

**Bedienungsanweisung
Rider 15V2
Rider 15V2 AWD**

Lesen Sie die Bedienungsanweisung sorgfältig durch und machen Sie sich mit dem Inhalt vertraut, bevor Sie das Gerät benutzen.



Deutsch

INHALT

Bedienungsanleitung für Rider 15V2 und Rider 15V2 AWD

Einleitung	2	Kontrolle und einstellung des	
Fahren und Transport auf öffentlichen Straßen ..	2	Chokeregelzugs	27
Abschleppen	2	Kontrolle des Schalldämpfers	27
Bestimmungsgemäßer Gebrauch	2	Austausch des Kraftstofffilters	28
Herstellungsnummer	3	Austausch des Luftfilters	28
Erläuterung der Symbole	4	Kontrolle des Luftfilters der Kraftstoffpumpe ..	29
Sicherheitsvorschriften	5	Kontrolle des Säurespiegels der Batterie	29
Allgemeine Verwendung	5	Zündanlage	30
Fahren am Hang	7	Kontrolle der Sicherheitsvorrichtungen	31
Kinder	8	Hauptsicherung	33
Wartung	8	Kontrolle des Luftdrucks der Reifen	33
Transport	10	Kontrolle des Kühllufteinlasses des Motors ..	33
Vorstellung	11	Einbau des Schneidwerks	34
Position der Bedienelemente	11	Ausbau des Schneidwerks	35
Gashebel	12	Kontrolle und Einstellung des Bodendrucks	
Chokehebel	12	des Schneidwerks	36
Geschwindigkeitsregler	12	Kontrolle der Parallelität des Schneidwerks ..	37
Feststellbremse	12	Einstellung der Parallelität des Schneidwerks	37
Schneidwerk	13	Austausch der Riemen des Schneidwerks	37
Hubhebel für das Schneidwerk	13	Servicestellung des Schneidwerks	38
Hebel zur Schnitthöheneinstellung	14	Kontrolle der Messer	41
Sitz	14	Ausbau des BioClip-Einsatzes (Combi)	41
Tanken	14	Schmierung	42
Fahrbetrieb	15	Kontrolle des Ölstands im Motor	42
Vor dem Start	15	Wechseln des Motoröls	43
Motor starten	15	Austausch des Ölfilters	43
Motor starten mit schwacher Batterie	17	Kontrolle des Ölstands der Kraftübertragung ..	44
Betrieb des Aufsitzmähers	18	Schmierung der Spannrolle	44
Ratschläge für das Mähen	19	Allgemeine Schmierung	44
Motor abstellen	20	Störungssuchplan	45
Auskupplungshebel	21	Aufbewahrung	46
Wartung	22	Aufbewahrung für den Winter	46
Wartungsplan	22	Schutz	46
Reinigung	23	Service	46
Ausbau der Abdeckungen des Aufsitzmähers ..	24	Technische Daten	47
Kontrolle und Einstellung der Lenkregelzüge ...	25	EU-Konformitätserklärung	48
Einstellung der Bremse	26	Serviceplan	49
Gasregelzug prüfen und einstellen	27	Servicejournal	50

WICHTIGE INFORMATION

Lesen Sie die Bedienungsanleitung sorgfältig durch, damit Sie mit dem Gebrauch und der Wartung Ihres Aufsitzmähers vertraut sind, bevor Sie die Maschine das erste Mal benutzen.

Für andere als in der Bedienungsanleitung beschriebene Wartungsmaßnahmen wenden Sie sich bitte an einen autorisierten Fachhändler, der für Ersatzteile und Service zuständig ist.

EINLEITUNG

Sehr geehrter Kunde,

vielen Dank, dass Sie sich für einen Husqvarna Rider entschieden haben. Die Husqvarna Rider folgen einem einzigartigen Konzept mit frontmontiertem Schneidwerk und einer patentierten Lenkung der Hinterräder. Die Konstruktion des Rider gewährleistet höchste Effektivität, auch auf kleineren und beengten Flächen. Weitere Leistungsmerkmale sind die kompakt angeordneten Bedienelemente und die durch Pedale geregelte hydrostatische Kraftübertragung.

Diese Bedienungsanleitung ist sicher aufzubewahren. Die genaue Befolgung ihres Inhalts (Verwendung, Service, Wartung usw.) verlängert die Lebensdauer der Maschine erheblich und erhöht zudem ihren Wiederverkaufswert.

Sollten Sie Ihren Rider verkaufen, händigen Sie dem neuen Besitzer bitte auch die Bedienungsanleitung aus.

Fahren und Transport auf öffentlichen Straßen

Vor Fahrten und Transporten auf öffentlichen Straßen die geltenden Verkehrsvorschriften überprüfen. Bei Transporten stets zugelassene Spannvorrichtungen verwenden und sicherstellen, dass die Maschine gut verankert ist.

Abschleppen

Ihre Maschine ist mit einem Hydrostatgetriebe ausgestattet, und Sie sollten sie – falls erforderlich – nur über sehr kurze Strecken und mit niedriger Geschwindigkeit abschleppen, sonst besteht die Gefahr einer Beschädigung des Hydrostats.

Bestimmungsgemäßer Gebrauch

Diese Maschine ist für das Mähen von Gras auf herkömmlichen Rasenflächen und anderem freien, ebenen Gelände ohne Hindernisse wie Steine, Baumstümpfe o. Ä. bestimmt, selbst wenn sie mit dem vom Hersteller angebotenen Spezialzubehör ausgerüstet ist; die jeweiligen Anweisungen liegen dem Zubehör bei. Jede sonstige Verwendung widerspricht dem bestimmungsgemäßen Gebrauch. Die Herstelleranweisungen bezüglich Betrieb, Wartung und Reparaturen müssen genau befolgt werden.

Diese Maschine darf nur von Personen benutzt, gewartet und repariert werden, die mit ihren speziellen Eigenschaften und den relevanten Sicherheitsvorschriften vertraut sind.

Unfallverhütungsvorschriften, sonstige allgemein anerkannte Sicherheitsvorschriften sowie arbeitsmedizinische und Straßenverkehrsregeln sind jederzeit zu beachten.

Eigenmächtig vorgenommene Modifikationen an der Konstruktion dieser Maschine können den Hersteller der Verantwortung für eventuell resultierende Schäden oder Verletzungen entheben.

EINLEITUNG

Bester Service

Husqvarna-Produkte sind weltweit nur bei Service-Fachhändlern erhältlich. Dies garantiert, dass Sie als Kunde beste Unterstützung und besten Service erhalten. Vor der Auslieferung des Produkts wurde die Maschine z. B. von Ihrem Händler kontrolliert und eingestellt.

Bei Ersatzteilbedarf oder Servicefragen, Garantiefällen usw. wenden Sie sich bitte an:

Diese Bedienungsanleitung gehört zur Maschine mit der Herstellungsnummer:	Motor	Kraftübertragung

Herstellungsnummer

Die Herstellungsnummer der Maschine ist auf einem gedruckten Schild angegeben, das sich links vorne unter dem Sitz befindet. Auf dem Schild sind von oben nach unten angegeben:

- Typbezeichnung der Maschine
- Typnummer des Herstellers
- Herstellungsnummer der Maschine

Bei der Ersatzteilbestellung ist die Typbezeichnung und die Herstellungsnummer anzugeben.

Die Herstellungsnummer des Motors ist auf einem Strichcode-Aufkleber angegeben, der sich vor dem Anlasser an der linken Seite des Kurbelgehäuses befindet. Der Text gibt an:

- Seriennummer des Motors
- Code

Diese sind bei der Ersatzteilbestellung anzugeben.

Die Herstellungsnummer der Kraftübertragung befindet sich auf einem Strichcode-Aufkleber an der Vorderseite des Gehäuses für die linke Antriebsachse:

- Die Typbezeichnung ist über dem Strichcode angegeben und beginnt mit dem Buchstaben "K".
- Die Herstellungsnummer ist über dem Strichcode angegeben und folgt den Zeichen "s/n".
- Die Typnummer des Herstellers ist unter dem Strichcode angegeben und folgt den Zeichen "p/n".

Bei der Ersatzteilbestellung ist die Typbezeichnung und die Herstellungsnummer anzugeben.

ERLÄUTERUNG DER SYMBOLE

Diese Symbole sind auf dem Aufsitzmäher und in der Bedienungsanleitung angegeben.
Bitte machen Sie sich mit ihrer Bedeutung vertraut.



Lesen Sie die Betriebsanleitung.

N

Neutralstellung



Schnell



Langsam



Motor aus



Choke



Kraftstoff



Ölstand



Schnitthöhe



Rückwärts



Vorwärts



Zündung

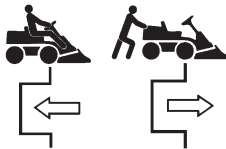

Hydrostatischer Freilauf



Gehörschutz benutzen



Feststellbremse



Warnung



Geräuschemission an die Umgebung gemäß den Richtlinien der Europäischen Gemeinschaft. Die Maschinenemission wird im Kapitel TECHNISCHE DATEN und auf einem Aufkleber angegeben.



Warnung!
Rotierende
Messer



Warnung! Maschine
kann umkippen



Niemals quer zum
Hang fahren



CE-Konformitäts-
kennzeichnung



Aufsitzmäher niemals verwenden, wenn sich
Personen – besonders Kinder – oder Haustiere
in der Nähe aufhalten



Niemals Personen auf dem
Aufsitzmäher oder auf Geräten
befördern



Bei laufendem Motor
niemals Hand oder Fuß
unter die Haube führen



Ohne Schneidwerk
sehr langsam fahren



- Startanweisung
- Betriebsanleitung lesen
- Ölstand im Motor prüfen
- Ölstand im Hydrostat prüfen
- Schneidwerk anheben
- Hydrostatpedale in Neutralstellung bringen
- Bei kaltem Motor Choke verwenden
- Motor starten
- Vor dem Anfahren Feststellbremse lösen

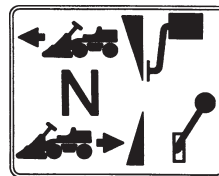

Geschwindigkeitsregelpedal vorwärts

Neutralstellung

Geschwindigkeitsregelpedal rückwärts



Vor Reparatur- oder Wartungs-
arbeiten Motor abstellen und
Zündkabel lösen

SICHERHEITSVORSCHRIFTEN

Sicherheitsvorschriften

Diese Anweisungen dienen Ihrer Sicherheit. Lesen Sie sie sorgfältig durch.



WARNUNG!

Dieses Symbol bedeutet, dass auf wichtige Sicherheitsvorschriften hingewiesen wird. Es gilt Ihrer Sicherheit.

Allgemeine Verwendung

- Lesen Sie alle Anweisungen in dieser Bedienungsanleitung und an der Maschine, bevor Sie sie starten. Vergewissern Sie sich, dass Sie die Anweisungen verstehen und befolgen Sie sie.
- Machen Sie sich mit der sicheren Anwendung der Maschine und Bedienelemente sowie mit dem schnellen Anhalten vertraut. Prägen Sie sich auch die Sicherheitsaufkleber gut ein.
- Die Maschine darf nur von Erwachsenen verwendet werden, die mit ihr vertraut sind.
- Sicherstellen, dass sich beim Starten des Motors, Einkuppeln des Antriebs oder Fahren niemand in der Nähe der Maschine befindet.
- Sicherstellen, dass sich Menschen und Tiere in einem sicheren Abstand von der Maschine befinden.
- Maschine sofort anhalten, wenn jemand den Mähbereich betritt.
- Den Mähbereich von Gegenständen wie Steinen, Spielzeug, Drähten usw. säubern, die von den Messern erfasst und weggeschleudert werden können.
- Auf den Auswurf achten und ihn nicht auf Personen richten.
- Motor abstellen und einen Motorstart vor der Reinigung des Schneidwerks verhindern.
- Nicht vergessen: Der Bediener ist für Gefahren oder Unfälle verantwortlich.
- Niemals Passagiere mitnehmen. Die Maschine ist nur für die Benutzung durch eine Person zugelassen.
- Vor und während der Rückwärtsfahrt stets nach unten und hinten sehen. Haben Sie große und kleine Hindernisse stets im Blick.
- In Kurven langsam fahren.
- Stellen Sie die Messer ab, wenn Sie nicht mähen.

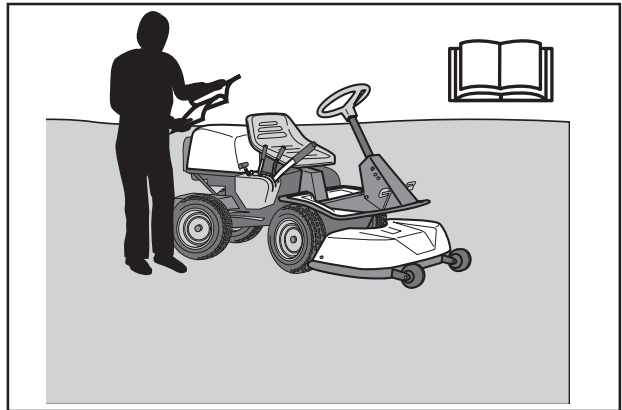

Vor dem Starten der Maschine die Bedienungsanleitung lesen.

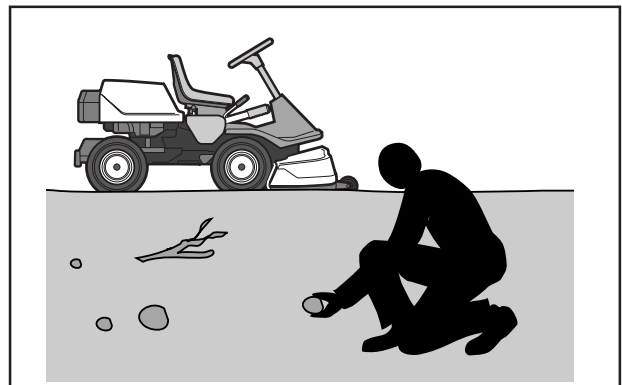

Vor Arbeitsbeginn Gegenstände aus dem Mähbereich entfernen.

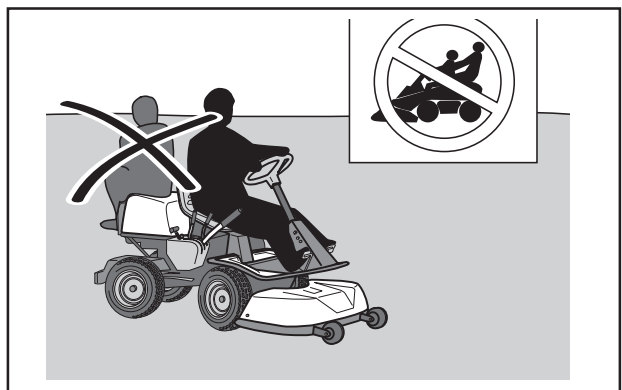

Niemals Passagiere mitnehmen.



WARNUNG!

Diese Maschine kann Hände und Füße abtrennen sowie Gegenstände wegscleudern. Die Nichtbeachtung der Sicherheitsvorschriften kann zu schweren Verletzungen führen.

SICHERHEITSVORSCHRIFTEN

- Fahren Sie vorsichtig um feste Gegenstände, damit die Messer nicht dagegen schlagen. Niemals über einen Fremdkörper fahren.
- Die Maschine nur bei Tageslicht oder bei sonstiger guter Beleuchtung benutzen. Die Maschine in sicherem Abstand von Löchern und anderen Unebenheiten im Gelände halten. Seien Sie anderen möglichen Gefahren gegenüber aufmerksam.
- Benutzen Sie niemals die Maschine, wenn Sie müde sind, Alkohol getrunken, Drogen oder Medikamente eingenommen haben, die Ihre Sehkraft, Urteilsvermögen oder Koordinierungsfähigkeit beeinträchtigen können.
- Auf den Verkehr achten, wenn Sie in der Nähe einer Straße arbeiten oder eine Fahrbahn überqueren.
- Niemals die Maschine unbeaufsichtigt mit laufendem Motor stehen lassen. Stets Messer abstellen, Feststellbremse anziehen, Motor abstellen und Schlüssel abziehen, bevor Sie die Maschine verlassen.
- Niemals Kinder oder andere Personen, die nicht mit der Handhabung der Maschine vertraut sind, die Maschine bedienen oder warten lassen. Örtliche Bestimmungen können das Alter des Benutzers einschränken.



WARNUNG! Motorabgase und einige ihrer Inhaltsstoffe sowie einige Maschinenteile enthalten oder emittieren Chemikalien, die Krebs, fetale Schädigungen oder andere Fortpflanzungsschäden verursachen können. Der Motor scheidet Kohlenmonoxid aus, ein farbloses, giftiges Gas. Die Maschine nicht in geschlossenen Räumen verwenden.

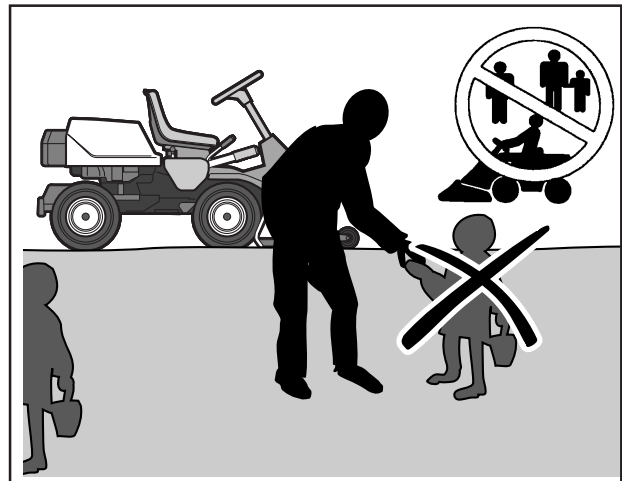

Kinder vom Mähbereich fernhalten.



WARNUNG! Beim Gebrauch der Maschine ist eine zugelassene persönliche Schutzausrüstung zu verwenden. Die persönliche Schutzausrüstung schließt das Schadensrisiko nicht aus, reduziert jedoch die Auswirkungen bei einem Unglücksfall. Bitten Sie Ihren Händler um Hilfe bei der Wahl der Ausrüstung.

- Gehörschutz benutzen, um die Gefahr von Hörschäden zu minimieren.
- Bei Montage und Betrieb eine zugelassene Schutzbrille oder einen Gesichtsschutz tragen.
- Niemals lose Kleidung tragen, die an beweglichen Teilen hängen bleiben kann.
- Die Maschine niemals barfuß fahren. Stets Schutzschuhe oder Schutzstiefel tragen, am besten mit Stahlkappe.
- Sicherstellen, dass bei Arbeiten mit der Maschine ein Verbandskasten zur Hand ist.



Persönliche Schutzausrüstung.

SICHERHEITSVORSCHRIFTEN

Fahren am Hang

Das Fahren am Hang ist eine der Situationen, wo die größte Gefahr besteht, dass der Fahrer die Kontrolle verliert oder die Maschine umkippt, was schwere Verletzungen oder sogar tödliche Unfälle verursachen kann. Alle Hänge verlangen besondere Vorsicht. Wenn Sie nicht im Rückwärtsgang einen Hang hinauffahren können oder wenn Sie sich unsicher fühlen, dürfen Sie dort nicht mähen.

Vorgehensweise

- Hindernisse wie Steine, Äste usw. entfernen.
- Bergauf und bergab mähen, nie seitlich.
- Die Maschine niemals auf einem Gelände mit einer größeren Neigung als 15° fahren.
- Vermeiden Sie, am Hang anzufahren oder anzuhalten. Wenn die Reifen durchrutschen, Messer abstellen und langsam bergab fahren.
- Stets langsam und gleichmäßig auf Hängen fahren.
- Keine abrupten Geschwindigkeits- oder Fahrtrichtungsänderungen vornehmen.
- Unnötige Kurvenfahrt am Hang vermeiden; ist dies dennoch erforderlich, langsam und stufenweise in Kurven bergab fahren, falls möglich.
- Auf Furchen, Gruben und Erhebungen achten und deren Überfahren vermeiden. Auf unebenem Gelände kann die Maschine leichter umkippen. Hohes Gras kann Hindernisse verbergen.
- Langsam fahren. Kleine Lenkbewegungen ausführen. Die Motorbremsfunktion der Maschine ist im niedrigen Gang besser.
- Bei eventueller Zusatzausrüstung, die die Stabilität der Maschine verändern kann, ist besondere Vorsicht am Platz.
- Nicht in der Nähe von Kanten, Gräben oder Böschungen mähen. Die Maschine kann sich plötzlich überschlagen, wenn ein Rad über die Kante eines Abgrunds oder Grabens gerät oder eine Böschungskante nachgibt.
- Kein nasses Gras mähen. Es ist glatt und die Reifen können durchrutschen, sodass die Maschine ins Gleiten kommt.
- Versuchen Sie nicht, die Maschine durch Aufstemmen des Fußes auf den Erdboden zu stabilisieren.
- Zur Reinigung der Unterseite darf die Maschine niemals nah an eine Kante oder einen Graben gefahren werden.
- Den Empfehlungen des Herstellers in Bezug auf Radgewichte oder Gegengewichte zur Erhöhung der Stabilität folgen.

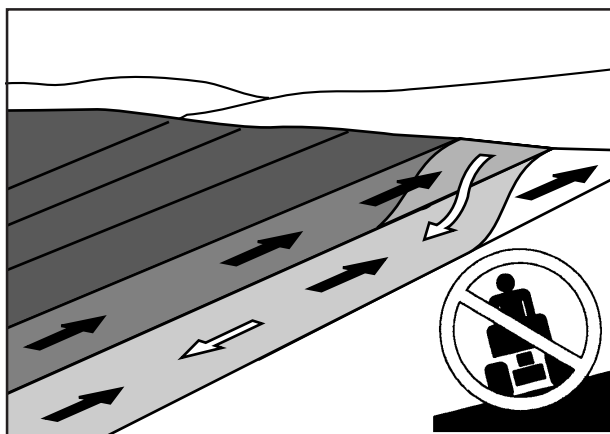

Hänge bergauf und bergab mähen, nie seitlich.

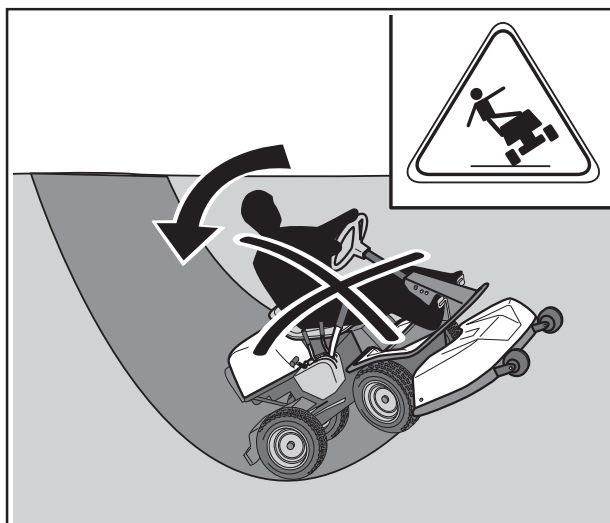

An Hängen ist extra vorsichtig zu fahren.

SICHERHEITSVORSCHRIFTEN

Kinder

Tragische Unfälle können eintreffen, wenn der Fahrer nicht auf Kinder in der Nähe der Maschine achtet. Kinder sind oft neugierig und wollen sich Maschine und Mäharbeiten aus der Nähe ansehen.

- Niemals davon ausgehen, dass Kinder dort bleiben, wo Sie sie zuletzt gesehen haben.
- Kinder vom Mähbereich fern und unter sorgfältiger Aufsicht eines anderen Erwachsenen halten.
- Umsichtig arbeiten und die Maschine abstellen, wenn Kinder in den Arbeitsbereich kommen.
- Vor und während der Rückwärtsfahrt nach hinten und unten sehen und auf kleine Kinder achten.
- Kinder dürfen niemals mitfahren. Sie können herunterfallen und sich schwer verletzen oder das sichere Fahren der Maschine behindern.
- Niemals Kinder die Maschine bedienen lassen.
- Seien Sie besonders vorsichtig in der Nähe von Ecken, Gebüsch, Bäumen oder anderen Sichthindernissen.

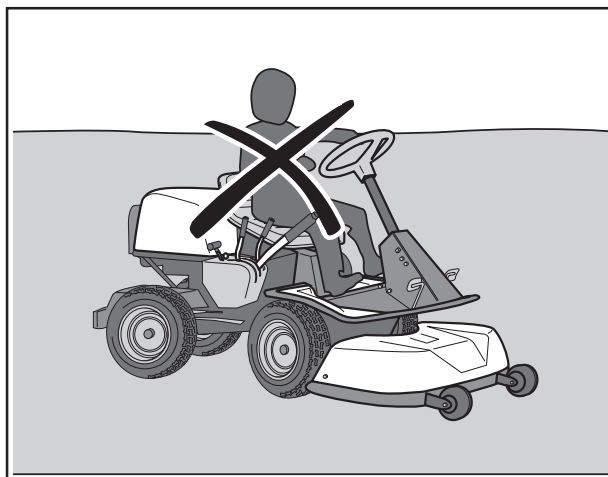

Niemals Kinder die Maschine bedienen lassen.

Wartung

- Motor abstellen. Den Start durch Entfernen der Zündkabel von den Zündkerzen oder Abziehen des Zündschlüssels verhindern, bevor Einstellungen oder Wartungsarbeiten ausgeführt werden.
- Nie im Haus tanken.
- Benzin und Benzindämpfe sind giftig und äußerst feuergefährlich. Beim Umgang mit Benzin besonders vorsichtig sein, da unachtsames Hantieren Personenschäden oder Brände zur Folge haben kann.
- Den Kraftstoff nur in Behältern aufbewahren, die zu diesem Zweck zugelassen sind.
- Niemals bei laufendem Motor den Kraftstofftankdeckel abnehmen und Benzin nachfüllen.
- Vor dem Nachfüllen von Kraftstoff den Motor abkühlen lassen. Nicht rauchen. Benzin nicht in der Nähe von Funken oder offenem Feuer auffüllen.
- Aus Umweltschutzgründen ist mit Öl, Ölfilter, Kraftstoff und Batterie sorgsam umzugehen. Die örtlichen Recyclingvorschriften befolgen.
- Elektrische Schläge können Verletzungen verursachen. Bei laufendem Motor keine Kabel berühren. Die Zündanlage nicht mit den Fingern testen.



Nie im Haus tanken.

SICHERHEITSVORSCHRIFTEN

- Undichtigkeiten in der Kraftstoffanlage sind zu beheben, bevor der Motor angelassen werden darf.
- Maschine und Kraftstoff so aufbewahren, dass keine Gefahr von Schäden durch leckenden Kraftstoff oder Kraftstoffdämpfe entstehen kann.
- Den Kraftstoffstand vor jedem Gebrauch prüfen und den Tank nicht ganz füllen, sodass sich der Kraftstoff ausdehnen kann; die Wärme des Motors und der Sonne können sonst zum Ausrinnen des Kraftstoffs führen.
- Überfüllen vermeiden. Wurde Benzin auf die Maschine verschüttet, abwischen und warten, bis es vollständig verdunstet ist, bevor der Motor gestartet wird. Wenn Benzin auf die Kleidung geraten ist, ist diese zu wechseln.
- Die Maschine abkühlen lassen, bevor Arbeiten im Motorraum ausgeführt werden.
- Beim Umgang mit Batteriesäure ist sehr vorsichtig vorzugehen. Säure auf der Haut kann schwere Ätzerkrankungen herbeiführen. Bei Spritzern auf die Haut sofort abwaschen.
- Säure in den Augen kann Blindheit verursachen; sofort einen Arzt aufsuchen.
- Vorsicht bei der Wartung der Batterie. In der Batterie bildet sich explosives Gas. Niemals die Batterie in der Nähe von offenem Feuer oder Funken warten oder während Sie rauchen. Die Batterie kann explodieren und schwere Verletzungen verursachen.
- Darauf achten, dass Schrauben und Muttern gut angezogen sind und dass die Ausrüstung in gutem Zustand ist.
- Niemals die Sicherheitsvorrichtungen ändern. Regelmäßig prüfen, dass diese funktionieren. Die Maschine darf nicht mit defekten oder entfernten Schutzblechen, Schutzhauben, Sicherheitsschaltern oder anderen Sicherheitsvorrichtungen gefahren werden.
- Die Reglereinstellung nicht verändern und den Motor nicht mit zu hoher Drehzahl fahren. Beim Fahren mit zu hoher Drehzahl besteht die Gefahr von Maschinenschäden.
- Seien Sie sich der Verletzungsgefahr durch bewegliche oder heiße Komponenten bewusst, wenn der Motor mit geöffneter Motorhaube oder ausgebauten Schutzabdeckungen gestartet wird.



WARNUNG!
Motor und Abgasanlage werden während des Betriebs sehr heiß. Verbrennungsgefahr!



WARNUNG!
Die Batterie enthält Blei und Bleiverbindungen, Chemikalien, die Krebs, fetale Schädigungen oder andere Fortpflanzungsschäden verursachen können. Nach dem Kontakt mit der Batterie sind die Hände zu waschen.

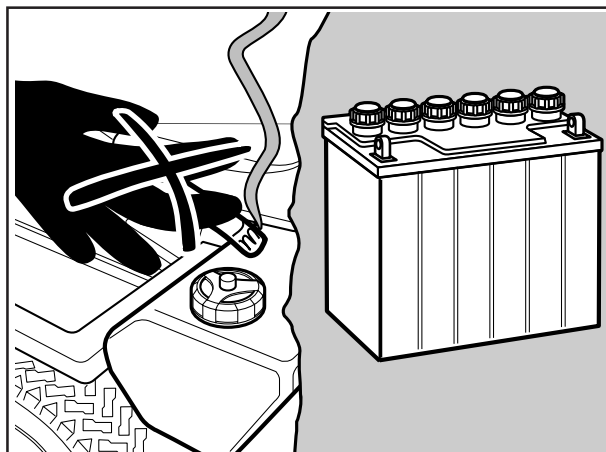

Bei Wartungsarbeiten nicht rauchen.

SICHERHEITSVORSCHRIFTEN

- Die Maschine niemals im Haus oder in mangelhaft belüfteten Räumen verwenden. Die Abgase enthalten Kohlenmonoxid, ein geruchloses, giftiges und lebensgefährliches Gas.
- Anhalten und die Ausrüstung prüfen, wenn Sie auf etwas auffahren. Bei Bedarf vor dem Start reparieren.
- Niemals Einstellungen bei laufendem Motor durchführen.
- Die Maschine ist nur mit der vom Hersteller gelieferten oder empfohlenen Ausrüstung geprüft und zugelassen.
- Die Klinsen sind scharf und können Schnittverletzungen verursachen. Beim Umgang mit den Klinsen diese umwickeln oder mit Schutzhandschuhen arbeiten.
- Die Funktion der Feststellbremse regelmäßig überprüfen. Bei Bedarf justieren bzw. warten.
- Das Mulchwerk sollte nur dort eingesetzt werden, wo ein besseres Mähergebnis erwünscht ist, und auch nur auf bekanntem Gelände.
- Die Brandgefahr reduzieren, indem die Maschine von Gras, Laub und anderem Schmutz gesäubert wird. Die Maschine abkühlen lassen, bevor sie in einem Raum abgestellt wird.

Transport

- Die Maschine ist schwer und kann schwere Quetschverletzungen hervorrufen. Beim Auf- und Abladen der Maschine zum Transport in einem Fahrzeug oder Anhänger ist besonders vorsichtig vorzugehen.
- Einen zugelassenen Anhänger zum Transport der Maschine verwenden. Feststellbremse anziehen und die Maschine mit zugelassenen Spannvorrichtungen wie z. B. Klemmband, Ketten oder Seilen für den Transport sichern.
- Die geltenden Verkehrsvorschriften überprüfen und befolgen, bevor die Maschine auf öffentlichen Straßen transportiert oder gefahren wird.

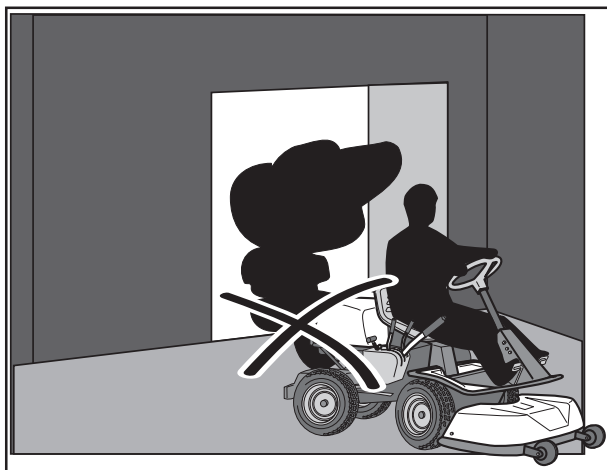

Die Maschine niemals in einem geschlossenen Raum fahren.



Die Maschine regelmäßig von Gras, Laub und anderem Schmutz reinigen.

WICHTIGE INFORMATION

Die Feststellbremse reicht nicht aus, um die Maschine für den Transport zu sichern. Sicherstellen, dass die Maschine auf dem Transportfahrzeug gut festgespannt wird.

VORSTELLUNG

Vorstellung

Wir beglückwünschen Sie zu Ihrer Wahl eines ausgezeichneten Qualitätsproduktes, an dem Sie lange Freude haben werden.

Diese Bedienungsanleitung beschreibt die Rider 15V2 und 15V2 AWD. Die Maschinen sind mit einem 15-PS-Motor von Kawasaki ausgestattet.

Der Rider 15V2 AWD hat einen Vierradantrieb.

Die Kraftübertragung vom Motor erfolgt über ein hydrostatisches Getriebe, das die stufenlose Änderung der Fahrgeschwindigkeit mit den Pedalen ermöglicht.

Der Aufsitzmäher ist mit je einem Pedal für die Vorwärts- und die Rückwärtsfahrt ausgestattet.

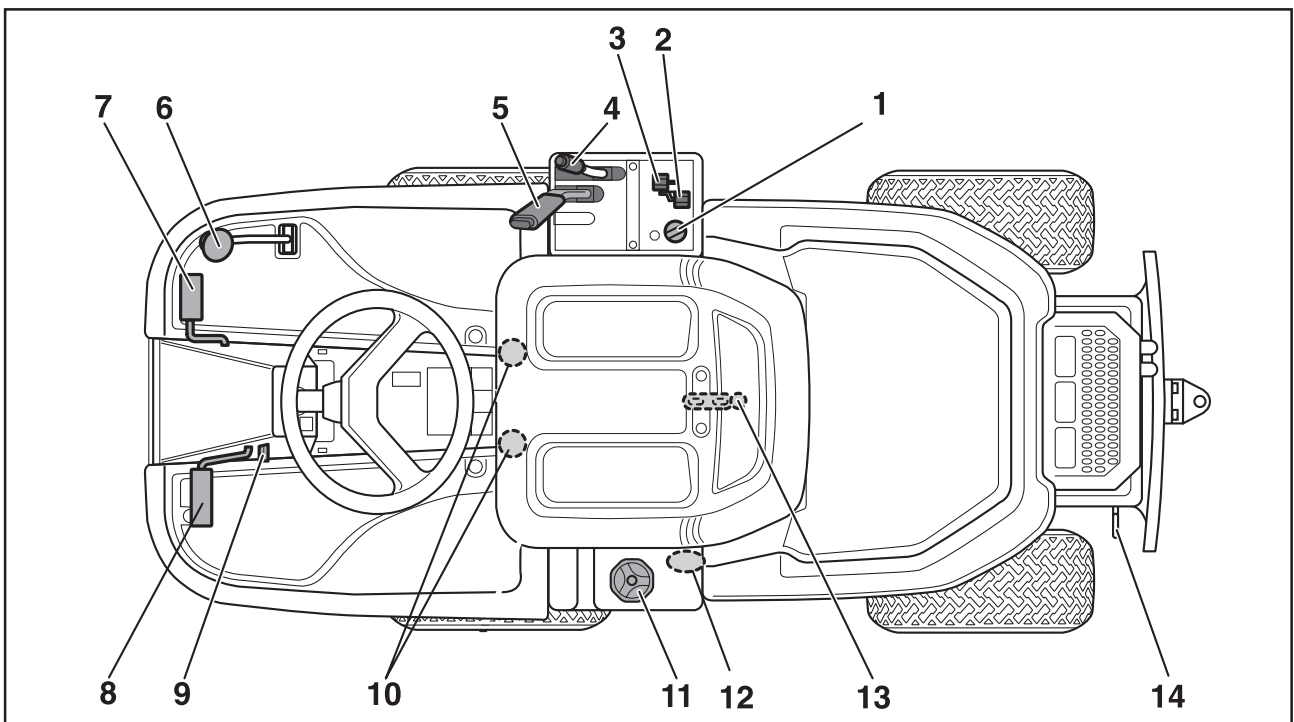
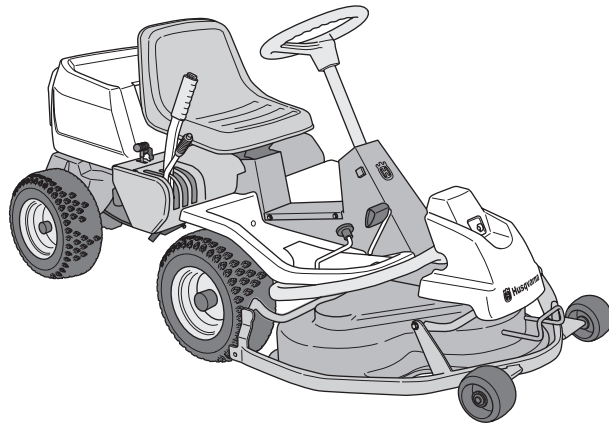

Position der Bedienelemente

- | | |
|--|---|
| 1. Zündschloss | 9. Sperrknopf für Feststellbremse |
| 2. Chokehebel | 10. Hebel zur Sitzeinstellung |
| 3. Gashebel | 11. Kraftstofftankdeckel |
| 4. Einstellung der Schnitthöhe | 12. Hebel für das Auskuppeln des Antriebs Vorderachse 15V2 AWD |
| 5. Hubhebel für das Schneidwerk | 13. Haubenschloss (unter dem Sitz) |
| 6. Geschwindigkeitsregler für Rückwärtsfahrt | 14. Hebel für das Auskuppeln des Antriebes 15V2 Hebel für das Auskuppeln des Antriebes Hinterachse 15V2 AWD |
| 7. Geschwindigkeitsregler für Vorwärtsfahrt | |
| 8. Feststellbremse | |

VORSTELLUNG

Gashebel

Mit dem Gashebel wird die Drehzahl des Motors und damit auch die Drehgeschwindigkeit der Messer geregelt.

Zur Erhöhung oder Minderung der Motordrehzahl wird der Hebel nach vorn gedrückt, bzw. zurückgezogen.

Leerlauffahrt über längere Zeit ist zu vermeiden, da ansonsten ein Belag auf den Zündkerzen entstehen kann.

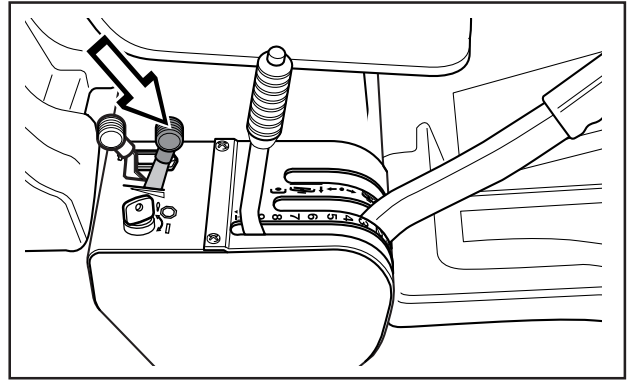

Chokehebel

Der Chokehebel wird beim Kaltstart benutzt, damit der Motor ein fetteres Kraftstoff-Luftgemisch erhält.

Beim Kaltstart ist der Hebel bis zum Anschlag zurückzuziehen.

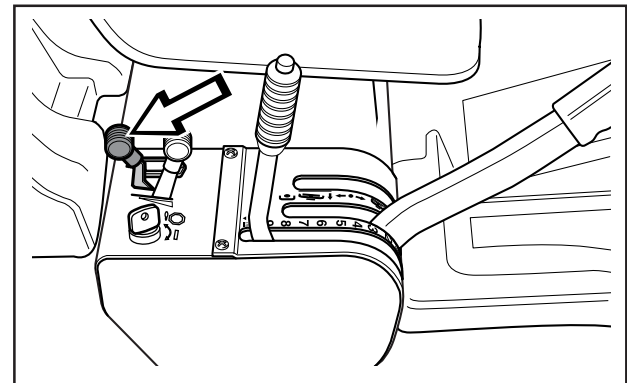

Geschwindigkeitsregler

Die Geschwindigkeit der Maschine wird stufenlos mit zwei Pedalen geregelt. Für die Vorwärtsfahrt ist Pedal (1) und für die Rückwärtsfahrt Pedal (2) zu verwenden.



WARNUNG!
Beachten, dass beim Mähen unter Sträuchern keine Zweige in die Pedale geraten. Es besteht die Gefahr von unerwünschten Reaktionen.

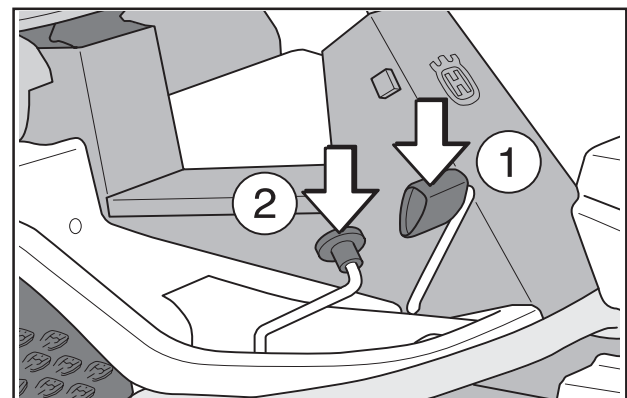

Feststellbremse

Die Feststellbremse wird wie folgt betätigt:

1. Feststellbremspedal herunterdrücken (1).
2. Sperrknopf (2) an der Lenksäule eindrücken.
3. Sperrknopf gedrückt halten und Feststellbremspedal loslassen.

Die Sperre der Feststellbremse wird beim Betätigen des Feststellbremspedals automatisch ausgeschaltet.

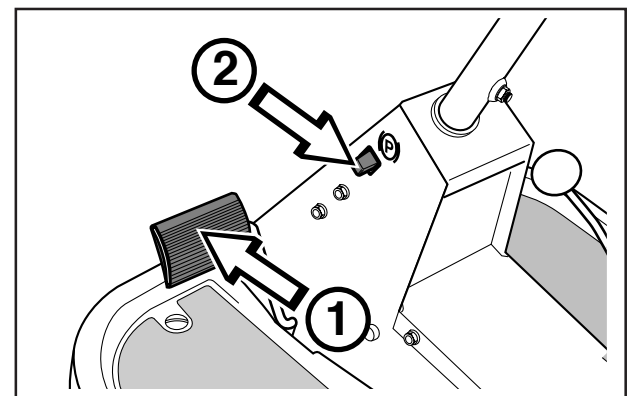

VORSTELLUNG

Schneidwerk

Rider 15V2 und Rider 15V2 AWD können mit zwei verschiedenen Schneidwerken ausgestattet werden.

- Combi 1030 mm/41"
- Combi 1120 mm/44"

Siehe "Wartung/Messer überprüfen" zur Identifizierung des Schneidwerks.

Das Combi-Aggregat mit montiertem BioClip-Einsatz verteilt das fein geschnittene Mähgut als Dünger. Ohne BioClip-Einsatz arbeitet das Aggregat wie ein Schneidwerk mit Rückauswurf.

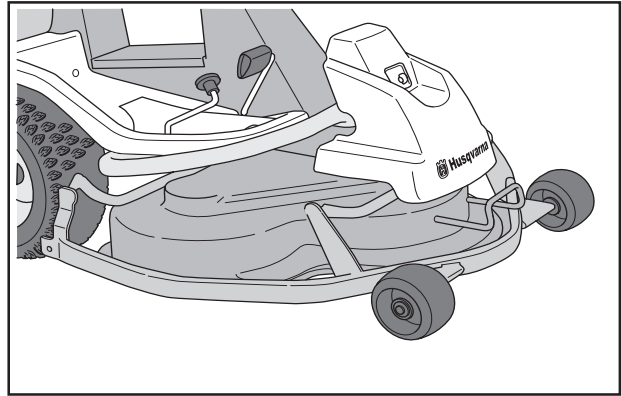

Hubhebel für das Schneidwerk

Der Hubhebel wird zum Umstellen des Schneidwerks in Transport- oder Mähstellung verwendet.

Wird der Hebel nach hinten gezogen, hebt sich das Schneidwerk und die Messer bleiben automatisch stehen (Transportstellung).

Wird der Sperrknopf gedrückt und der Hebel nach vorne geführt, senkt sich das Schneidwerk und die Messer beginnen automatisch zu rotieren (Mähstellung).

Der Hebel kann auch zur vorübergehenden Regelung der Schnitthöhe, z. B. bei einer kleineren Erhebung im Rasen, eingesetzt werden.

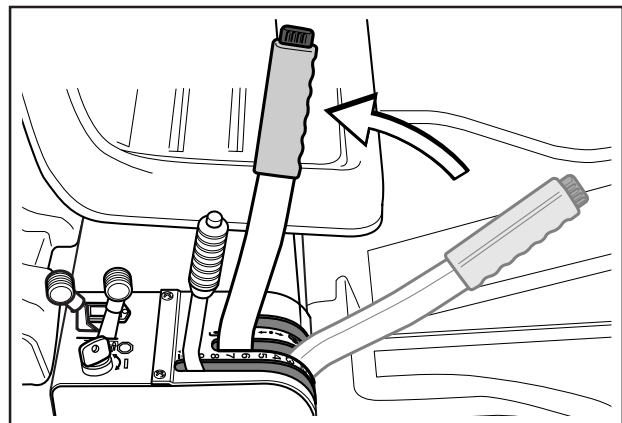

Anheben des Schneidwerks (Transportstellung)

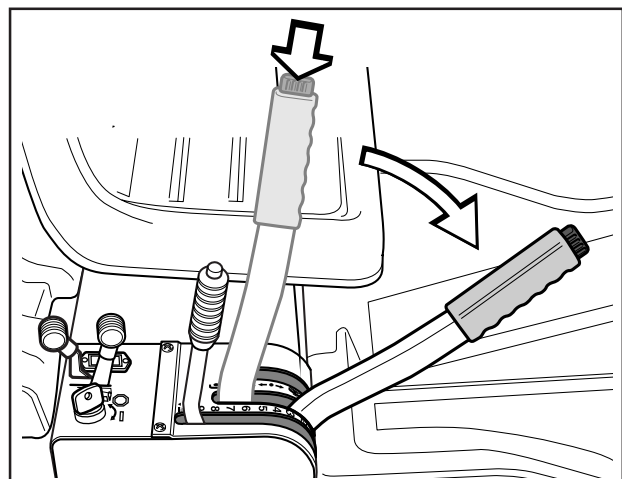

Senken des Schneidwerks (Mähstellung)

VORSTELLUNG

Hebel zur Schnitthöheneinstellung

Mit diesem Hebel kann die Schnitthöhe in 9 Stufen reguliert werden.

Combi-Aggregat

40-90 mm
(1 9/16" - 3 9/16")

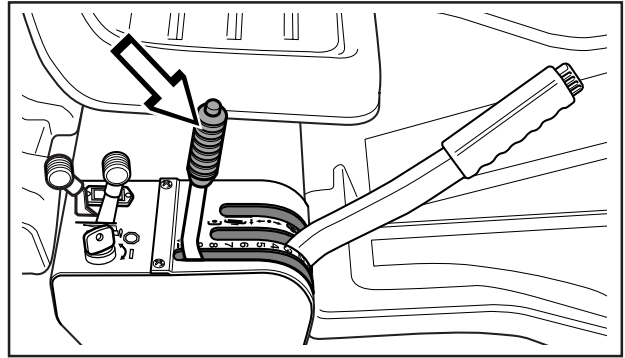

Sitz

Der Sitz kann über ein Gelenk an der Vorderkante nach vorne gekippt werden.

Der Sitz kann auch in Längsrichtung verstellt werden.

Hebel unten an der Vorderkante des Sitzes nach links führen. Danach den Sitz vorwärts oder rückwärts in die gewünschte Position verschieben.

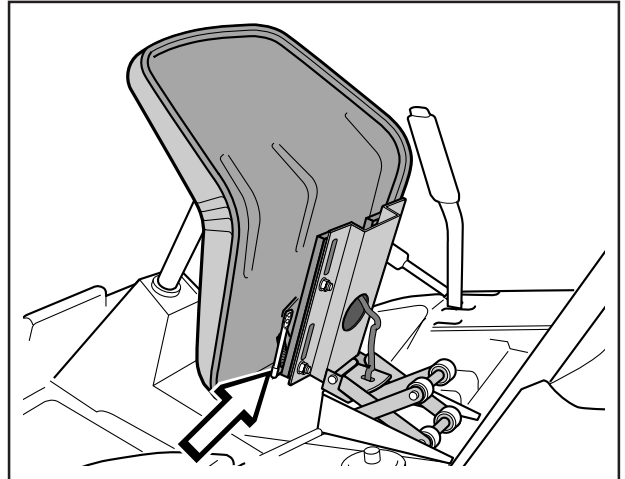

Tanken

Der Motor ist mit bleifreiem Benzin von mindestens 87 Oktan (ohne Ölbeimischung) zu betreiben. Auch umweltgerechtes Alkylatbenzin eignet sich sehr gut. Für Informationen bezüglich des Kraftstoffs, siehe "Technische Daten".

Den Tank nicht komplett füllen, sondern mindestens 2,5 cm (1") Ausdehnungsraum lassen.



WARNUNG!
Benzin ist äußerst feuergefährlich.
Umsichtig vorgehen und nur im Freien tanken (siehe Sicherheitsvorschriften).

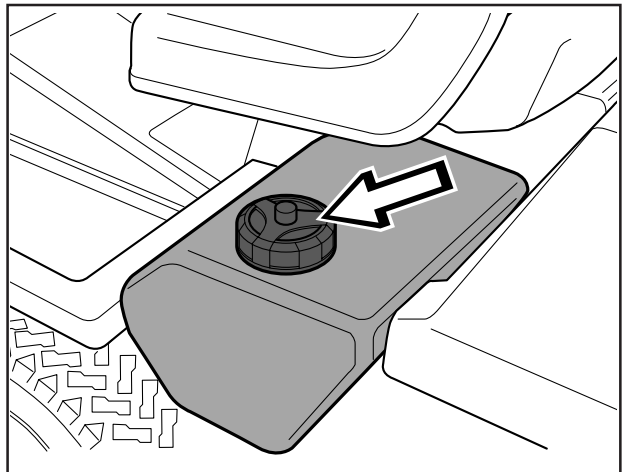

WICHTIGE INFORMATION

Das Lufteinlassgitter im Motorgehäuse hinter dem Fahrersitz darf nicht durch Kleidungsstücke, Laub, Gras oder Schmutz blockiert sein.

Die Kühlung des Motors verschlechtert sich. Es besteht die Gefahr von schweren Motorschäden.

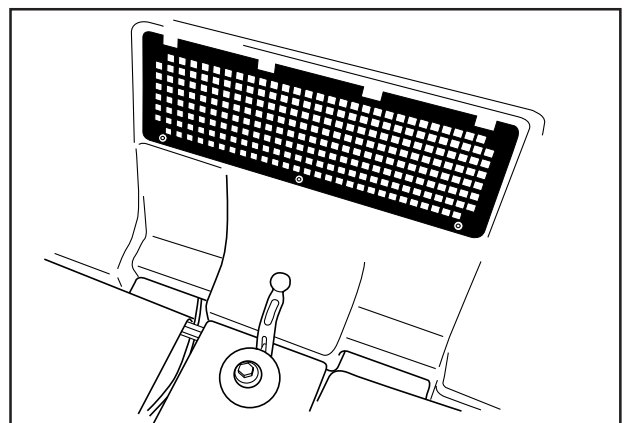

FAHRBETRIEB

Vor dem Start

- Vor dem Start sind die Sicherheitsvorschriften und die Informationen bezüglich Lage und Funktion der Bedienelemente (siehe Seiten 5-14) durchzulesen.
- Die täglichen Wartungsmaßnahmen vor dem Start vornehmen (siehe Wartungsplan auf Seite 20).

Motor starten

1. Den Hubhebel für das Mähaggregat zurückziehen und das Mähaggregat in die Transportstellung anheben. Feststellbremse ansetzen.

Rider 15V2 AWD

Der Motor kann nur gestartet werden, wenn die Feststellbremse gedrückt wird.

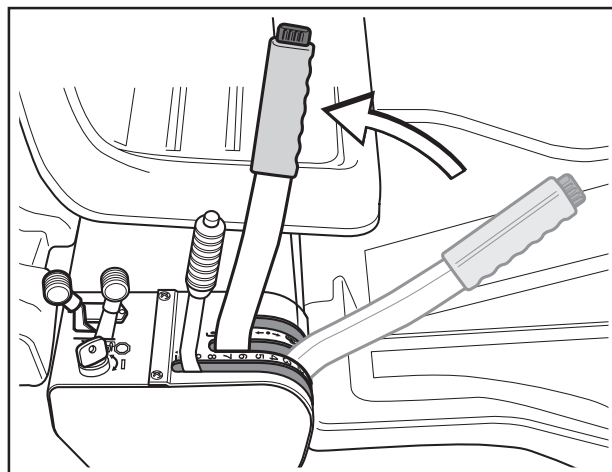

2. Den Gashebel in die Mittelstellung führen.

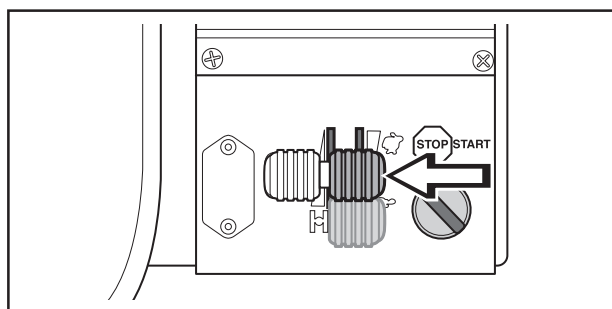

3. Wenn der Motor kalt ist, ist der Chokehebel bis zum Anschlag zurückzuziehen.

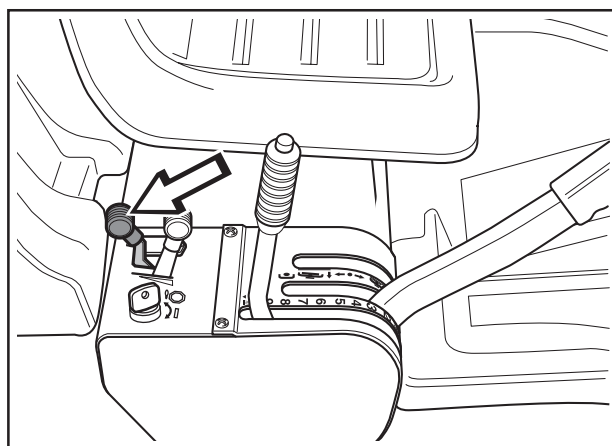

4. Zündschlüssel in Startstellung drehen.

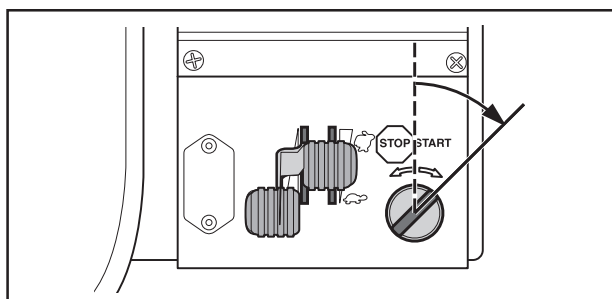

FAHRBETRIEB

5. Nach Anspringen des Motors den Zündschlüssel sofort in die Ausgangslage zurückfedern lassen.

WICHTIGE INFORMATION

Den Anlasser nicht länger als jeweils 5 Sekunden fahren. Wenn der Motor nicht anspringt, ist vor dem nächsten Startversuch etwa 15 Sekunden abzuwarten.

6. Nach Anspringen des Motors den Chokehebel langsam in seine vordere Stellung zurückschieben.
7. Die gewünschte Drehzahl mit dem Gashebel einstellen.

Den Motor 3-5 Minuten bei mittleren Drehzahlen (Halbgas) laufen lassen, bevor er stark belastet wird.



WARNUNG!
Den Motor niemals in geschlossenen oder schlecht belüfteten Räumen laufen lassen. Motorabgase enthalten giftiges Kohlenmonoxid.

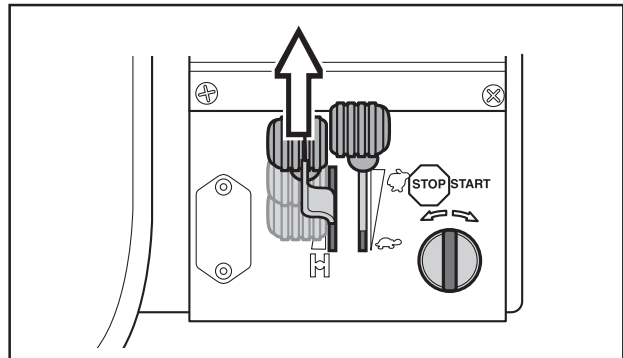
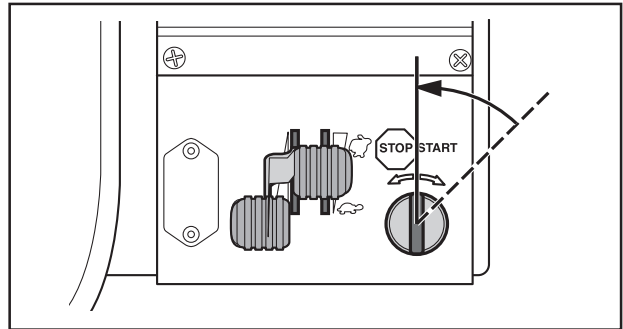

Motor starten mit schwacher Batterie



WARNUNG!
Blei-Säure-Batterien erzeugen explosive Gase. Funken, Flammen und Zigaretten o. Ä. von den Batterien fern halten. In der Nähe von Batterien stets eine Schutzbrille tragen.

Ist die Batterie zu schwach, um den Motor zu starten, muss sie neu aufgeladen werden.

Beim Verwenden von Überbrückungskabeln für den Notstart ist wie folgt vorzugehen:

WICHTIGE INFORMATION

Ihr Mäher ist mit einem negativ geerdeten 12-Volt-System ausgerüstet. Das andere Fahrzeug muss ebenfalls mit einem negativ geerdeten 12-Volt-System ausgestattet sein. Die Mäherbatterie darf nicht zum Starten anderer Fahrzeuge verwendet werden.

Überbrückungskabel anbringen

- Die Enden des ROTEN Kabels an die POSITIVE (+) Klemme an jeder Batterie anschließen und darauf achten, dass nicht am Fahrgestell kurzgeschlossen wird.
- Ein Ende des SCHWARZEN Kabels an die NEGATIVE (-) Klemme der voll geladenen Batterie anschließen.
- Das andere Ende des SCHWARZEN Kabels an eine gute FAHRGESTELLMASSE anschließen, weit weg von Kraftstofftank und Batterie.

Kabel in umgekehrter Reihenfolge entfernen

- SCHWARZES Kabel zuerst vom Fahrgestell und dann von der voll geladenen Batterie entfernen.
- ROTES Kabel zuletzt von beiden Batterien nehmen.

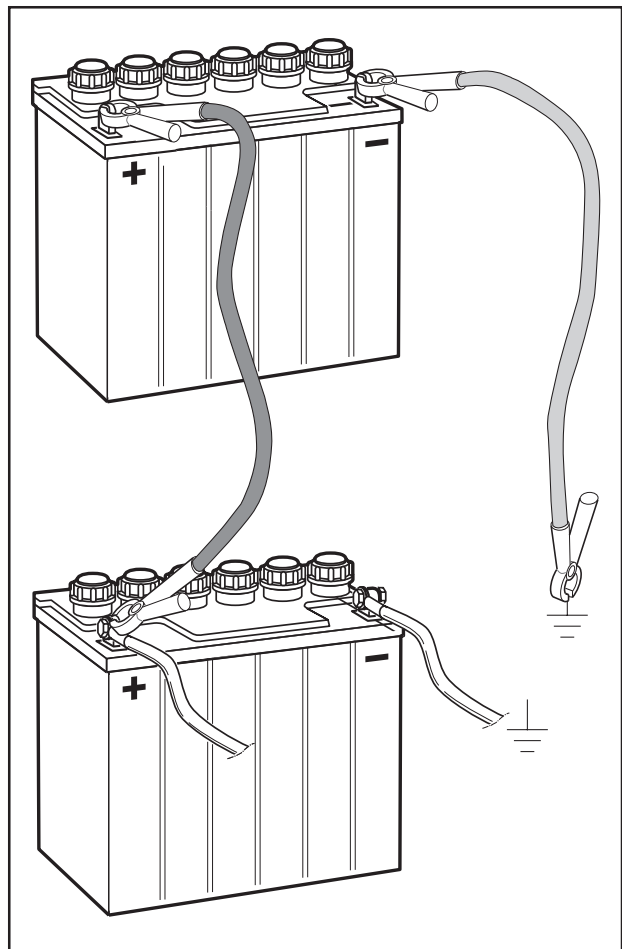

Anschluss der Überbrückungskabel

8011-642

FAHRBETRIEB

Betrieb des Aufsitzmähers

1. Feststellbremspedal zuerst betätigen und dann loslassen, um die Feststellbremse zu lösen.

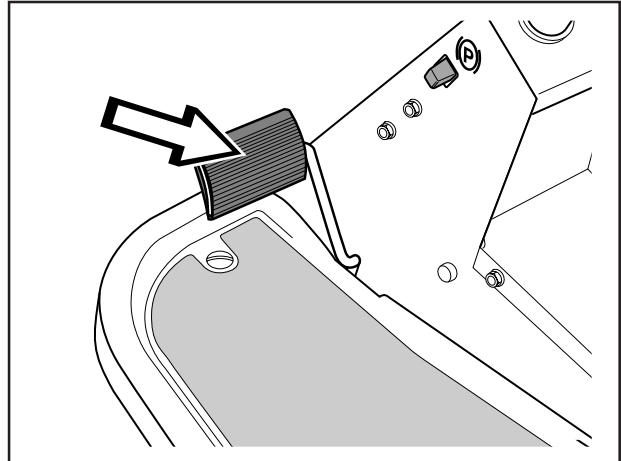

2. Vorsichtig eines der Pedale betätigen, bis die gewünschte Geschwindigkeit erreicht ist.
Für Vorwärtsfahrt ist das Pedal (1) zu betätigen, für Rückwärtsfahrt das Pedal (2).

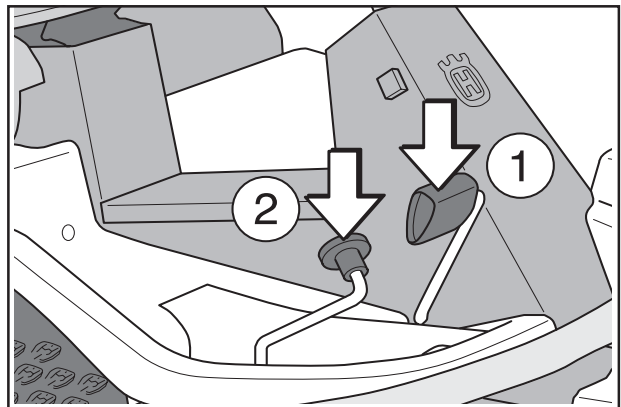

3. Mit dem Schnitthöhenhebel die gewünschte Schnitthöhe (1-9) wählen.

Um eine einheitliche Schnitthöhe zu erzielen, ist es wichtig, dass der Luftdruck in den beiden Vorderrädern gleich ist 60 kPa/8,5 PSI.

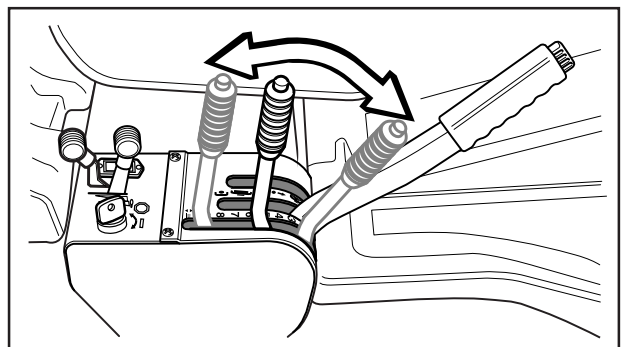

FAHRBETRIEB

- Den Sperrknopf am Hubhebel drücken und das Schneidwerk senken.

WICHTIGE INFORMATION

Die Lebensdauer der Antriebsriemen wird wesentlich verlängert, wenn der Motor beim Einschalten der Messer mit niedriger Drehzahl läuft. Daher erst Vollgas geben, wenn das Schneidwerk in Mähstellung gesenkt worden ist.



WARNUNG!
Steine und andere Gegenstände, die durch die Messer weggeschleudert werden können, vom Rasen entfernen.

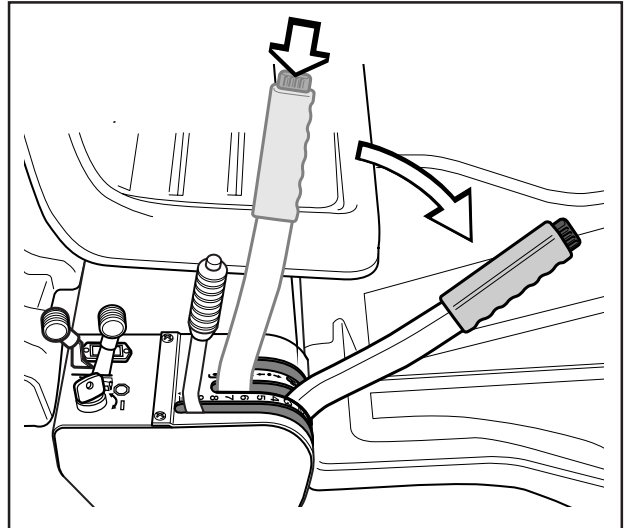

Ratschläge für das Mähen

- Steine und andere feste Gegenstände lokalisieren und kennzeichnen, um ein Auffahren zu vermeiden.
- Mit einer hohen Schnitthöhe beginnen und dann senken, bis das gewünschte Mähergebnis erzielt wird.
- Das beste Mähergebnis wird mit hoher Motordrehzahl (schnell drehende Messer) und niedriger Geschwindigkeit (Aufsitzmäher fährt langsam) erzielt. Ist das Gras nicht zu lang und zu dicht, kann die Fahrgeschwindigkeit erhöht werden, ohne dass sich das Mähergebnis merklich verschlechtert.
- Häufiges Mähen ergibt den schönsten Rasen. Das Mähen erfolgt gleichmäßiger und das Mähgut wird gleichmäßiger auf der Rasenfläche verteilt. Der Zeitaufwand wird insgesamt nicht größer, da eine höhere Fahrgeschwindigkeit gewählt werden kann, ohne dass sich das Mähergebnis verschlechtert.
- Das Mähen von nassem Rasen ist zu vermeiden. Dies verschlechtert das Mähergebnis, da die Räder in den weichen Rasen einsinken.
- Die Unterseite des Schneidwerks nach jedem Einsatz mit Wasser abspülen, jedoch keinen Hochdruckreiniger verwenden. Hierfür das Schneidwerk in Servicestellung bringen.
- Bei der Verwendung der BioClip-Funktion ist es besonders wichtig, dass die Mähintervalle nicht zu lang sind.

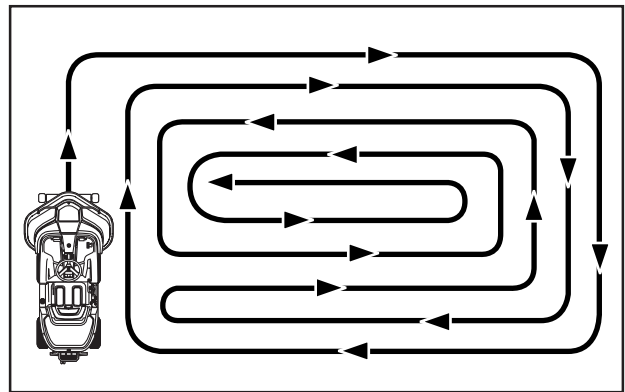

Mähschema

FAHRBETRIEB



WARNUNG!
Den Aufsitzmäher niemals auf einem Gelände mit einer größeren Neigung als 15° fahren. Hänge bergauf und bergab mähen, niemals quer zum Hang. Abrupte Fahrtrichtungsänderungen vermeiden.

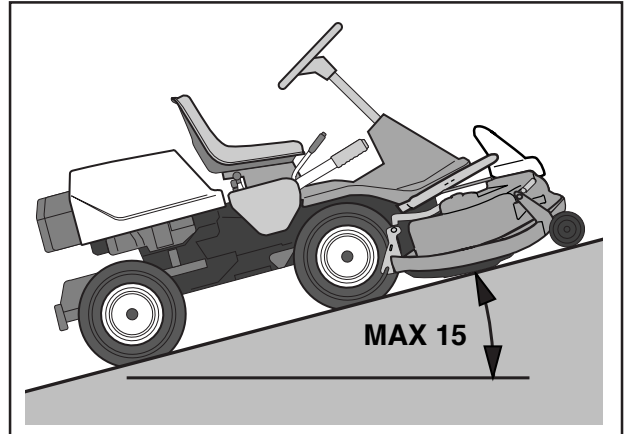

Motor abstellen

Leerlaufahrt über längere Zeit ist zu vermeiden, da ansonsten ein Belag auf den Zündkerzen entstehen kann.

1. Hubhebel in die hintere Raststellung zurückziehen und das Mähaggregat anheben.

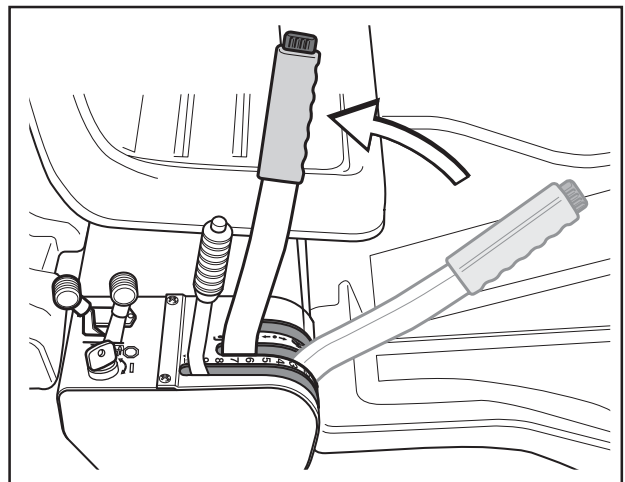

2. Gashebel in die Stellung MIN zurückstellen. Zündschlüssel auf STOP drehen.
3. Damit der Aufsitzmäher bei abgeschaltetem Motor bewegt werden kann, muss der Auskupplungshebel herausgezogen werden.

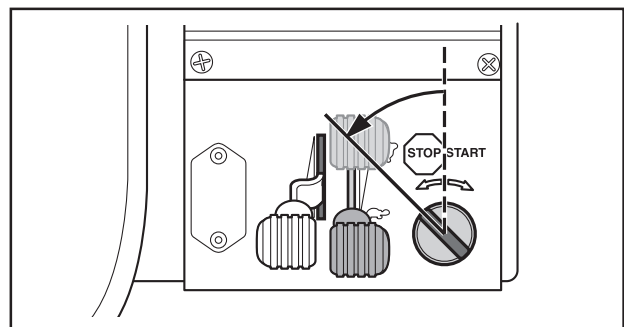

FAHRBETRIEB

Auskupplungshebel Rider 15V2

Damit der Aufsitzmäher mit abgestelltem Motor bewegt werden kann, muss der Auskupplungshebel herausgezogen werden.

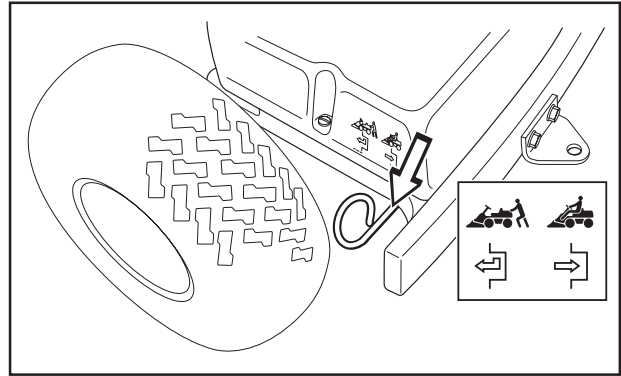

Rider 15V2

Kupplungshebel Rider 15V2 AWD

Der Rider 15V2 AWD hat jeweils einen Hebel für die Vorder- und die Hinterachse.

Die Hebel in ihre Endstellungen ziehen. Keine Zwischenpositionen verwenden.

Hinterachse

- Hebel ausgezogen, Antriebssystem ausgekuppelt.
- Hebel eingedrückt, Antriebssystem eingekuppelt.

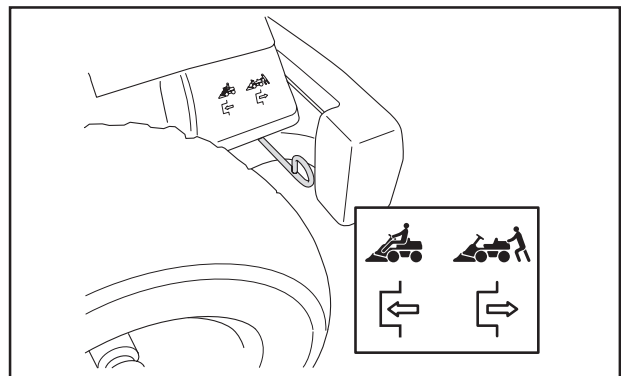

Rider 15V2 AWD hinten

Vorderachse

Der Hebel befindet sich auf der Innenseite des linken Vorderrads.

- Hebel rückwärts (ausgezogen), Antriebssystem ausgekuppelt.
- Hebel vorwärts (eingedrückt), Antriebssystem eingekuppelt.

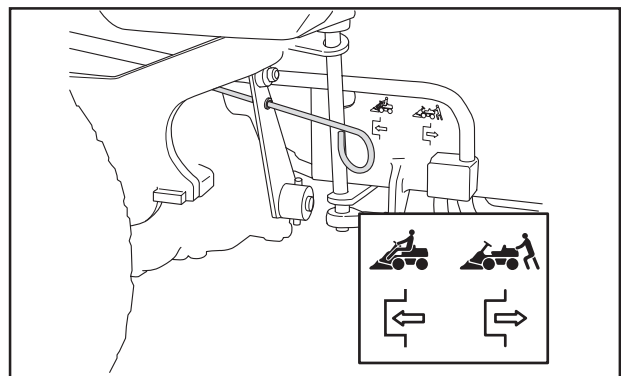

Rider 15V2 AWD vorne

WARTUNG

Wartungsplan

Nachstehend sind die am Aufsitzmäher vorzunehmenden Wartungsmaßnahmen aufgelistet. Wartungsmaßnahmen, die nicht in dieser Bedienungsanleitung beschrieben sind, sind einer autorisierten Servicewerkstatt zu überlassen.

Wartung	Seite	Täglich vor dem Start	Mind. einmal jährl.	Wartungsabstand in Stunden			
				25	50	100	200
Reinigung	23	●					
Ölstand im Motor prüfen	41	●					
Kühlfluchteinlass des Motors prüfen/reinigen	33	●					
Luftfilter der Kraftstoffpumpe prüfen	29	●					
Lenkregelzüge prüfen	25	●					
Batterie prüfen	29	●					
Sicherheitsvorrichtungen prüfen	31	●					
Schrauben und Muttern prüfen	–	○					
Auf Kraftstoff- und Ölleckage prüfen	–	○					
Um den Schalldämpfer reinigen	–	○					
Schalldämpfer überprüfen	27			●			
Schneidwerk prüfen	36			●			
Luftdruck der Reifen prüfen (60 kPa/8,5 PSI)	33			●			
Spannrolle schmieren ¹⁾	44			●			
Gelenke und Wellen schmieren ¹⁾	44			●			
Vorfilter im Luftfilter reinigen ²⁾	28			●			
Keilriemen prüfen	–			○			
Kühlrippen des Hydrostats prüfen	–			○			
Motoröl wechseln ^{3, 4)}	43				● ³⁾	● ³⁾	
Ölstand in der Kraftübertragung prüfen	44	●					
Feststellbremse einstellen	26				●		
Kontrolle und Einstellung des Gasregelzugs	27				●		
Kontrolle und Einstellung des Chokeregelzugs	27				●		
Kühlrippen von Motor und Hydrostat reinigen ²⁾	–				○		
Papierfilter des Luftfilters reinigen/austauschen ^{2, 5)}	28					●	● ⁵⁾
Staub und Schmutz von den Zylindern und Kühlrippen der Zylinderköpfe entfernen	–					○	
Schrauben und Muttern anziehen	–					○	
Kraftstofffilter austauschen	28					●	
Zündkerzen reinigen/austauschen	30					●	
Ölfilter austauschen	43						●
Ventilspiel prüfen und einstellen ⁶⁾	–						
Kühlrippen von Motor und Hydrostat reinigen ⁶⁾	–				○		
Brennraum reinigen ⁶⁾	–						
Motorablagerung und Ventilschleifen ⁶⁾	–						
Prüfen, ob ein Ölwechsel ^{4,7)} in Getriebe/Hydraulikanlage erforderlich ist	–		○				○

¹⁾ Bei täglichem Gebrauch des Aufsitzmähers ist zweimal wöchentlich zu schmieren. ²⁾ Bei staubigen Arbeitsbedingungen öfter reinigen und austauschen. ³⁾ Erster Wechsel nach 8 Std. Bei schwerer Belastung oder hohen Temperaturen alle 50 Std. wechseln. ⁴⁾ Ölfilter austauschen (alle 200 Std.). ⁵⁾ Papierfilter austauschen (jährlich oder alle 200 Std.). ⁶⁾ Ist einer autorisierten Servicewerkstatt zu überlassen. ⁷⁾ Nur Rider 15V2 AWD. Erster Wechsel nach 8 Std.

● = in dieser Bedienungsanleitung beschrieben ○ = in dieser Bedienungsanleitung nicht beschrieben



WARNUNG!

Um Wartungsarbeiten an Motor oder Schneidwerk ausführen zu können, müssen folgende Bedingungen erfüllt sein:

- Motor abgestellt
- Zündschlüssel abgezogen
- Zündkabel von Zündkerze abgezogen
- Feststellbremse betätigt
- Schneidwerk ausgekuppelt

WARTUNG

Reinigung

Die Maschine nach Gebrauch umgehend reinigen.

So trocknen Mähreste nicht fest und lassen sich leichter entfernen.

Ölschmutz kann mit Kaltentfettungsmittel gelöst werden. Eine dünne Schicht aufsprühen.

Mit normalem Wasserleitungsdruck abspülen.

Den Strahl nicht auf elektrische Komponenten oder Lager richten.

Keine heißen Flächen wie z. B. Motor und Abgassystem abspülen.

Nach der Reinigung den Motor starten und das Schneidwerk einige Zeit laufen lassen, damit das Restwasser weggeblasen wird.

Bei Bedarf die Maschine **nach** der Reinigung schmieren.

Wenn die Lager in Kontakt mit Entfettungsmittel oder Wasserstrahlen gekommen sind, ist eine zusätzliche Schmierung empfehlenswert.

WICHTIGE INFORMATION

Keine Hochdruck- oder Dampfreiniger verwenden!

Es besteht große Gefahr, dass Wasser in Lager und elektrische Anschlüsse eindringt. Es kann zu Korrosionen kommen, die zu Betriebsstörungen führen. Der Zusatz von Reinigungsmitteln verschlimmert in der Regel die Schäden.

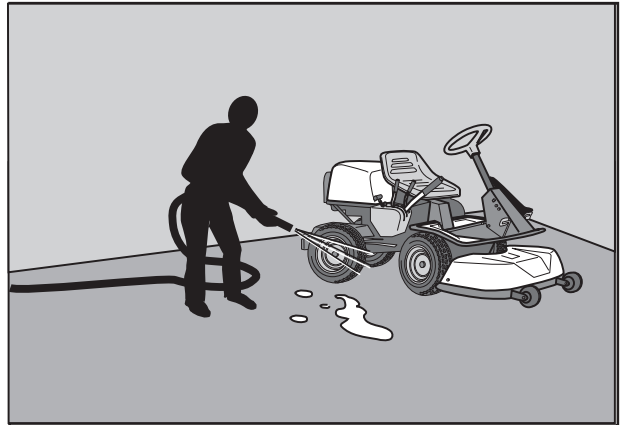

WARTUNG

Ausbau der Abdeckungen des Aufsitzmähers

Motorhaube

Bei aufgeklappter Motorhaube ist der Motor für Servicearbeiten zugänglich.

Den Sitz nach vorn kippen, die Gummischlaufe unter dem Sitz lösen und die Haube nach hinten aufklappen.

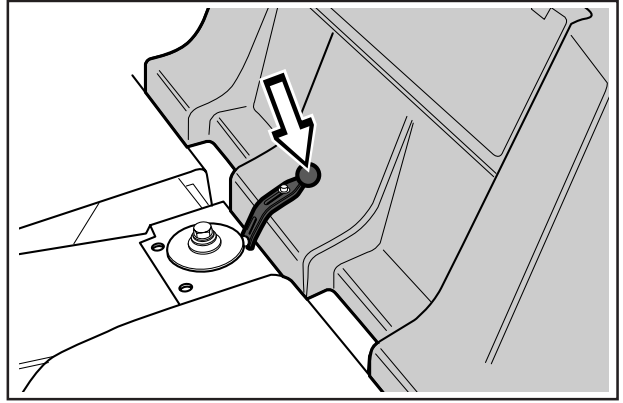

Fronthaube

Schnappschloss der Fronthaube öffnen und Haube abheben.

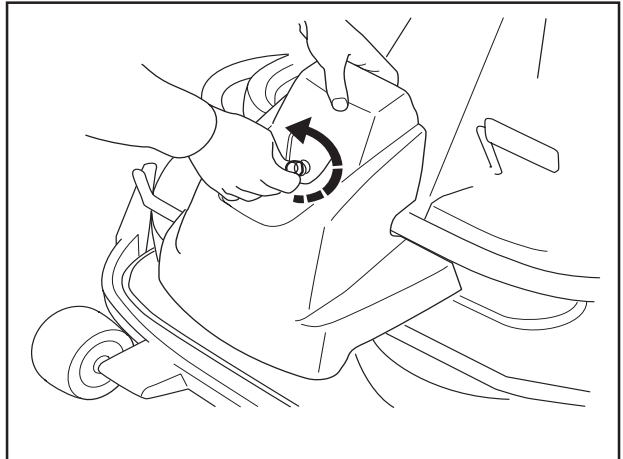

Rechter Kotflügel

Knopf (1) und Schrauben (2 und 3) entfernen und Haube abheben.

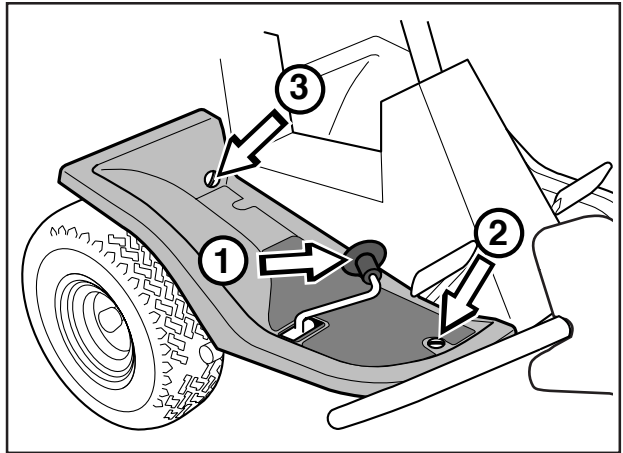

Linker Kotflügel

Schrauben im Kotflügel lösen (2 St.) und Haube abheben.

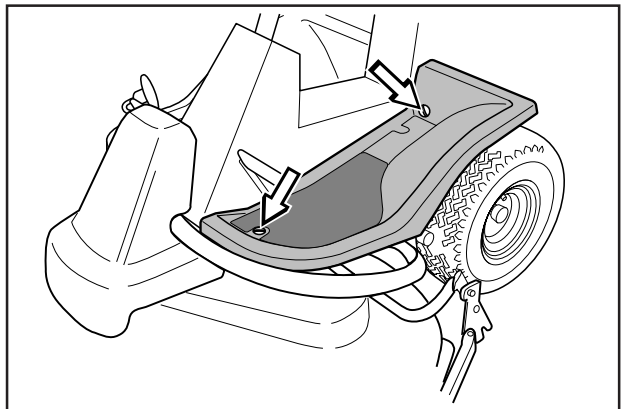

WARTUNG

Kontrolle und Einstellung der Lenkregelzüge

Die Lenkung erfolgt mit Hilfe von Regelzügen.

Diese können sich nach einiger Zeit ausdehnen, wodurch sich die Lenkeinstellung verändern kann.

Die Lenkung ist auf folgende Weise zu prüfen und einzustellen:

1. Rahmenblech durch Lösen der Schrauben (zwei an jeder Seite) ausbauen.
2. Die Spannung der Lenkregelzüge prüfen, indem diese bei den Pfeilen zusammengeklemmt werden, siehe Bild. Die Regelzüge müssen sich ohne großen Kraftaufwand so weit zusammenpressen lassen, dass sich der Abstand zwischen ihnen halbiert.

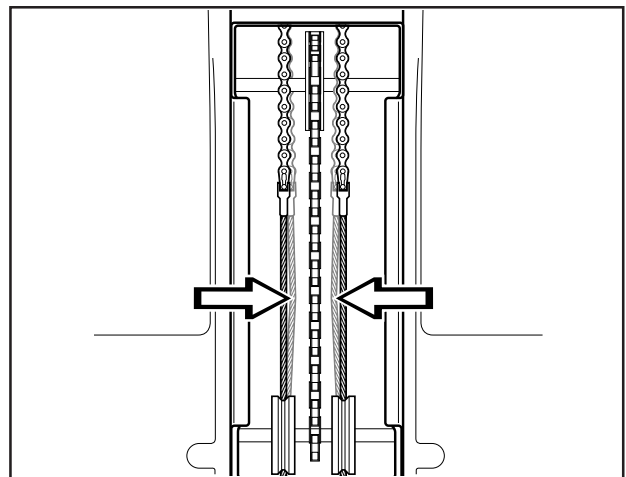
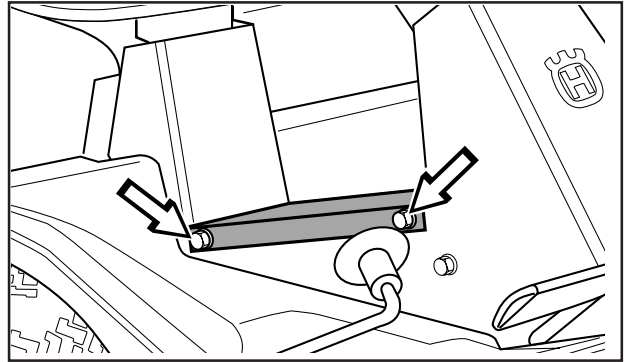

3. Bei Bedarf können die Regelzüge durch Anziehen der Stellmutter an jeder Seite des Lenkkranzes gespannt werden. Die Regelzüge nicht zu fest spannen, sie sollen nur *straff* am Lenkkranz anliegen.

Den Regelzug gegenhalten, sodass er sich nicht verdreht.

Wird nur die eine Seite gespannt, kann sich die mittlere Stellung des Lenkrads ändern.

Nach der Einstellung die Regelzugspannung nochmals prüfen, siehe Punkt 2.

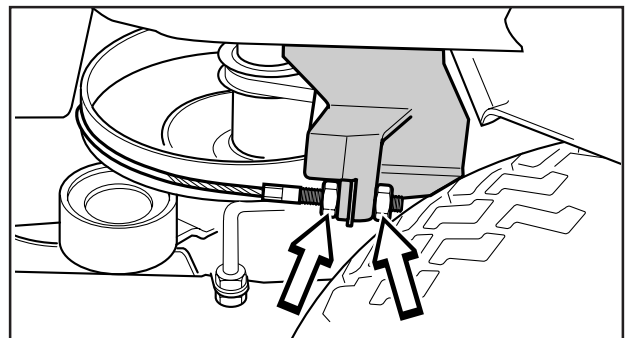

WARTUNG

Einstellung der Bremse Rider 15V2

Einstellung der Bremse:

1. Sicherungsmuttern (1) lösen.
2. Regelzug mit der Stellschraube (2) spannen, bis kein Spiel mehr vorhanden ist.
3. Sicherungsmuttern (1) anziehen.
4. Nach der Einstellung die Bremse erneut prüfen.

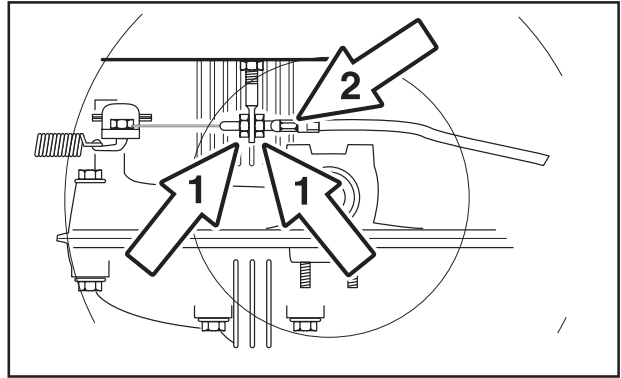

WARNUNG!
Eine schlecht eingestellte
Feststellbremse kann zu einer
verminderten Bremsleistung
führen.

Einstellung der Feststellbremse Rider 15V2 AWD

Gerät am Hang in eine geneigte Stellung bringen, Vorder- und Hinterachse auskuppeln und prüfen, dass die Bremse richtig eingestellt ist. Feststellbremse betätigen und sichern. Steht das Gerät nicht still, muss die Feststellbremse wie folgt eingestellt werden:

1. Linken Kotflügel ausbauen.
2. Sicherungsmuttern (1) lösen.
3. Seilzug mit der Stellschraube (2) spannen, bis alles Spiel aus dem Seilzug verschwindet.
4. Sicherungsmuttern (1) anziehen.
5. Nach der Einstellung ist die Bremse nochmals zu prüfen.
6. Linken Kotflügel einbauen.

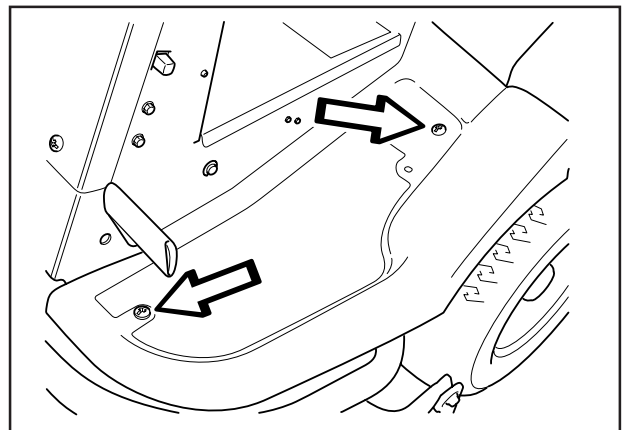

WARNUNG!
Eine schlecht eingestellte Bremse
kann herabgesetzte
Bremsleistung herbeiführen.

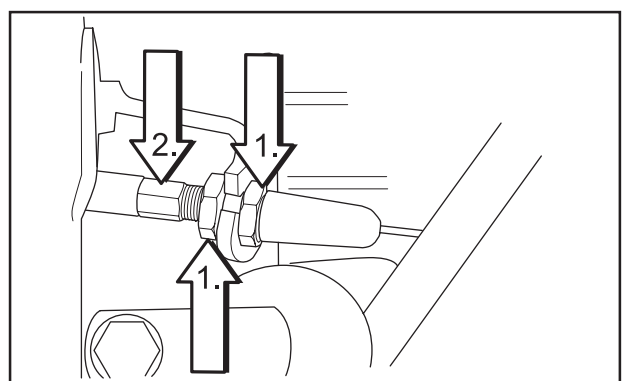

WARTUNG

Gasregelzug prüfen und einstellen

Überprüfen, ob der Motor auf Gasgeben reagiert und bei Vollgas eine gute Drehzahl erreicht.

Im Zweifelsfall eine Werkstatt aufsuchen.

Falls Neueinstellen erforderlich ist, mit dem unteren Gasregelzug wie folgt verfahren:

1. Die Spannschraube des Mantels lösen und den Gasregelzug auf Vollgas schieben.
2. Kontrollieren, ob der Gasregelzug im richtigen Befestigungsloch im unteren Hebelarm montiert ist, siehe Abbildung.
3. Den Mantel des Gasregelzugs ganz nach links ziehen und die Spannschraube festziehen.

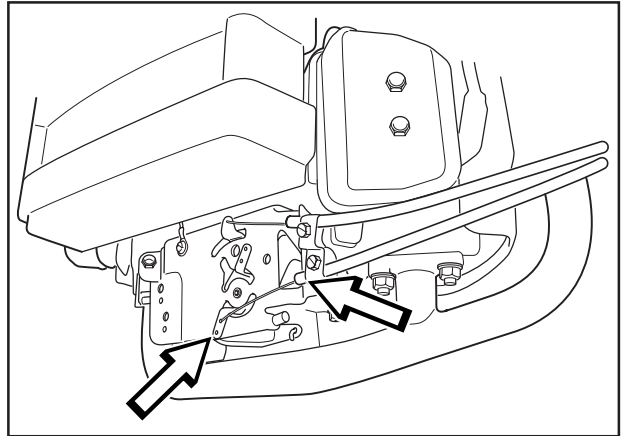

Kontrolle und Einstellung des Chokeregelzugs

Wenn der Motor schwarz raucht oder nur schwer zu starten ist, kann es daran liegen, dass der Chokeregelzug falsch eingestellt ist (der obere Seilzug).

Im Zweifelsfall eine Servicewerkstatt aufsuchen.

Falls Neueinstellen erforderlich ist, wie folgt verfahren:

1. Die Spannschraube des Mantels lösen und den Chokeregelzug auf vollen Choke schieben.
2. Kontrollieren, ob der Chokeregelzug im oberen Hebelarm montiert ist, siehe Abbildung.
3. Den Mantel des Chokeregelzugs ganz nach rechts ziehen und die Spannschraube festziehen.

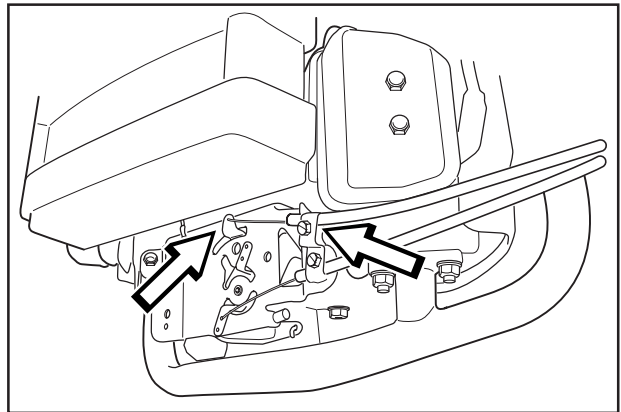

Kontrolle des Schalldämpfers

Regelmäßig prüfen, dass der Schalldämpfer intakt ist und ordentlich fest sitzt.

Temperaturschwankungen und Vibrationen können zu einer Reduzierung des Anzugsmoments der Schrauben führen. Zur Sicherstellung des korrekten Moments sind die Schrauben bei jedem Service zu kontrollieren. Das Anzugsmoment soll ca. 10 Nm betragen. Niemals einen defekten Schalldämpfer verwenden.



WARNUNG!
Der Schalldämpfer ist während des Gebrauchs und auch eine Weile danach noch warm. Das Berühren kann zu Verbrennungen führen. Achten Sie auf die Feuergefahr!

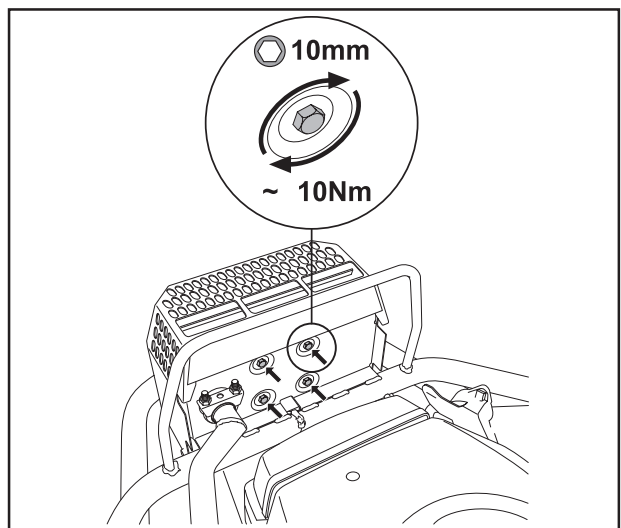

WARTUNG

Austausch des Kraftstofffilters

Das Kraftstofffilter in der Leitung alle 100 Stunden (einmal pro Saison) oder bei Verstopfung öfter austauschen.

Das Filter ist wie folgt auszutauschen:

1. Motorhaube hochklappen.
2. Schlauchschellen vom Filter weg bewegen. Eine Flachzange verwenden.
3. Filter von den Schlauchenden abziehen.
4. Neues Filter in die Schlauchenden drücken. Bei Bedarf kann eine Seifenlösung an den Filterenden angebracht werden, um den Einbau zu erleichtern.
5. Schlauchschellen zum Filter zurückschieben.

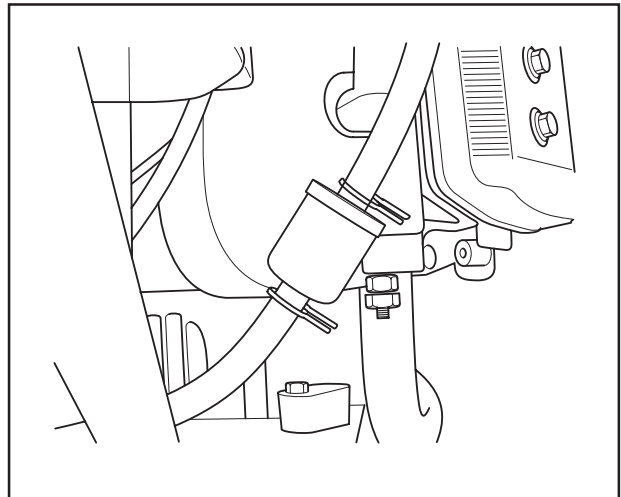

Austausch des Luftfilters



WARNUNG!
Die Abgasanlage ist heiß.
Abkühlen lassen, bevor der
Luftfilter ausgetauscht wird.

Fühlt sich der Motor schwach an oder läuft unregelmäßig, kann dies an einem verstopften Luftfilter liegen. Daher ist es wichtig, das Luftfilter regelmäßig auszutauschen (siehe "Wartung/Wartungsplan" bezüglich des korrekten Intervalls).

Vorgehensweise beim Austauschen des Luftfilters:

1. Mit den Fingern auf die Sperren drücken und die Luftfiltereinheit lösen.

WICHTIGE INFORMATION

Den Motor niemals mit ausgebautem Luftfilter fahren.

Die Filter sollen nicht eingeölt werden. Sie werden trocken montiert.

2. Vorfilter und Papierfilter aus der Luftfiltereinheit entfernen.
3. Vorfilter mit Wasser und Reinigungsmittel auswaschen.
4. Vorfilter gründlich trocknen.

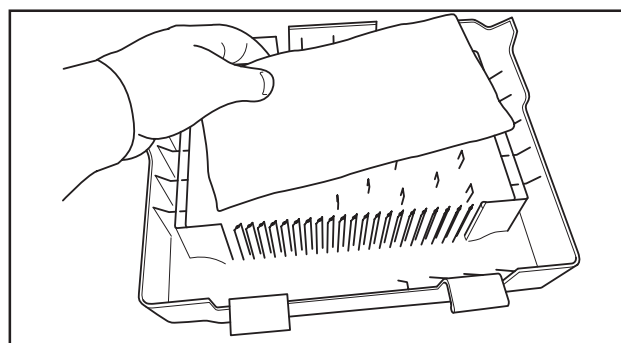
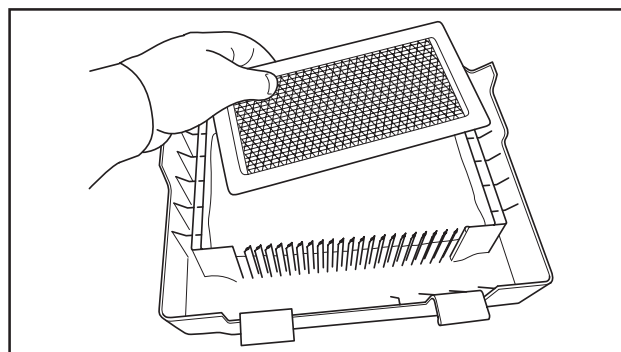
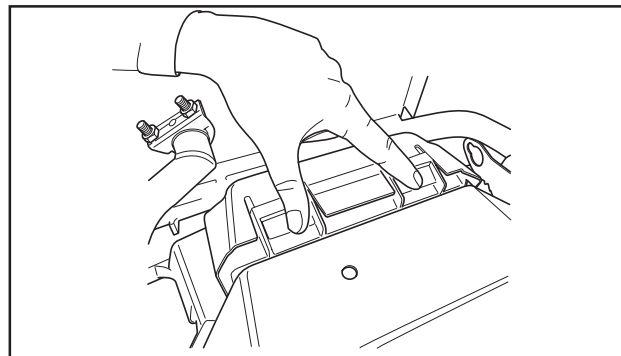

WARTUNG

5. Das Papierfilter auf eine feste Unterlage klopfen, um Staub zu entfernen. Ist das Papierfilter weiterhin schmutzig, ist es gegen ein neues auszutauschen.

Papierfilter regelmäßig alle 200 Std. austauschen.

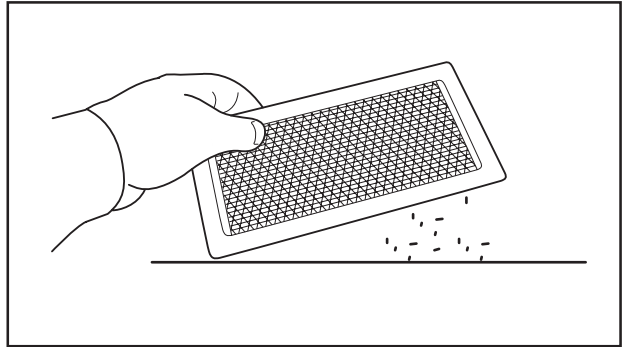

6. Vorfilter und Papierfilter wieder in die Luftfiltereinheit einsetzen.
7. Luftfiltereinheit wieder einbauen; zuerst die Haken unten an der Einheit einpassen und dann drücken, bis die Sperren einrasten.

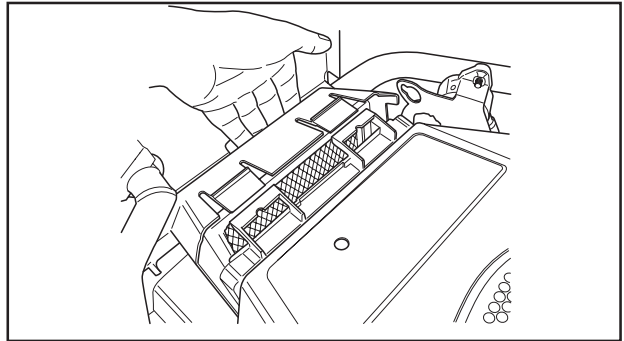

Kontrolle des Luftfilters der Kraftstoffpumpe

Regelmäßig prüfen, dass das Luftfilter der Kraftstoffpumpe frei von Schmutz ist.

Das Filter kann bei Bedarf mit einem Pinsel gesäubert werden.

- Schrauben herausdrehen und Pumpe aus der Befestigung biegen. Es müssen keine Schläuche gelöst werden.
- Pumpe wieder in die Befestigung setzen.

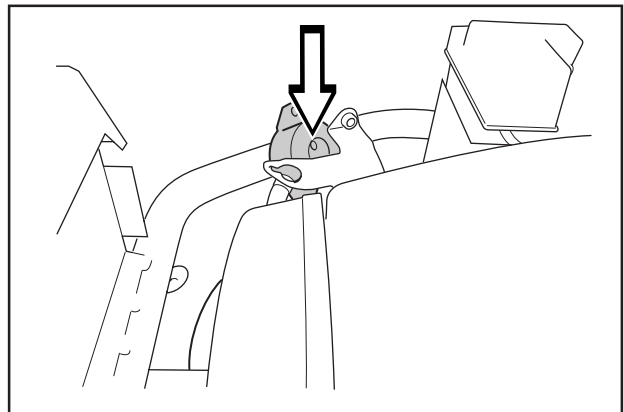

Kontrolle des Säurespiegels der Batterie

Prüfen, dass der Säurespiegel der Batterie zwischen den Markierungen liegt. Die Zellen dürfen nur mit destilliertem Wasser aufgefüllt werden.



WARNUNG!
Maßnahmen beim Kontakt mit
Batteriesäure

Äußerlich: Mit viel Wasser spülen.

Innerlich: Große Mengen Wasser oder Milch trinken. Möglichst schnell den Arzt aufsuchen.

Augen: Mit viel Wasser spülen. Möglichst schnell den Arzt aufsuchen.

Die Batterie gibt explosives Gas ab. Funken, Flammen und Zigaretten niemals in die Nähe der Batterie bringen.

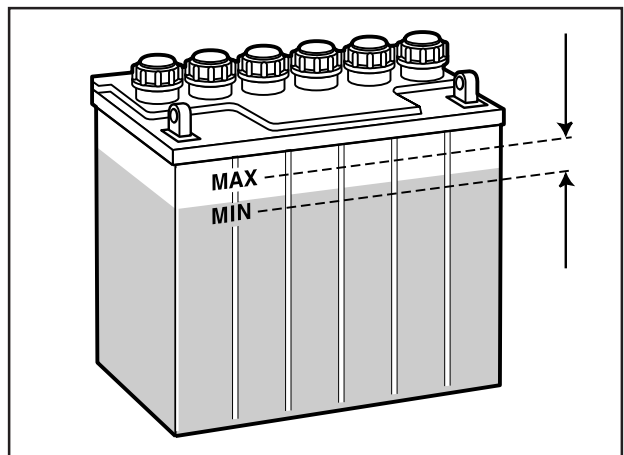

WARTUNG

Zündanlage

Der Motor ist mit einer elektronischen Zündanlage ausgestattet. Nur die Zündkerze erfordert Wartung.
Empfohlene Zündkerzen, siehe "Technische Daten".

WICHTIGE INFORMATION

Ein falscher Zündkerzentyp kann den Motor schädigen.

1. Zündkabelschuh abziehen und um die Zündkerze reinigen.
2. Zündkerze mit einem Zündkerzensteckschlüssel 3/4" (19 mm) entfernen.
3. Zündkerze kontrollieren. Zündkerze austauschen, wenn die Elektroden rundgebrannt sind oder der Isolator rissig oder beschädigt ist. Zündkerze mit einer Stahlbürste reinigen, falls sie verwendet werden soll.
4. Elektrodenabstand mit einer Drahtlehre messen. Der Abstand soll 0,75 mm (0,030") betragen. Abstand bei Bedarf durch Biegen der Seitenelektrode justieren.
5. Zündkerze von Hand wieder einschrauben, um Schäden am Gewinde zu vermeiden.
6. Liegt die Zündkerze am Sitz an, ist sie mit einem Zündkerzenschlüssel anzuziehen, sodass die Scheibe zusammengedrückt wird. Eine gebrauchte Zündkerze ist eine weitere 1/8 Umdrehung vom Anliegepunkt anzuziehen. Eine neue Zündkerze ist eine weitere 1/4 Umdrehung vom Anliegepunkt anzuziehen.
7. Zündkabelschuh wieder anbringen.

WICHTIGE INFORMATION

**Eine zu lose angezogene Zündkerze kann Überhitzung verursachen und den Motor schädigen.
Eine zu fest angezogene Zündkerze kann das Gewinde im Zylinderkopf beschädigen.**

WARTUNG

Kontrolle der Sicherheitsvorrichtungen

Der Aufsitzmäher verfügt über Sicherheitsvorrichtungen, die ein Starten oder Fahren unter nachstehenden Bedingungen verhindern.

Der Motor soll nur gestartet werden können, wenn das Schneidwerk angehoben ist und die Hydrostatpedale in Neutralstellung sind.

Es ist nicht erforderlich, dass der Fahrer auf dem Fahrersitz sitzt.

Täglich überprüfen, dass die Sicherheitsvorrichtungen funktionieren, indem ein Startversuch unternommen wird und eine dieser Bedingungen nicht erfüllt ist. Die Bedingung ändern und es erneut versuchen.

Prüfen, dass der Motor bei kurzfristigem Erheben aus dem Fahrersitz stoppt, wenn das Schneidwerk gesenkt ist oder die Hydrostatpedale nicht in Neutralstellung sind.



Anlasser



Funktioniert



Zündanlage



Funktioniert nicht

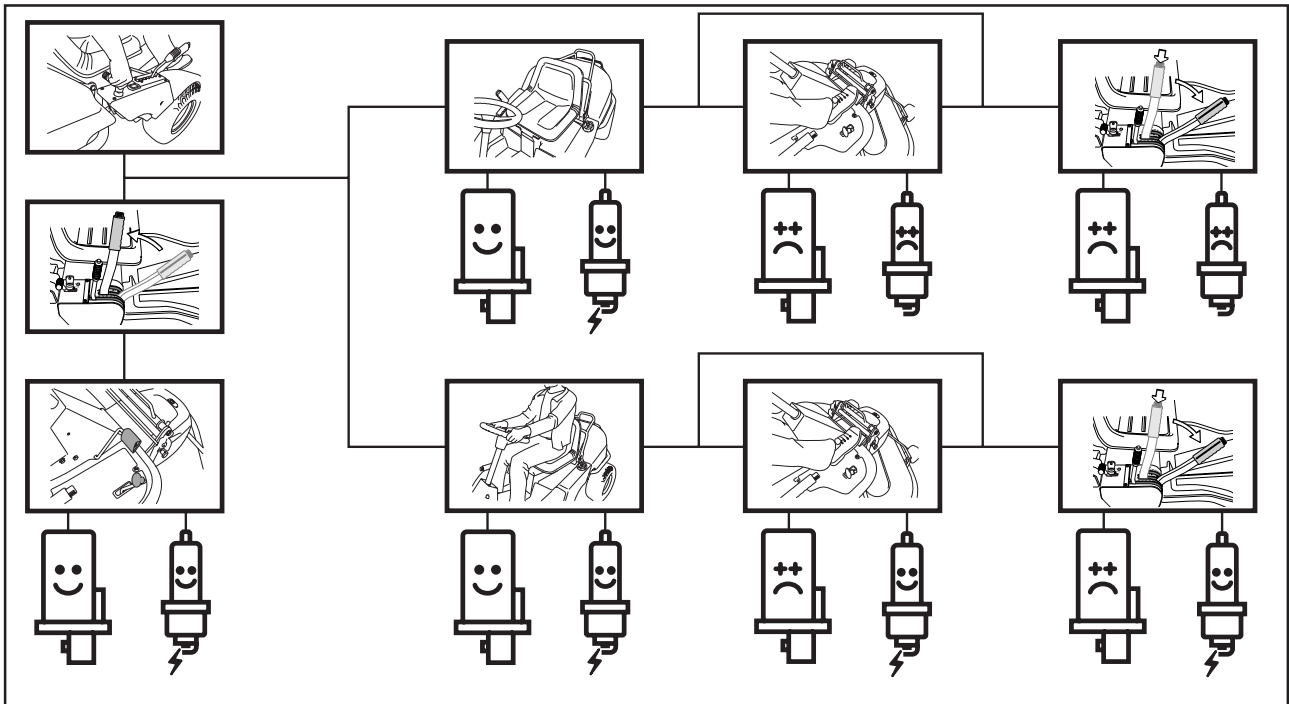

Rider 15V2

WARTUNG

Kontrolle der Sicherheitsvorrichtungen

Der Aufsitzmäher verfügt über Sicherheitsvorrichtungen, die ein Starten oder Fahren unter nachstehenden Bedingungen verhindern.

Der Motor soll nur gestartet werden können, wenn das Schneidwerk angehoben ist und die Hydrostatpedale in Neutralstellung sind.

Es ist nicht erforderlich, dass der Fahrer auf dem Fahrersitz sitzt.

Täglich überprüfen, dass die Sicherheitsvorrichtungen funktionieren, indem ein Startversuch unternommen wird und eine dieser Bedingungen nicht erfüllt ist. Die Bedingung ändern und es erneut versuchen.

Prüfen, dass der Motor bei kurzfristigem Erheben aus dem Fahrersitz stoppt, wenn das Schneidwerk gesenkt ist oder die Hydrostatpedale nicht in Neutralstellung sind.



Anlasser



Funktioniert



Zündanlage



Funktioniert nicht

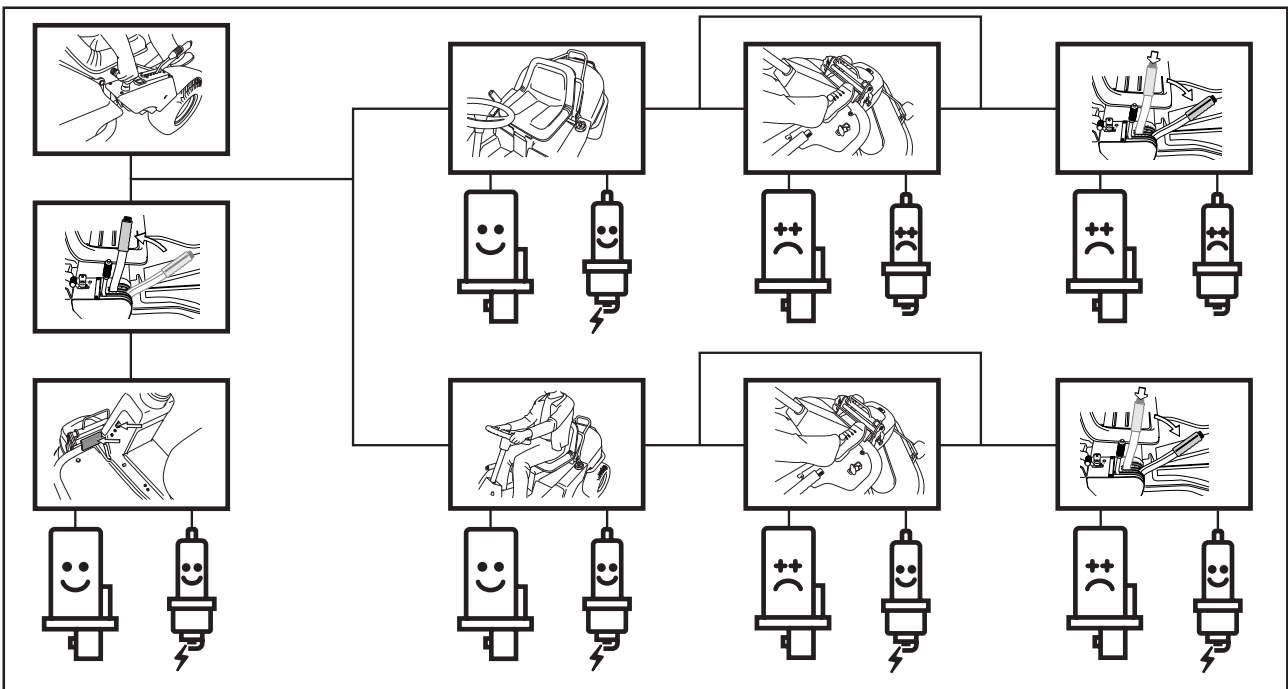

Rider 15V2 AWD

Hauptsicherung

Die Sicherung sitzt in einem losen Halter unter dem Batteriedeckel, vor der Batterie.

Typ: Flachstift 15 A

Beim Austausch stets diesen Sicherungstyp verwenden.

Eine ausgelöste Sicherung ist am abgebrannten Bügel zu erkennen. Beim Austausch die Sicherung aus dem Halter ziehen.

Die Sicherung schützt die elektrische Anlage. Löst sie kurze Zeit nach dem Austausch wieder aus, liegt dies an einem Kurzschluss, der vor der erneuten Inbetriebnahme der Maschine zu beheben ist.

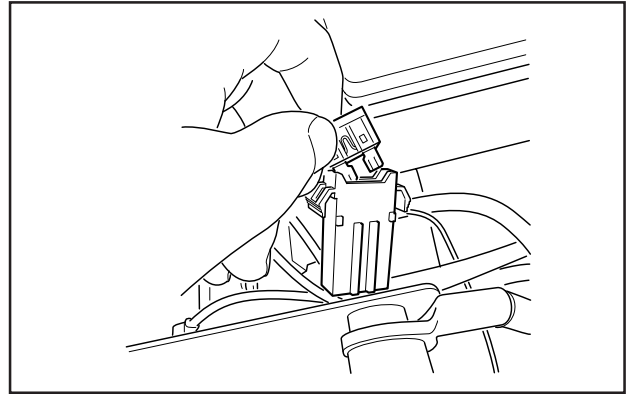

Kontrolle des Luftdrucks der Reifen

Der Luftdruck der Reifen muss für alle Räder 60 kPa (0,6 kp/cm² / 8,5 PSI) betragen. Um die Antriebsleistung zu verbessern, kann der Luftdruck der Hinterreifen auf 40 kPa (0,4 kp/cm² / 5,6 PSI) gesenkt werden. Der höchste zulässige Druck beträgt 100 kPa (1,0 kp/cm² / 14 PSI).

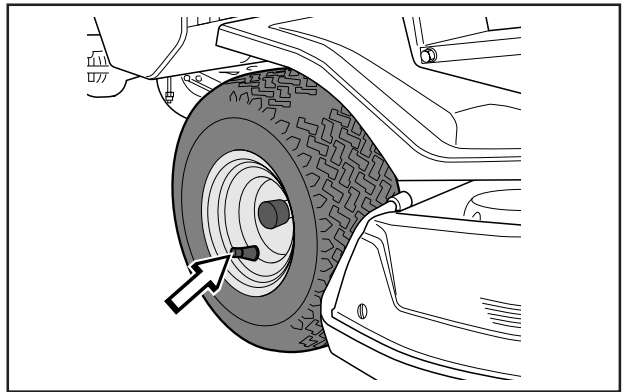

WICHTIGE INFORMATION

Verschiedener Luftdruck in den Vorderreifen bewirkt, dass die Messer das Gras ungleichmäßig mähen.

Kontrolle des Kühlluftinlasses des Motors

Das Lufteinlassgitter in der Motorhaube hinter dem Fahrersitz reinigen.

Motorhaube hochklappen.

Prüfen, dass der Kühlluftinlass des Motors frei von Laub, Gras und Schmutz ist.

Luftleiter an der Unterseite der Motorhaube auf Sauberkeit prüfen und sicherstellen, dass er nicht am Kühlluftinlass schabt.

Bei verstopftem Lufteinlassgitter, Luftleiter oder Kühlluftinlass verschlechtert sich die Kühlung des Motors, was zu einem Motorschaden führen kann.

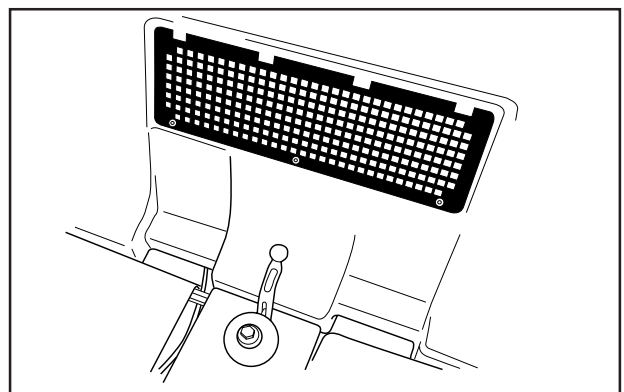

Lufteinlassgitter

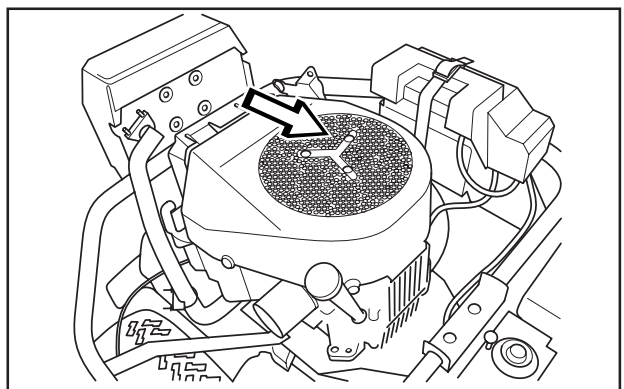

Kühlluftinlass



WARNUNG!
Der Kühlluftinlass dreht sich bei laufendem Motor.
Verletzungsgefahr.

WARTUNG

Einbau des Schneidwerks



WARNUNG!
Beim Einbau des Schneidwerks eine Schutzbrille tragen. Die Spannfeder des Riemens kann abreißen und Verletzungen verursachen.

1. Den Rider auf ebenem Untergrund abstellen und die Feststellbremse betätigen. Überprüfen, dass der Hebel für die Schnitthöheneinstellung auf die niedrigste Stufe eingestellt ist.

Sicherstellen, dass am Schneidwerk (1) Stützräder montiert sind.

2. Am Handgriff vorn oder am Rahmen des Schneidwerks (2) anfassen und das Schneidwerk unter den Aufsitzmäher schieben.

Darauf achten, dass die Zunge (3) des Schneidwerks in die richtige Position kommt.

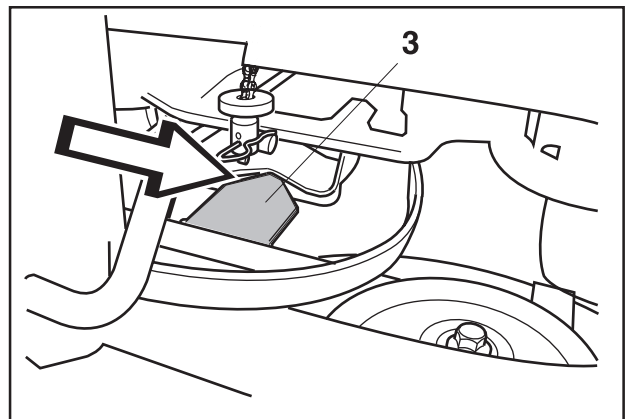
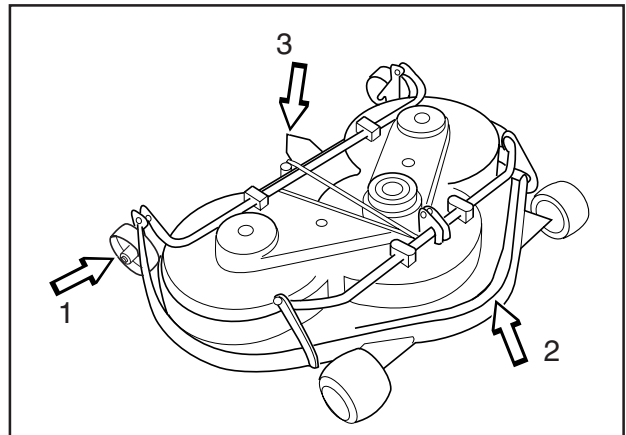

3. Den Bolzen einsetzen und mit einem Sicherungssplint sichern.

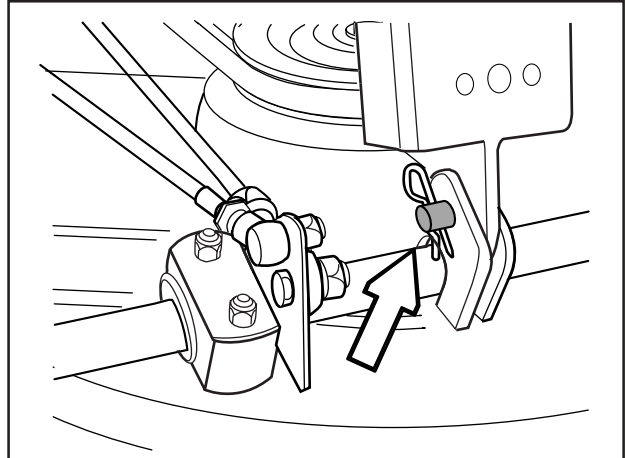

WARNUNG!
Vorsicht - Klemmgefahr!

4. Den Rahmen herunterdrücken und den Splint feststecken. Antriebsriemen um das Antriebsrad des Schneidwerks legen.
5. Höheneinstellsteg einhaken.

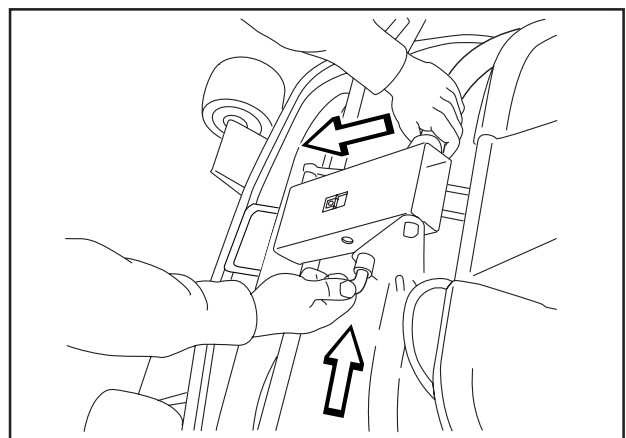

WARTUNG

6. Stützräder wieder an ihren Platz setzen.
7. Die Fronthaube montieren.

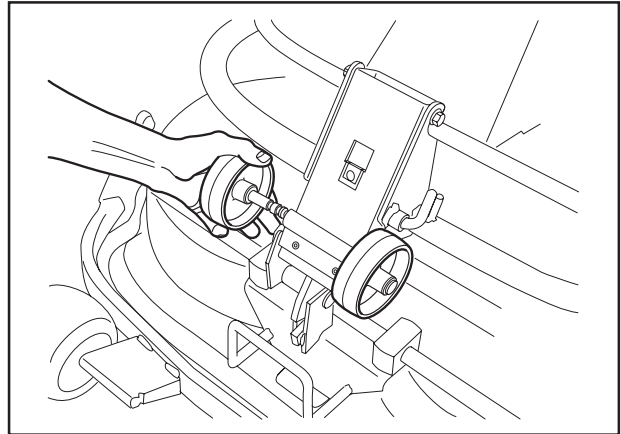

8. Die Feder der Spannrolle befestigen.

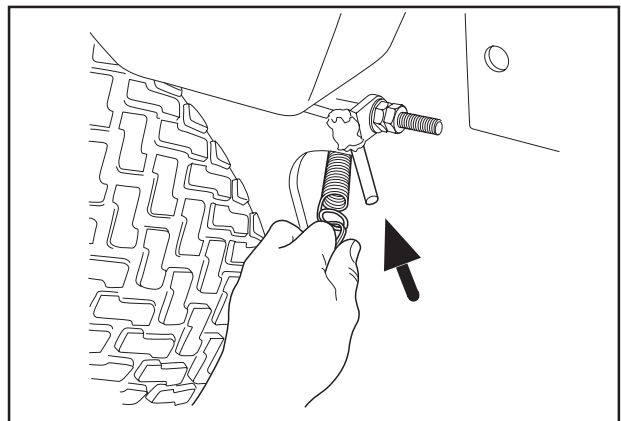

Ausbau des Schneidwerks



WARNUNG!
Beim Ausbau des Schneidwerks eine Schutzbrille tragen. Die Spannfeder des Riemens kann abreißen und Verletzungen verursachen.

1. Schneidwerk in Servicestellung bringen, siehe "Servicestellung des Schneidwerks", Punkt 1-9.
2. Bolzen (3) entfernen und Schneidwerk abheben.

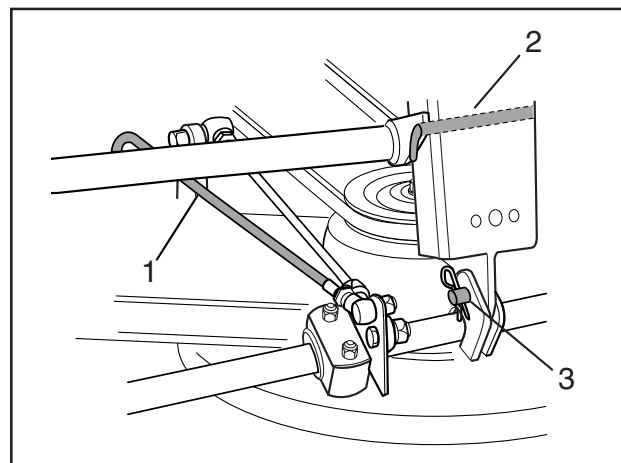

WARTUNG

Kontrolle und Einstellung des Bodendrucks des Schneidwerks

Für ein optimales Mähergebnis muss das Schneidwerk der Form des Rasens folgen, ohne zu stark auf diesen zu drücken.

Der Druck wird mit je einer Schraube an den Seiten des Aufsitzmähers eingestellt.

1. Luftdruck der Reifen prüfen, 60 kPa (0,6 kp/cm² / 8,5 PSI).
2. Aufsitzmäher auf ebenen Untergrund stellen.
3. Hubhebel in Mähstellung bringen.
4. Eine Badezimmerwaage unter die Vorderkante des Schneidwerkrahmens stellen, sodass das Schneidwerk auf der Waage ruht. Bei Bedarf kann ein Holzklötz zwischen Rahmen und Waage gelegt werden, damit die Stützräder nicht belastet werden.
5. Den Bodendruck des Schneidwerks durch Ein- oder Herausdrehen der Stellschrauben an beiden Seiten hinter den Vorderrädern einstellen.

Der Bodendruck soll 12 bis 15 kg (26,5-33 lb) betragen.

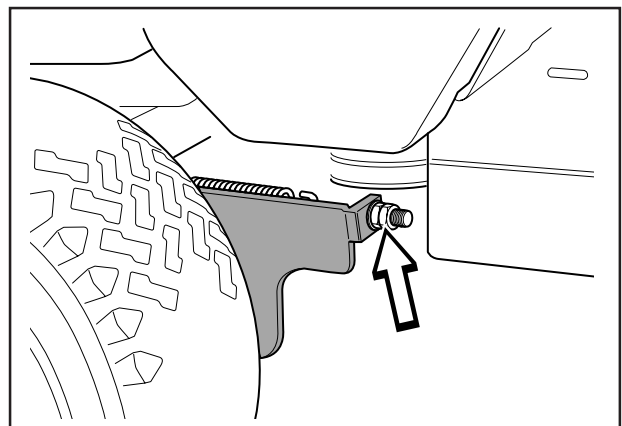
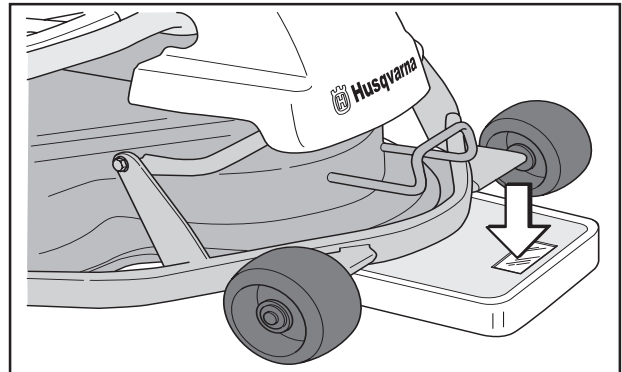

WARTUNG

Kontrolle der Parallelität des Schneidwerks

Die Parallelität des Schneidwerks wird auf folgende Weise geprüft:

1. Luftdruck der Reifen prüfen, 60 kPa (0,6 kp/cm² / 8,5 PSI).
2. Aufsitzmäher auf ebenen Untergrund stellen.
3. Hubhebel in Mähstellung bringen.
4. Abstand zwischen Boden und Schneidwerk-kante vorn und hinten am Gehäuse messen. Das Schneidwerk muss leicht geneigt sein, die Hinterkante soll 2-4 mm (1/8") höher stehen als die Vorderkante.

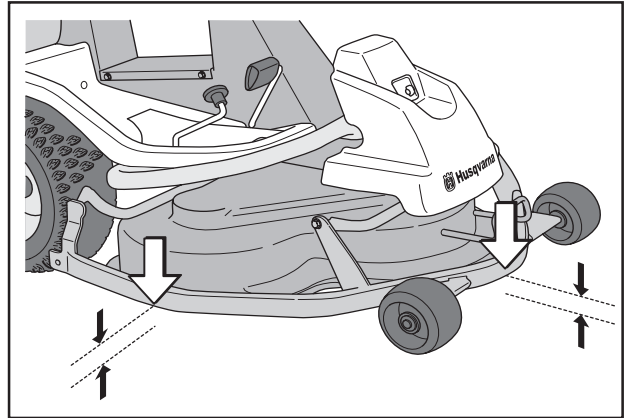

Einstellung der Parallelität des Schneidwerks

1. Fronthaube und rechten Kotflügel ausbauen.
2. Muttern des Parallelstags lösen.
3. Stag heraus-schrauben (verlängern), um die Hinterkante des Gehäuses zu heben. Stag hineinschrauben (verkürzen), um die Hinterkante des Gehäuses zu senken.
4. Die Muttern nach der Einstellung anziehen.
5. Nach der Einstellung die Parallelität des Schneidwerks erneut prüfen.
6. Rechten Kotflügel und Fronthaube einbauen.

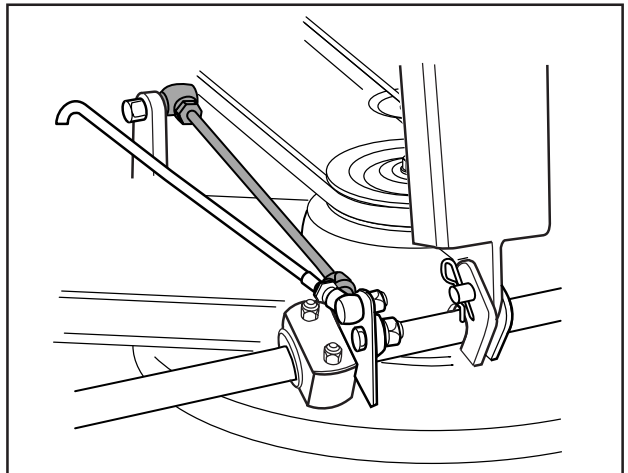

Austausch der Riemen des Schneidwerks

Riemenwechsel am Schneidwerk Combi 103, 112



WARNUNG!
Bei Arbeiten mit den Messern
Schutzhandschuhe tragen.

An diesen Schneidwerken mit "kollisionssicheren" Messern werden die Messer von *einem* Keilriemen angetrieben. Der Keilriemen ist wie folgt auszutauschen:

1. Schneidwerk ausbauen.
2. Den Bolzen des Parallelstags und die beiden Schrauben am Gehäuse lösen. Schneidwerkabdeckung abheben.
3. Die Spannfeder (4) des Keilriemens lösen und den Riemen abziehen.

Der Einbau des neuen Keilriemens erfolgt in umgekehrter Reihenfolge.

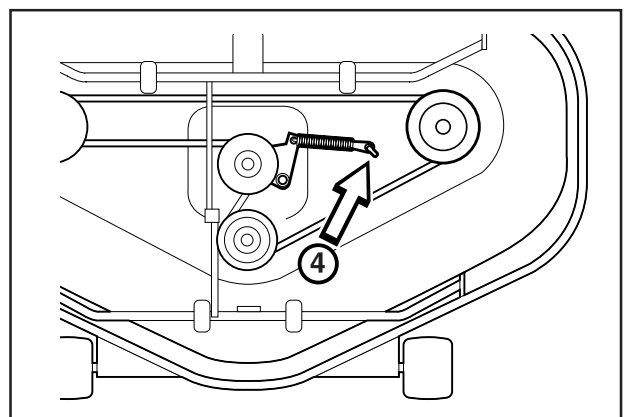
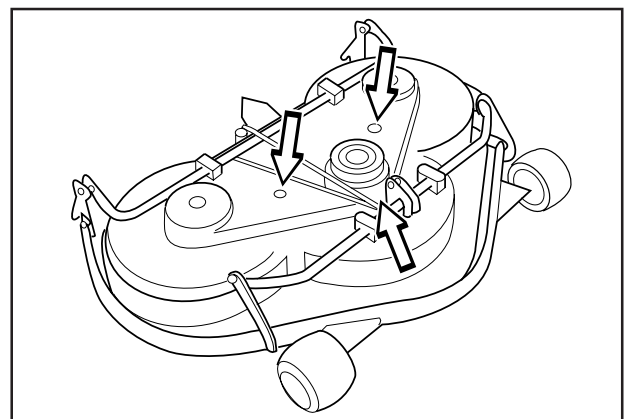

WARTUNG

Servicestellung des Schneidwerks

Das Schneidwerk kann in eine Servicestellung gebracht werden, damit es für Reinigung, Reparatur und Wartung besser zugänglich ist. In dieser Servicestellung ist das Schneidwerk senkrecht aufgestellt und gesichert.

In Servicestellung bringen

1. Maschine auf ebenem Untergrund abstellen. Feststellbremse (A) aktivieren. Schneidwerk (B) auf die niedrigste Schnitthöhe einstellen und absenken.

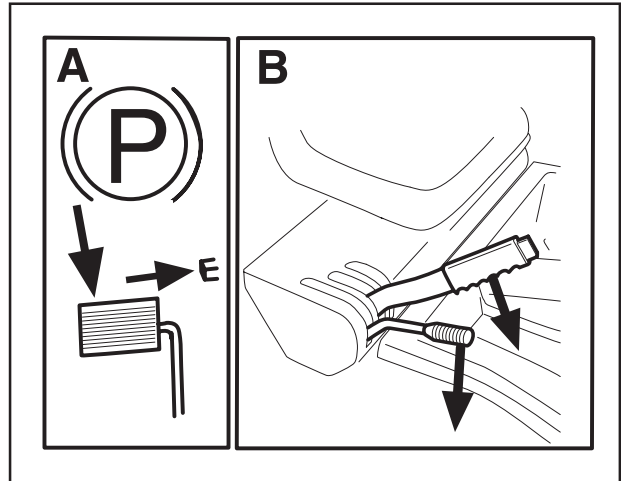

2. Splint lösen und Fronthaube entfernen. (Auf der Haubeninnenseite befindet sich eine komplette Anleitung für die Servicestellung.)



3. Die beiden Stützräder unter der Fronthaube ausbauen.

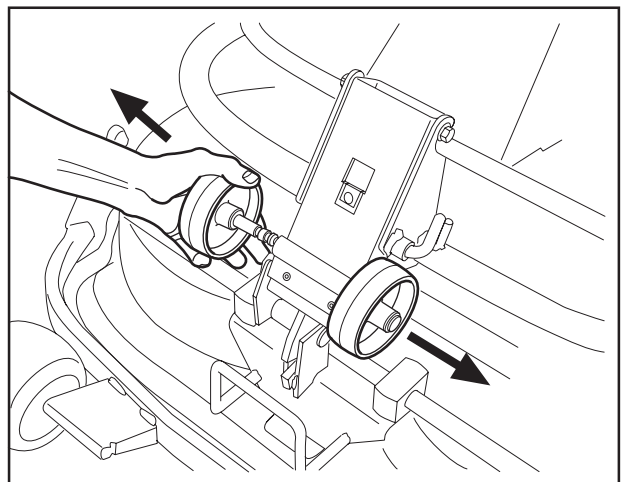

WARTUNG

4. Am hinteren Teil des Schneidwerks an beiden Seiten jeweils ein Stützrad montieren.



WARNUNG!
Beim Ausbau des Schneidwerks eine Schutzbrille tragen. Die Spannfeder des Riemens kann abreißen und Verletzungen verursachen.

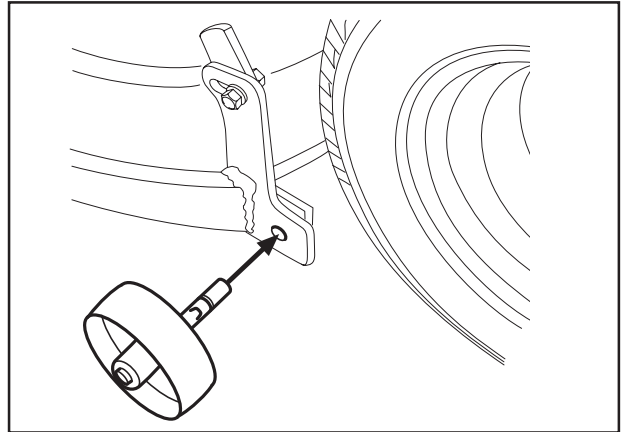

5. Feder an der Spannrolle des Antriebsriemens lösen.

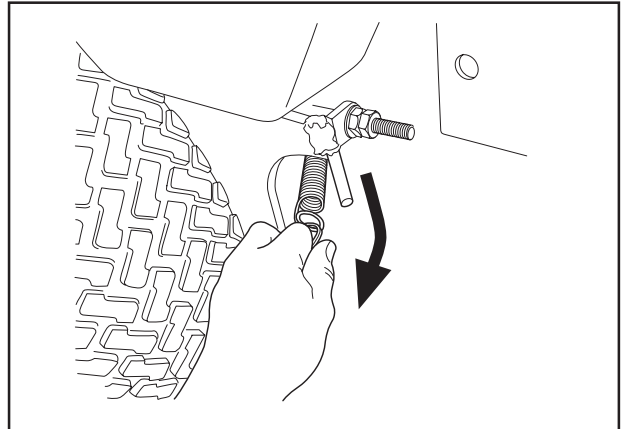

6. Einen Fuß an die Vorderkante des Schneidwerks vor das Rad stellen und die Vorderkante des Schneidwerks anheben, um das Höheneinstelltag leichter lösen zu können.

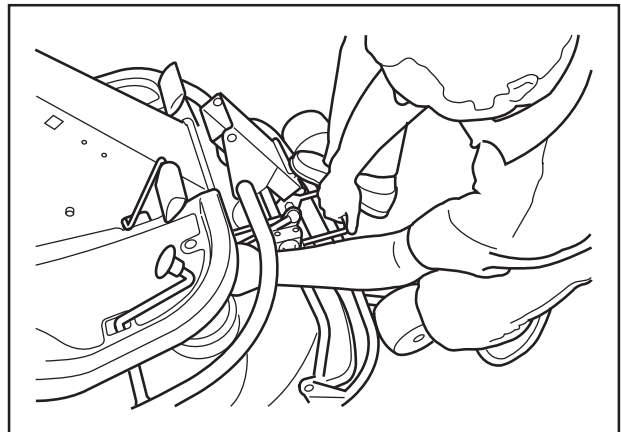

7. Stag im Halter befestigen.

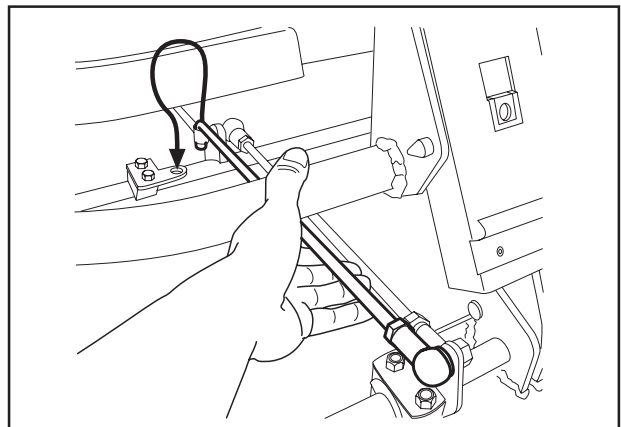

WARTUNG



WARNUNG!
Vorsicht - Klemmgefahr!

8. Antriebsriemen (1) abheben. Dann Splint (2) herausziehen.

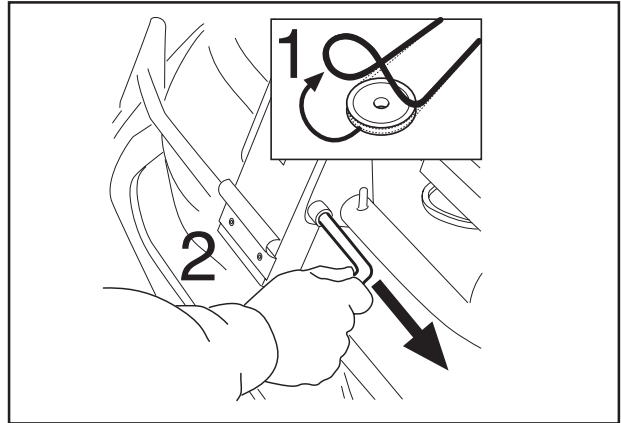

9. Rahmen vorziehen und Splint wieder einsetzen.

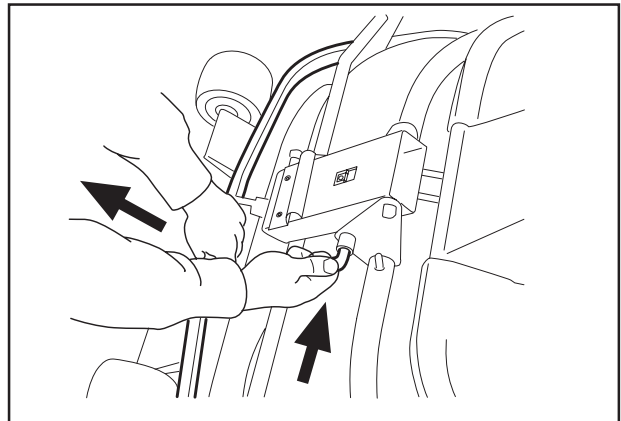

10. Schneidwerk an der Vorderkante herausziehen und in die Servicestellung aufstellen.

Durch Entfernen des zylindrischen Bolzens, der das Schneidwerk hält, kann das Schneidwerk abgehoben werden.

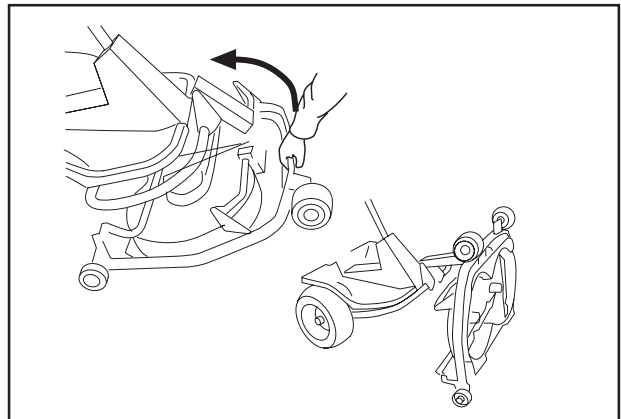

Servicestellung verlassen

Das Zurückkehren von der Servicestellung in die Normalstellung erfolgt in umgekehrter Reihenfolge. Beachten, dass die Zunge (3) am Schneidwerk in den Bügel an der Unterseite der Maschine greift.

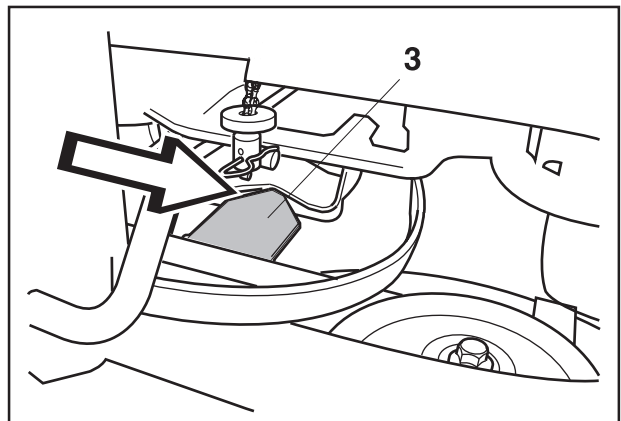

WARTUNG

Kontrolle der Messer

Für ein optimales Mähergebnis müssen die Messer unbeschädigt und scharf sein.

Prüfen, dass die Befestigungsschrauben der Messer angezogen sind.

WICHTIGE INFORMATION

Die Messer sollten von einer autorisierten Servicewerkstatt ausgetauscht bzw. geschliffen werden.

Die Messer sollten nach dem Schleifen ausgewuchtet werden.

Beim Auffahren auf Hindernisse und daraus resultierenden Schäden müssen betroffene Messer ausgetauscht werden. Einer Servicewerkstatt die Entscheidung überlassen, ob die Messer repariert/geschliffen werden können oder ausgetauscht werden müssen.

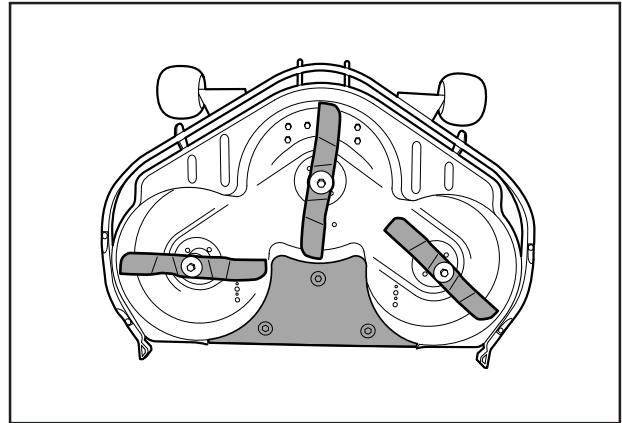

Combi 103

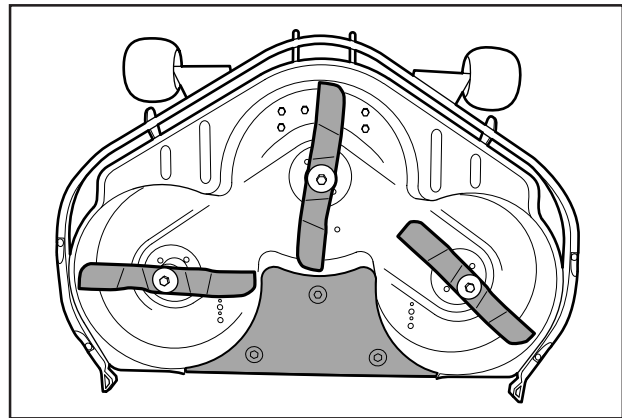

Combi 112

Ausbau des BioClip-Einsatzes (Combi)

Um ein Combi-Aggregat von der BioClip-Funktion in ein Schneidwerk mit Rückauswurf zu verändern, wird der BioClip-Einsatz entfernt, der mit drei Schrauben unter dem Schneidwerk sitzt.

1. Das Schneidwerk in die Servicestellung bringen, siehe "In Servicestellung bringen".
2. Die drei Schrauben des BioClip-Einsatzes lösen und Einsatz entfernen.
3. Tipp: Drei M8x15-mm-Vollgewindeschrauben in den Schraublöchern anbringen, um die Gewinde zu schützen.
4. Schneidwerk wieder in die Normalstellung bringen.

Der Einbau des BioClip-Einsatzes erfolgt in umgekehrter Reihenfolge.

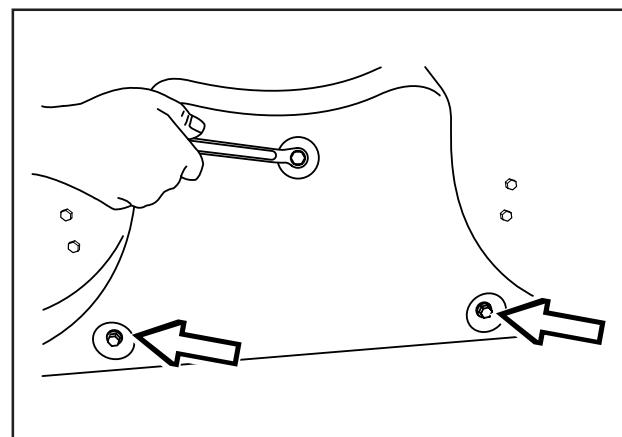

Ausbau des BioClip-Einsatzes

SCHMIERUNG

Kontrolle des Ölstands im Motor

Ölstand im Motor bei waagrecht stehendem Aufsitzmäher und abgestelltem Motor prüfen.

Motorhaube hochklappen.

Messstab lösen, herausziehen und abwischen.
Messstab ohne zu schrauben wieder einführen.

Messstab herausziehen und Ölstand ablesen.

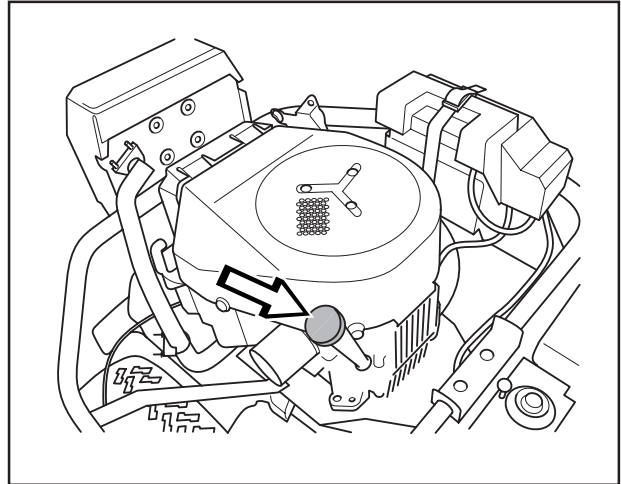

Der Ölstand muss zwischen den Markierungen auf dem Messstab liegen. Nähert sich der Ölstand der Marke "ADD", ist Öl bis zur Marke "FULL" auf dem Messstab nachzufüllen.

Das Öl wird durch die Öffnung nachgefüllt, in der der Messstab sitzt.

Öltank langsam mit Öl füllen. Vor dem Starten des Motors Messstab gut anziehen. Motor starten und ca. 30 Sekunden im Leerlauf laufen lassen. Motor abstellen. 30 Sekunden warten und Ölstand prüfen. Bei Bedarf auffüllen, sodass der Ölstand bis zur "FULL"-Markierung am Messstab reicht.

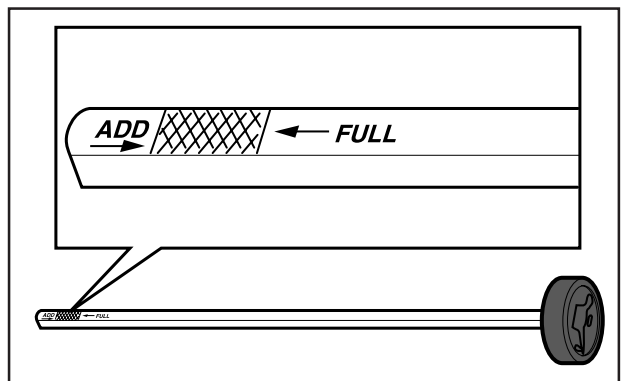

Empfohlene Ölsorten:

- API Service Klasse: SF, SG, SH und SJ

Ein Öl mit einer Viskosität wählen, die den abgebildeten Temperaturbereichen entspricht:

Niemals verschiedene Ölsorten mischen.

Beachten, dass die Verwendung von Ölen der Sorten 5W-20, 10W-30 und 10W-40 den Ölverbrauch des Motors erhöht. Bei Verwendung dieser Öle muss der Ölstand öfter kontrolliert werden.

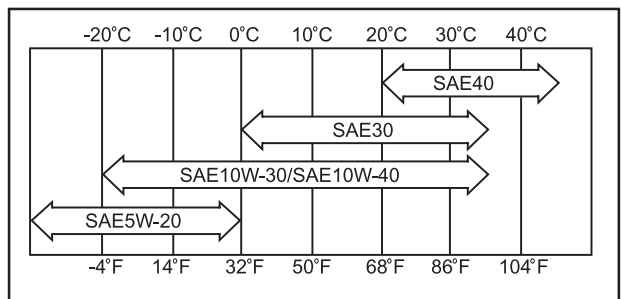

Wechseln des Motoröls

Das Motoröl ist erstmalig nach 8 Betriebsstunden zu wechseln. Danach ist das Öl alle 100 Betriebsstunden auszuwechseln.

Bei schwerer Belastung oder hohen Temperaturen: Wechsel alle 50 Betriebsstunden.



WARNUNG!
Das Motoröl kann sehr heiß sein, wenn es sofort nach dem Abstellen des Motors abgelassen wird. Deshalb den Motor zuerst etwas abkühlen lassen.

1. Einen Behälter unter die Ablassschraube an der linken Seite des Motors stellen.
2. Messstab und Ablassschraube entfernen.
3. Öl in den Behälter laufen lassen.
4. Ablassschraube einbauen und anziehen.
5. Öl bis zur "FULL"-Markierung am Messstab auffüllen. Das Öl wird durch die Öffnung nachgefüllt, in der der Messstab sitzt. Füllanweisungen siehe "Kontrolle des Ölstands im Motor".
Der Motor fasst 1,5 l (1,6 USqt) bei nicht ausgetauschtem Ölfilter und 1,7 l (1,8 USqt) bei ausgetauschtem Ölfilter.
6. Motor warmfahren und prüfen, dass an der Ölablassschraube keine Leckage auftritt.

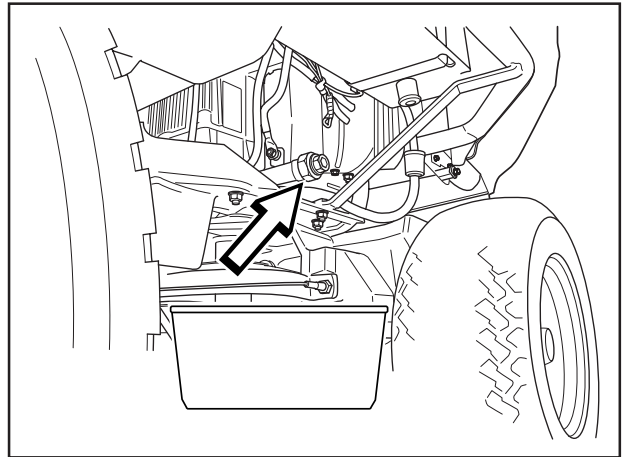

WICHTIGE INFORMATION

Altöl und benutzte Filter sind gesundheitsschädlich und dürfen laut dem Gesetz nicht direkt auf dem Erdboden oder in der Natur beseitigt, sondern müssen zur Entsorgung einer Werkstatt oder einer anderen Stelle übergeben werden. Hautkontakt vermeiden. Eventuelle Ölspritzer mit Wasser und Seife abwaschen.

Austausch des Ölfilters

Ölfilter alle 200 Betriebsstunden austauschen. Das alte Ölfilter im Gegenuhrzeigersinn drehen, um es zu entfernen. Filterabzieher verwenden.

Die Gummidichtung des neuen Ölfilters leicht mit neuem Öl schmieren. Ölfilter im Uhrzeigersinn drehend montieren. Manuell drehen, bis die Gummidichtung anliegt. Dann noch eine halbe Umdrehung anziehen.

Neues Öl gemäß "Kontrolle des Ölstands im Motor" auffüllen. Motor starten und ca. 3 Minuten laufen lassen. Motor abstellen und auf eventuelle Leckage prüfen. Öl auffüllen, um die Menge des im neuen Ölfilter vorhandenen Öls auszugleichen.

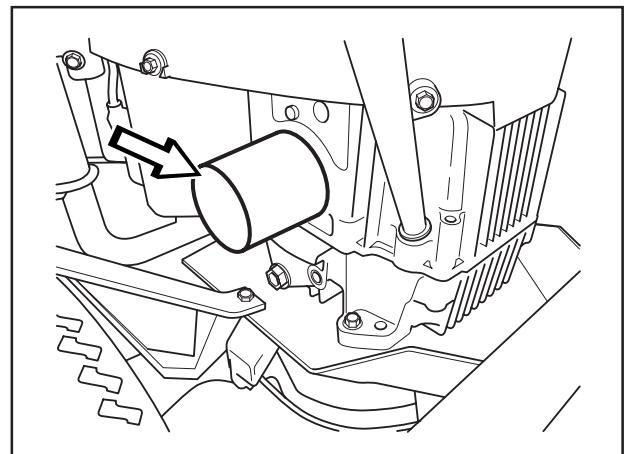

SCHMIERUNG

Kontrolle des Ölstands der Kraftübertragung

1. Getriebehaube ausbauen. Die beiden Schrauben (eine an jeder Seite) lösen und die Getriebehaube abheben.

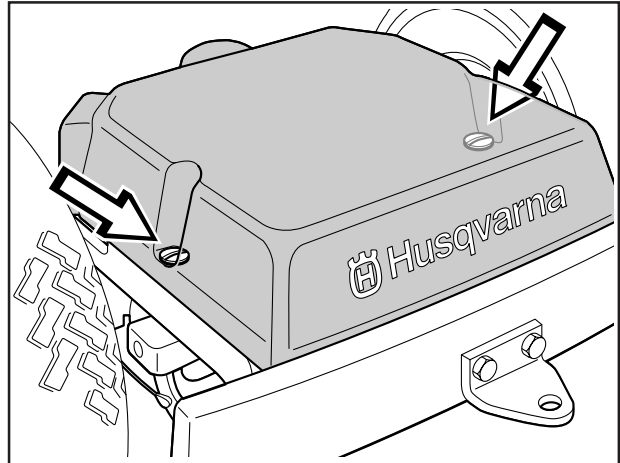

Rider 15V2

2. Prüfen, dass sich im Öltank der Kraftübertragung Öl befindet. Bei Bedarf mit Motoröl auffüllen.

Rider 15V2: SAE 10W/30 (Klasse SF-CC)

Rider 15V2 AWD: SAE 10W/40 (Klasse SF-CC)

Der Ölwechsel ist von einer autorisierten Servicewerkstatt vorzunehmen und im Werkstatthandbuch beschrieben.

Der Filterwechsel ist zusammen mit dem Ölwechsel vorzunehmen.

Der Eingriff in das System stellt besondere Anforderungen an die Sauberkeit, und vor der Inbetriebnahme der Maschine muss das System entlüftet werden.

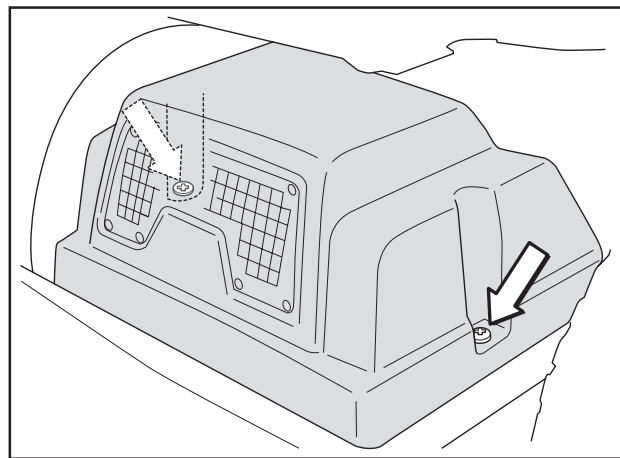

Rider 15V2 AWD

Schmierung der Spannrolle

Die Spannrolle regelmäßig mit einem Molybdändisulfidfett von guter Qualität* schmieren.

Einen Nippel von der rechten Seite unter der unteren Riemenscheibe des Motors, bis das Fett vordringt.

Bei täglichem Gebrauch zweimal wöchentlich schmieren.

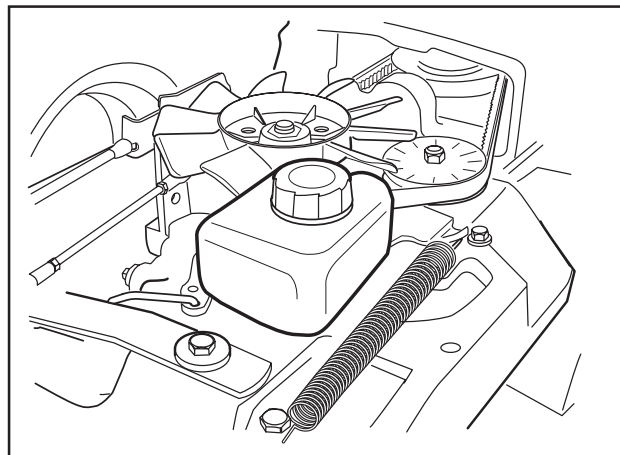

Allgemeine Schmierung

Alle Gelenke und Lager sind bei der Herstellung mit Molybdändisulfidfett geschmiert worden. Mit Fett des gleichen Typs* nachschmieren. Die Lenk- und Bedienregelzüge mit Motoröl schmieren.

Diese Schmierung regelmäßig ausführen; bei täglichem Gebrauch der Maschine zweimal wöchentlich schmieren.

* Fett bekannter Marken (Kraftstofffirmen usw.) ist üblicherweise von guter Qualität. Die wichtigste Eigenschaft des Fetts ist der gute Korrosionsschutz.

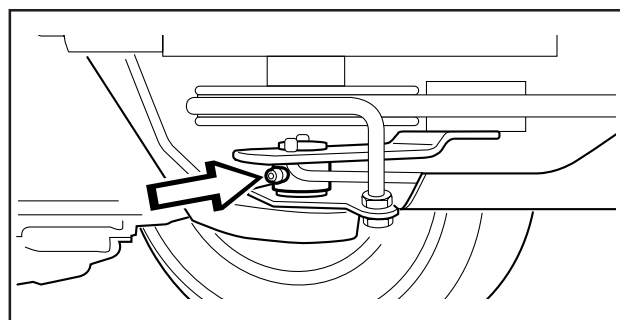

STÖRUNGSSUCHPLAN

Problem	Ursache
Motor springt nicht an	<ul style="list-style-type: none">• Kraftstofftank leer• Zündkerzen defekt• Zündkerzenanschluss defekt oder vertauschte Kabel• Schmutz in Vergaser oder Kraftstoffleitung• Anlasser dreht den Motor nicht durch
Anlasser dreht den Motor nicht durch	<ul style="list-style-type: none">• Batterie leer• Schlechter Kontakt an den Kabelanschlüssen der Batteriepole• Hubhebel für Schneidwerk in falscher Stellung• Hauptsicherung defekt. Die Sicherung sitzt vor der Batterie, unter dem Batteriedeckel.• Zündschloss defekt• Hydrostatpedale nicht in Neutralstellung
Motor läuft ungleichmäßig	<ul style="list-style-type: none">• Zündkerze defekt• Vergaser falsch eingestellt• Luftfilter verstopft• Kraftstofftanklüftung verstopft• Zündstellung falsch• Schmutz in Vergaser oder Kraftstoffleitung• Choken oder falsch eingestellter Gasregelzug
Motor wird als schwach empfunden	<ul style="list-style-type: none">• Luftfilter verstopft• Zündkerze defekt• Schmutz in Vergaser oder Kraftstoffleitung• Vergaser falsch eingestellt• Choken oder falsch eingestellter Gasregelzug
Motor wird überhitzt	<ul style="list-style-type: none">• Motor überlastet• Lufteinlass oder Kühlrippen verstopft• Lüfter beschädigt• Zu wenig oder kein Öl im Motor• Vorzündung fehlerhaft• Zündkerze defekt
Batterie wird nicht aufgeladen	<ul style="list-style-type: none">• Eine oder mehrere Zellen defekt• Schlechter Kontakt an den Kabelanschlüssen der Batteriepole
Aufsitzmäher vibriert	<ul style="list-style-type: none">• Messer sitzen lose• Motor sitzt lose• Unwucht eines oder mehrerer Messer aufgrund von Schäden oder schlechtem Auswuchten nach dem Schleifen
Ungleichmäßiges Mähergebnis	<ul style="list-style-type: none">• Messer stumpf• Schneidwerk schräg eingestellt• Langes oder nasses Gras• Grasansammlung unter der Haube• Unterschiedlicher Luftdruck in den Reifen rechts und links• Zu hohe Fahrgeschwindigkeit• Antriebsriemen rutscht durch

AUFBEWAHRUNG

Aufbewahrung für den Winter

Am Ende der Mähseason sollte der Aufsitzmäher sofort für die Winteraufbewahrung in Ordnung gebracht werden – dies gilt auch, wenn die Maschine länger als 30 Tage nicht im Einsatz ist. Kraftstoff, der längere Zeit (30 Tage oder mehr) im Tank verbleibt, kann klebrige Ablagerungen bilden, die den Vergaser verstopfen und die Funktion des Motors stören können.

Ein Kraftstoffstabilisator ist eine mögliche Alternative zur Vermeidung klebriger Ablagerungen während der Aufbewahrung. Bei der Verwendung von Alkylatbenzin ist der Zusatz eines Stabilisators nicht erforderlich, da dieser Kraftstoff stabil ist. Es ist jedoch zu vermeiden, zwischen Standard- und Alkylatbenzin zu wechseln, da empfindliche Gummiteile härten können. Der Stabilisator wird dem Kraftstoff im Tank oder im Kanister zugesetzt. Es ist stets das Mischungsverhältnis anzuwenden, das vom Hersteller des Stabilisators vorgeschrieben wird. Nach dem Zusatz des Stabilisators ist der Motor mindestens 10 Minuten lang zu fahren, sodass der Stabilisator den Vergaser erreicht. Kraftstofftank und Vergaser nicht leeren, wenn Stabilisator zugesetzt wurde.



WARNUNG!
Niemals einen Motor mit Kraftstoff im Tank in geschlossenen oder mangelhaft belüfteten Räumen abstellen, wo die Kraftstoffdämpfe mit offenem Feuer, Funken oder der Pilotflamme eines Heizkessels, Durchlauferhitzers, Kleidetrockners usw. in Kontakt kommen können. Mit dem Kraftstoff vorsichtig umgehen. Kraftstoff ist sehr leicht entzündlich und kann bei fahrlässiger Handhabung schwere Personen- und Sachschäden verursachen. Im Freien und im sicheren Abstand von offenem Feuer den Kraftstoff in einen zulässigen Behälter ablassen. Niemals Benzin zur Reinigung verwenden. Die Maschine stattdessen mit Entfettungsmittel und Warmwasser reinigen.

Für die Aufbewahrung des Aufsitzmähers sind folgende Maßnahmen zu treffen:

1. Aufsitzmäher sorgfältig reinigen, besonders unter dem Schneidwerk. Lackschäden ausbessern, um Rostangriffe zu vermeiden.
2. Aufsitzmäher auf verschlissene oder beschädigte Teile prüfen und evtl. lose Schrauben und Muttern anziehen.
3. Öl im Motor auswechseln, Altöl entsorgen.
4. Kraftstofftank leeren. Motor starten und laufen lassen, bis auch der Vergaser geleert ist.
5. Zündkerzen ausbauen und etwa einen Esslöffel Motoröl in jeden Zylinder füllen. Motor durchdrehen, damit das Öl verteilt wird, und Zündkerzen wieder einbauen.
6. Alle Schmiernippel, Gelenke und Wellen schmieren.
7. Batterie ausbauen. Batterie reinigen, aufladen und kühl aufbewahren.
8. Aufsitzmäher sauber und trocken aufbewahren und mit einer Schutzabdeckung versehen.

Schutz

Für Aufbewahrung oder Transport ist eine Schutzhaube für die Maschine erhältlich. Bitten Sie Ihren Fachhändler um eine Vorführung.

Service

Bei der Bestellung von Ersatzteilen sind das Einkaufsjahr des Aufsitzmähers sowie seine Modell-, Typ- und Seriennummer anzugeben.

Es sind stets Original-Ersatzteile zu verwenden.

Eine jährliche Kontrolle oder Einstellung durch eine autorisierte Servicewerkstatt stellt sicher, dass Ihr Aufsitzmäher in der nächsten Saison wieder voll leistungsfähig ist.

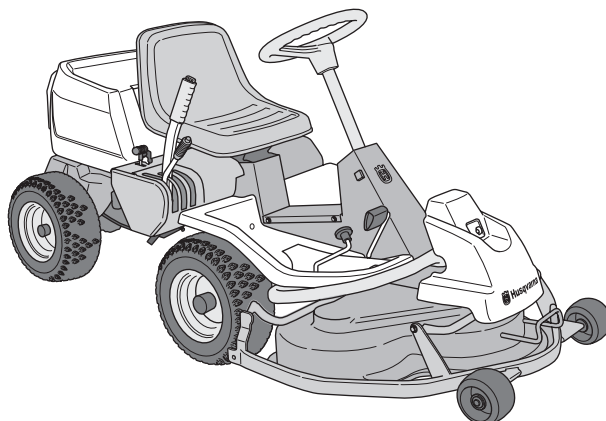

TECHNISCHE DATEN

Abmessungen

	Rider 15V2	Rider 15V2 AWD
Länge ohne Schneidwerk	2020 mm/6,61 ft	2020 mm/6,61 ft
Breite ohne Schneidwerk	880 mm/2,89 ft	880 mm/2,89 ft
Höhe	1070 mm/3,52 ft	1070 mm/3,52 ft
Betriebsgewicht inkl. Schneidwerk	268-274 kg/591-604 lb	302-308 kg/666-679
Radstand	855 mm/2,8 ft	855 mm/2,8 ft
Spurbreite vorn:	715 mm/2,34 ft	715 mm/2,34 ft
Spurbreite hinten:	625 mm/2,05 ft	625 mm/2,05 ft
Reifengröße	16 x 6,5 x 8	16 x 6,5 x 8
Reifendruck, vorn und hinten	60 kPa (0,6 kp/cm ² / 8,5 PSI)	60 kPa (0,6 kp/cm ² / 8,5 PSI)
Höchstzulässige Neigung	15°	15°

Motor

Fabrikat	Kawasaki, Modell FH 430V	Kawasaki, Modell FH 430V
Leistung	11,2/15 kW/PS	11,2/15 kW/PS
Hubraum	431 cm ³ /26,3 cu.in	431 cm ³ /26,3 cu.in
Kraftstoff	mind. 87 Oktan bleifrei (max. Methanol 5 %, max. Ethanol 10 %, max. MTBE 15 %)	mind. 87 Oktan bleifrei (max. Methanol 5 %, max. Ethanol 10 %, max. MTBE 15 %)
Tankvolumen	7 l/7,4 USqt	7 l/7,4 USqt
Öl	Klasse SF, SG, SH oder SJ SAE40, SAE30, SAE10W-30/SAE10W-40 oder SAE 5W-20	Klasse SF, SG, SH oder SJ SAE40, SAE30, SAE10W-30/SAE10W-40 oder SAE 5W-20
Ölfüllmenge inkl. Ölfilter	1,7/1,8 USqt	1,7/1,8 USqt
Ölfüllmenge ohne Ölfilter	1,5/1,6 USqt	1,5/1,6 USqt
Start	Elektrostart 12V	Elektrostart 12V

Geräuschemissionen und Schnittbreite

Gemessene Schallleistung	100 dB(A)	100 dB(A)
Garantierte Schallleistung	100 dB(A)	100 dB(A)
Schnittbreite	1030-1120 mm/35"-44"	1030-1120 mm/35"-44"

Elektrische Anlage

Typ	12 V, minusgeerdet	12 V, minusgeerdet
Batterie	12 V, 24 Ah	12 V, 24 Ah
Zündkerze	Champion RCJ8Y Elektrodenabstand = 0,75 mm/0,030"	Champion RCJ8Y Elektrodenabstand = 0,75 mm/0,030"
Hauptsicherung	15 A Flachstiftbügel	15 A Flachstiftbügel

Kraftübertragung

Fabrikat	Tuff Torq K46	Tuff Torq
Öl	SAE 10W/30, Klasse SF-CC	SAE 10W/40, Klasse SF-CC

Schneidwerk

Typ	3-Messer-Schneidwerk mit Seiten-/Rückauswurf/Combi	3-Messer-Schneidwerk mit Seiten-/Rückauswurf/Combi
Schnittbreite	1030 mm/41" (Combi) 1120 mm/44" (Combi)	1030 mm/41" (Combi) 1120 mm/44" (Combi)
Schnitthöhen 9 Stufen	40-90 mm / 1 9/16"-3 9/16"	40-90 mm / 1 9/16"-3 9/16"
Messerdurchmesser	390 mm / 15 3/8" (Combi 103) 420 mm / 16 1/2" (Combi 112)	390 mm / 15 3/8" (Combi 103) 420 mm / 16 1/2" (Combi 112)

EU-KONFORMITÄTSERKLÄRUNG

EU-Konformitätserklärung (nur für Europa)

Husqvarna AB, SE-561 82 Huskvarna, Schweden, Tel.: +46-36-146500, versichert hiermit, dass der **Aufsitzrasenmäher Husqvarna Rider 15V2, Rider 15V2 AWD** von den Seriennummern des Baujahrs 2005 an (die Jahreszahl wird im Klartext auf dem Typenschild angegeben, mitsamt einer nachfolgenden Seriennummer) den Vorschriften folgender RICHTLINIEN DES RATES entspricht:

- vom 22. Juni 1998 "für Maschinen" **98/37/EG, Anhang IIA**
- vom 3. Mai 1989 "über elektromagnetische Verträglichkeit" **89/336/EWG**, einschließlich der jetzt geltenden Nachträge
- vom 8. Mai 2000 "umweltbelastende Geräuschemissionen" **2000/14/EG**

Für Informationen bezüglich Geräuschemissionen und Schnittbreite, siehe "Technische Daten".

Folgende harmonisierende Normen wurden angewendet: **EN292-2, EN836**.

Die angemeldete Prüfstelle **0404, SMP Svensk Maskinprovning AB**, Fyrisborgsgatan 3, SE-754 50 Uppsala, Schweden, hat einen Bericht mit der Nummer **01/901/025, 01/901/026** über die Beurteilung der Übereinstimmung gemäß Anhang VI der RICHTLINIE DES RATES vom 8. Mai 2000 "umweltbelastende Geräuschemissionen" **2000/14/EG** erstellt.

Huskvarna, den 3 November 2005



Roger Andersson, Entwicklungsleiter / Gartenprodukte

Wenn dieses Produkt ausgedient hat und nicht mehr benutzt wird, ist es beim Händler oder einer Entsorgungsstelle zum Recycling abzugeben.

Um Verbesserungen einführen zu können, sind Änderungen der technischen Daten und der Ausführung ohne besondere Mitteilung vorbehalten.

Es werden keinerlei rechtliche Ansprüche als Folge von Informationen in dieser Bedienungsanleitung anerkannt.

Für Reparaturen sind ausschließlich Originalteile zu verwenden. Werden andere Teile verwendet, verliert die Garantie ihre Gültigkeit.

SERVICEPLAN

Maßnahme

Lieferservice

- | | | |
|--|--------------------------|--|
| 1. Batterie mit Batteriesäure füllen und vier Stunden lang aufladen. | <input type="checkbox"/> | |
| 2. Lenkrad, Abschleppöse und gegebenenfalls weitere Komponenten montieren. | <input type="checkbox"/> | |
| 3. Schneidwerk einstellen: | | |
| Hubfedern einstellen. (Das "Gewicht" des Schneidwerks soll 12-15 kg/26,5-33 lbs betragen. Gilt nur für BioClip- und Combi-Aggregat.) | <input type="checkbox"/> | |
| Schneidwerk so einstellen, dass die Hinterkante ca. 2-4 mm / 1/8" höher als die Vorderkante ist. | <input type="checkbox"/> | |
| Die Schnitthöheneinstellung des Schneidwerks so einstellen, dass bei niedrigster Schnitthöhe die Schnitthöhenbegrenzung 5□mm / 3/16" über dem Schneidwerkrahmen liegt. | <input type="checkbox"/> | |
| 4. Prüfen, dass sich die korrekte Menge Öl im Motor befindet. | <input type="checkbox"/> | |
| 5. Prüfen, dass sich die korrekte Menge Öl in der Kraftübertragung befindet. | <input type="checkbox"/> | |
| 6. Luftdruck in den Reifen prüfen und einstellen (60 kPa/0,6 bar/8,5 PSI). | <input type="checkbox"/> | |
| 7. Batterie anschließen. | <input type="checkbox"/> | |
| 8. Kraftstoff einfüllen und Motor starten. | <input type="checkbox"/> | |
| 9. Prüfen, dass sich die Maschine in Neutralstellung nicht bewegt | <input type="checkbox"/> | |
| 10. Überprüfen: | | |
| Vorwärtsfahrt. | <input type="checkbox"/> | |
| Rückwärtsfahrt. | <input type="checkbox"/> | |
| Aktivierung der Messer. | <input type="checkbox"/> | |
| Sicherheitsschalter für den Sitz. | <input type="checkbox"/> | |
| Sicherheitsschalter für den Hubhebel. | <input type="checkbox"/> | |
| Sicherheitsschalter für die Hydrostatpedale. | <input type="checkbox"/> | |
| 11. Motordrehzahl überprüfen, max. 2900±100 U/min. | <input type="checkbox"/> | |
| 12. Schrauben des Schalldämpfers kontrollieren (10Nm) | <input type="checkbox"/> | |
| 13. Kunden informieren über: | <input type="checkbox"/> | |
| Bedarf und Vorteile der Befolgung des Serviceplans. | | Dieser Lieferservice wurde ausgeführt. |
| Bedarf und Vorteile der regelmäßigen Maschineninspektion. | | Keine weiteren Anmerkungen. |
| Auswirkung der Wartung auf den Wiederverkaufswert der Maschine. | | Bestätigt: |
| Einsatzbereich für BioClip. | | |
| 14. Verkaufsbestätigung usw. eintragen. | | |

Nach den ersten 8 Betriebsstunden

- | | |
|----------------------|--------------------------|
| 1. Motoröl wechseln. | <input type="checkbox"/> |
|----------------------|--------------------------|

115 01 82-51



2005W47