

Gebbruiksaanwijzing Istruzioni per l'uso
Manual de instrucciones
Bedienungsanweisung Instruções para o uso

LC 48 LC 48V LB 48 LB 48V LC48VE

Neem de gebruiksaanwijzing grondig door en gebruik de machine niet voor u alles duidelijk heeft begrepen.
Prima di usare la macchina, leggere per intero le istruzioni per l'uso e accertarsi di averne compreso il contenuto.
Lea detenidamente el manual de instrucciones y asegúrese de entender su contenido antes de utilizar la máquina.
Lesen Sie die Bedienungsanweisung sorgfältig durch und machen Sie sich mit dem Inhalt vertraut, bevor Sie das Gerät benutzen.
Leia as instruções para o uso com toda a atenção e compreenda o seu conteúdo antes de fazer uso da máquina.

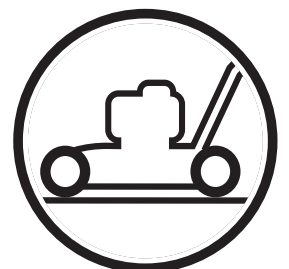

NL (2-18) IT (19-35)
ES (36-52) DE (53-69)
PT (70-86)

VERKLARING VAN DE SYMBOLEN

Verklaring van de symbolen

WAARSCHUWING! Wanneer de machine onjuist of slordig wordt gebruikt, kan het een gevaarlijk gereedschap zijn, dat ernstig letsel of overlijden van de gebruiker of anderen kan veroorzaken.



Neem de gebruiksaanwijzing grondig door en gebruik de machine niet voor u alles duidelijk heeft begrepen.



Gebruik de machine nooit indien personen, en dan vooral kinderen, of dieren in de buurt aanwezig zijn.

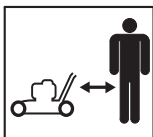

Waarschuwing voor weggeslingerde en afgeteste voorwerpen.



Waarschuwing voor draaiende messen. Let op uw handen en voeten.



Dit product voldoet aan de geldende CE-richtlijnen.



Waarschuwing: draaiende delen. Houd de handen en voeten vrij.



Gebruik de machine nooit binnenshuis of in ruimtes die ventilatie missen. De uitlaatgassen bevatten koolmonoxide, een geurloos, giftig en levensgevaarlijk gas.



Explosiegevaar



Tank nooit terwijl de motor draait.



Warm oppervlak



Geluidsemissie naar de omgeving volgens de richtlijnen van de Europese Gemeenschap. De emissie van de machine wordt aangegeven in het hoofdstuk Technische gegevens en op plaatjes.



Overige op de machine aangegeven symbolen/plaatjes verwijzen naar specifieke eisen aan certificering op bepaalde markten.

Gebruik altijd beschermhandschoenen.

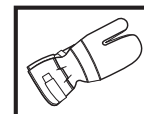

Moet regelmatig schoongemaakt worden.

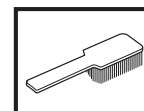

Controleer met het blote oog.



De ontstekingskabel moet altijd worden losgemaakt van de bougie voor reparatie, schoonmaken of onderhoudswerkzaamheden.



Controle en/of onderhoud moet worden uitgevoerd als de motor uit staat, laat de motorrembeugel los.



Typeplaatje

1		Husqvarna		3	4	Husqvarna AB S-561 82 Huskvarna SWEDEN	
2		Model	PNC	ML	Serial Number		
		Type	Weight	Prod. year	Net Power		5
		6	7	8	9	CE	

- 1 Fabrikant
- 2 Model
- 3 Productnummer
- 4 Onderhoudshendel
- 5 Serienummer
- 6 Type
- 7 Gewicht
- 8 Bouwjaar
- 9 Vermogen

VERKLARING VAN DE SYMBOLEN

Maatregelen voor het gebruik van een nieuwe grasmaaier

- Lees de gebruiksaanwijzing aandachtig.
- Controleer de montage en de afstelling van de snijuitrusting. Zie de instructies in het hoofdstuk Monteren.
- Tank en vul olie bij in de motor. Zie de instructies onder de kop brandstofhantering.



WAARSCHUWING! De oorspronkelijke vormgeving van de machine mag in geen enkel geval gewijzigd worden zonder toestemming van de fabrikant. Men moet altijd originele onderdelen gebruiken. Niet goedgekeurde wijzigingen en/of niet-originele onderdelen kunnen tot ernstige verwondingen of de dood van zowel gebruiker als omstanders leiden.



WAARSCHUWING! Een grasmaaier kan bij verkeerd of slordig gebruik een gevaarlijk gereedschap zijn, dat ernstige, zelfs levensbedreigende, verwondingen kan veroorzaken. Het is zeer belangrijk dat u de inhoud van deze gebruiksaanwijzing doorleest en begrijpt.



WAARSCHUWING! Langdurige inademing van de uitlaatgassen van de motor kan een gezondheidsrisico vormen.

Husqvarna AB werkt voortdurend aan het verder ontwikkelen van haar producten en houdt zich dan ook het recht voor om zonder aankondiging vooraf wijzigingen in o.a. vorm en uiterlijk door te voeren.

INHOUD

Inhoud

VERKLARING VAN DE SYMBOLEN

Verklaring van de symbolen 2

Maatregelen voor het gebruik van een nieuwe
grasmaaier 3

INHOUD

Inhoud 4

WAT IS WAT?

Wat is wat op de grasmaaier? 5

Wat is wat op de grasmaaier? 6

VEILIGHEIDSINSTRUCTIES

Persoonlijke bescherming 7

Veiligheidsuitrusting van de machine 7

Algemene veiligheidsinstructies 8

Algemene werkinstructies 9

MONTEREN

Stuur monteren 11

BRANDSTOFHANTERING

Brandstof 12

STARTEN EN STOPPEN

Starten en stoppen 13

ONDERHOUD

Onderhoud 14

TECHNISCHE GEGEVENS

Technische gegevens 17

EG-verklaring van overeenstemming 18

WAT IS WAT?

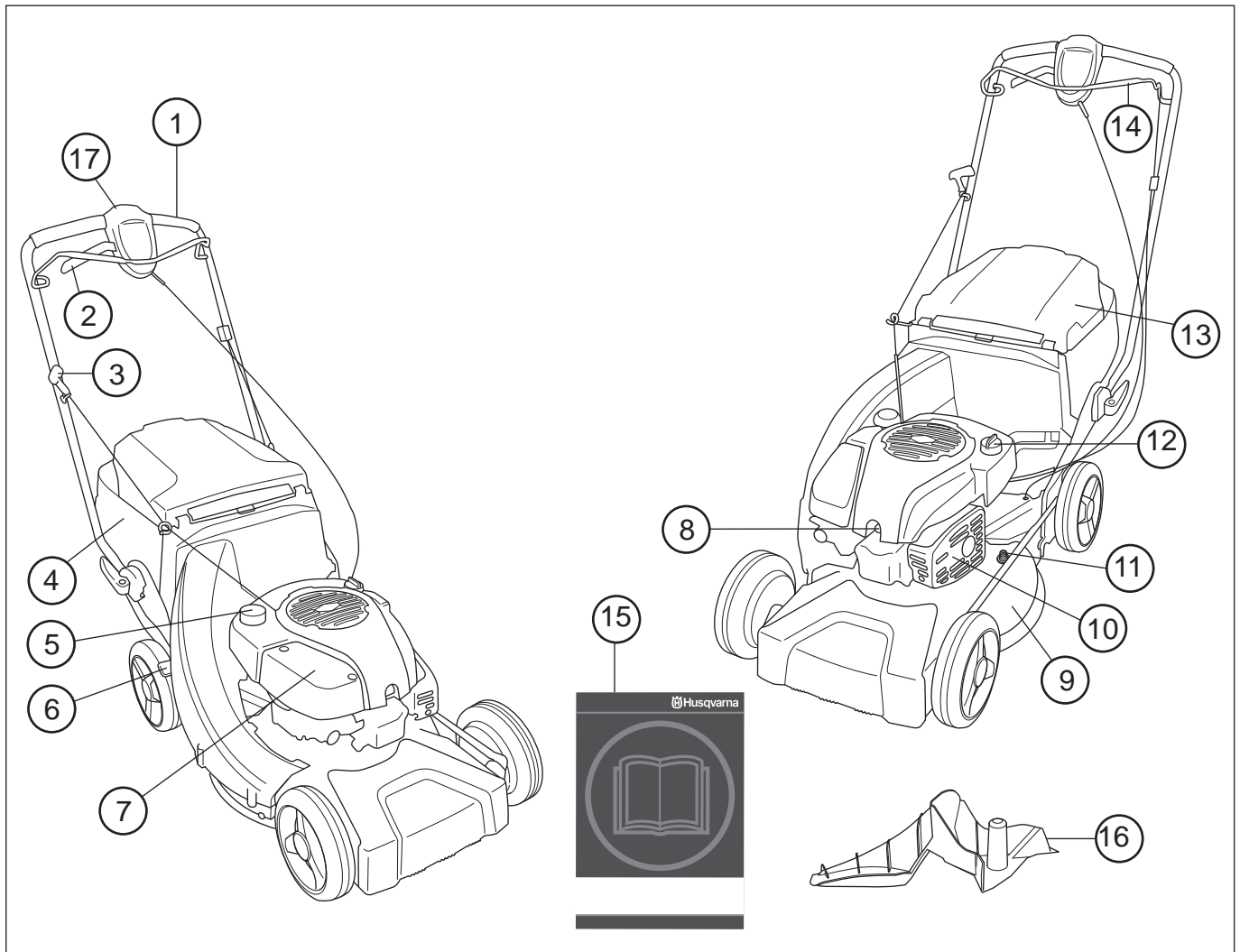

Wat is wat op de grasmaaier? LC 48, LC 48V, LC 48VE

- | | |
|--------------------|-----------------------|
| 1 Handgreep/stuur | 10 Geluiddemper |
| 2 Aandrijving | 11 Wateraansluiting |
| 3 Starthendel | 12 Olietank |
| 4 Grasopvangbak | 13 Achteruitworp |
| 5 Brandstoftank | 14 Motorrembeugel |
| 6 Maaihoogtehendel | 15 Gebruiksaanwijzing |
| 7 Luchtfilter | 16 Mulchplug |
| 8 Bougie | 17 Elektrisch |
| 9 Maaikap | |

WAT IS WAT?

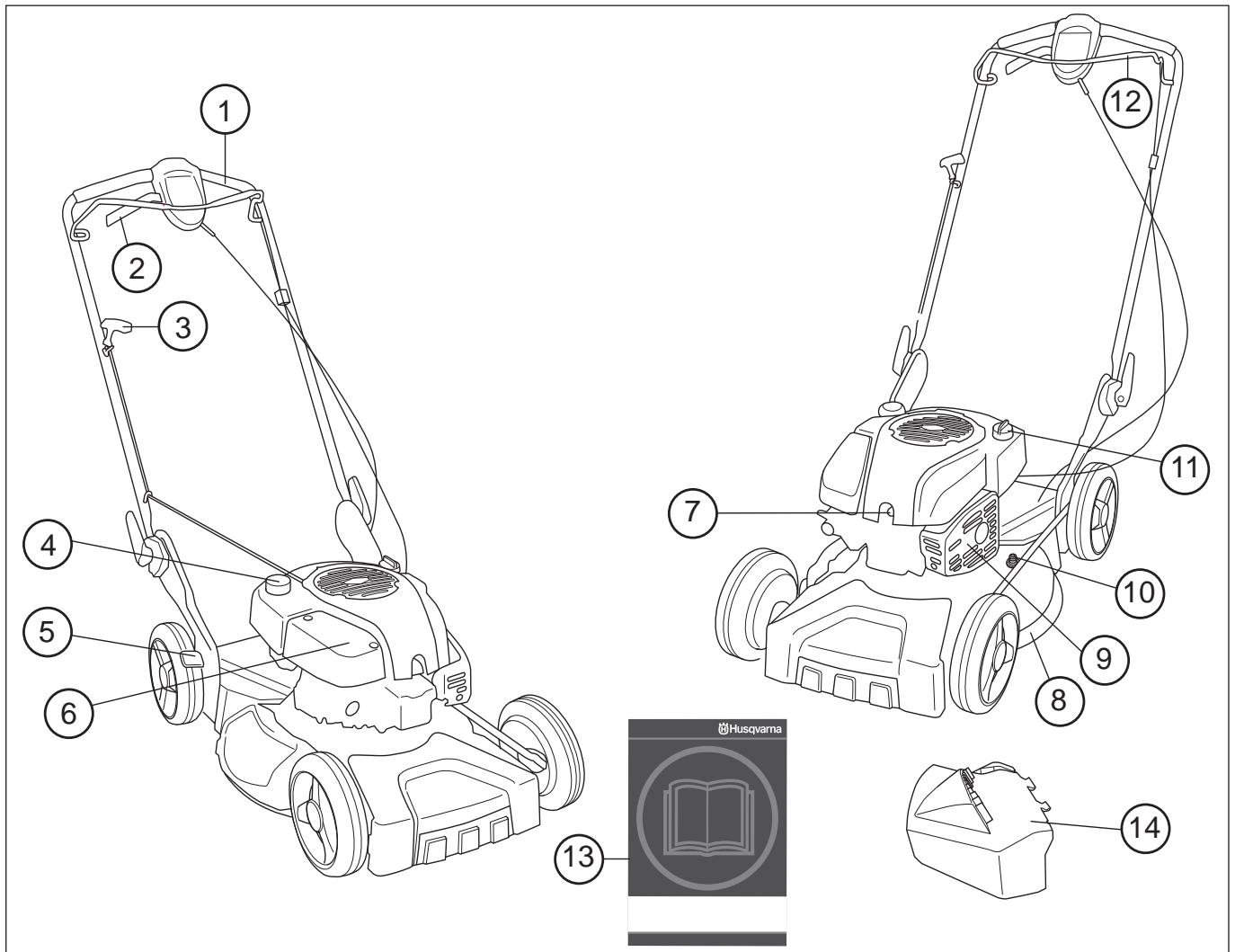

Wat is wat op de grasmaaier? LB 48, LB 48V

- | | |
|--------------------|-----------------------|
| 1 Handgreep/stuur | 8 Maaikap |
| 2 Koppelingshendel | 9 Geluiddemper |
| 3 Starthendel | 10 Wateraansluiting |
| 4 Brandstoftank | 11 Olietank |
| 5 Maaihoogtehendel | 12 Motorrembeugel |
| 6 Luchtfiler | 13 Gebruiksaanwijzing |
| 7 Bougie | 14 Zijuitworp |

VEILIGHEIDSIINSTRUCTIES

Persoonlijke bescherming



WAARSCHUWING! Bij al het gebruik van de machine moet persoonlijke bescherming worden gebruikt.

- Draag handschoenen indien nodig, b.v. wanneer u de snijuitrusting monteert, inspecteert of schoonmaakt.
- Gebruik altijd een stevige lange broek. Draag geen korte broek of sandalen en loop niet op blote voeten.
- Gebruik slipvaste en stevige laarzen of schoenen.

Verder moet de kleding goed aansluiten zonder u in uw bewegingen te belemmeren.

Veiligheidsuitrusting van de machine

In dit hoofdstuk wordt verklaard wat de veiligheidsonderdelen van de machine zijn, welke functie ze hebben en hoe de controle en het onderhoud moeten uitgevoerd worden om hun goede werking veilig te stellen. Bekijk het hoofdstuk Wat is wat? om te zien waar deze onderdelen zich bevinden op uw machine.



WAARSCHUWING! Gebruik nooit een machine als de veiligheidsonderdelen kapot zijn. Volg de controle-, onderhouds- en service-instructies die in dit hoofdstuk beschreven worden.

Maaikap en beschermkap

De beschermkap is geconstrueerd om het risico van letsel door beknelling te verminderen en om een gebroken aandrijfriem op te vangen. Controleer of de beschermkap heel is en of hij goed vastgeschroefd is.

De maaikap is geconstrueerd om trillingen te reduceren en het risico van snijwonden te verminderen. Controleer of de maaikap heel en zonder zichtbare defecten, bijv. scheuren in het materiaal, is.

Motorrembeugel

De motorrem is ontworpen om de motor te stoppen. Wanneer u de handgreep van de motorrembeugel loslaat, moet de motor stoppen.

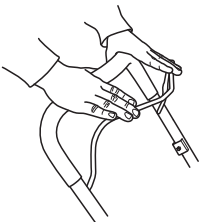

- Controleer of de motorrem goed werkt en onbeschadigd is.

Plaats de grasmaaier op een stabiele ondergrond en start hem. Zorg ervoor dat het mes niet in contact kan komen met de grond of een ander voorwerp.

Geef volgas en laat vervolgens de rembeugel los. De motorrem moet altijd zo afgesteld zijn dat de motor binnen 3 seconden start. Als dit niet gebeurt, moet de machine naar een erkende servicedealer worden gebracht om te worden afgesteld.

Geluiddemper

De geluiddemper werd ontworpen om het geluidsniveau zo laag mogelijk te houden, en om de uitlaatgassen weg te richten van de gebruiker.

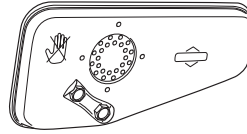

WAARSCHUWING! De uitlaatgassen van de motor zijn heet en kunnen vonken bevatten die brand kunnen veroorzaken. Start de machine daarom nooit binnenshuis of in de buurt van licht ontvlambaar materiaal!

In gebieden met een warm en droog klimaat kan het risico van branden erg groot zijn. Het komt voor dat deze gebieden gereguleerd worden met wetgeving, die vereist dat de geluiddemper onder andere uitgerust moet zijn met een goedgekeurd vonkenopvangnet.

Voor geluiddempers is het erg belangrijk dat de controle-, onderhouds- en service-instructies gevolgd worden.



WAARSCHUWING! Tijdens het gebruik en een tijdje daarna is de geluiddemper erg warm. Raak de geluiddemper niet aan wanneer hij warm is!

- Gebruik de machine nooit wanneer de geluiddemper defect is.
- Controleer of de geluiddemper goed vast zit en niet beschadigd is.

Snijuitrusting

Voorkom dat het mes tegen vreemde voorwerpen slaat zoals stenen, wortels of iets dergelijks. Dit kan ertoe leiden dat het mes bot wordt en dat de motoras krom wordt. Let goed op dat u altijd een goed geslepen en correct gebalanceerd mes hebt. Zie ook de instructies bij het hoofdstuk Onderhoud.

Controleer de snijuitrusting. Gebruik nooit botte, gebarsten of beschadigde uitrusting.

Controleer ook of de mesbout heel en de motoras niet krom is.

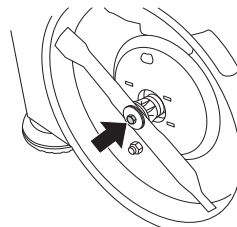

WAARSCHUWING! Gebruik de machine nooit wanneer de veiligheidsuitrusting defect is. De veiligheidsuitrusting van de machine moet gecontroleerd en onderhouden worden zoals beschreven in dit hoofdstuk. Als uw machine niet door alle controles komt, moet u ermee naar uw servicewerkplaats voor reparatie.

VEILIGHEIDSinSTRUCTIES

Algemene veiligheidsinstructies

- Een grasmaaier is alleen geconstrueerd voor het maaien van gazons. De enige accessoires waarvoor u de motoreenheid als aandrijving mag gebruiken, zijn de messen die wij aanbevelen in het hoofdstuk Technische gegevens.
- Gebruik de machine nooit als u moe bent, alcohol heeft gedronken of medicijnen heeft ingenomen die uw gezichtsvermogen, beoordelingsvermogen of coördinatievermogen negatief beïnvloeden.
- Denk erom dat de operator verantwoordelijk is voor ongelukken of beschadigingen van andere mensen of hun eigendommen.



WAARSCHUWING! Een motor laten lopen in een afgesloten of slecht geventileerde ruimte kan dodelijke ongelukken veroorzaken door verstikking of koolmonoxidevergiftiging.

- Bij al het gebruik van de machine moet persoonlijke bescherming worden gebruikt. Zie de instructies onder de kop Persoonlijke bescherming.
- Gebruik nooit een machine die zo gewijzigd is dat ze niet langer overeenkomt met de originele uitvoering.
- Gebruik uitsluitend de in deze gebruiksaanwijzing aanbevolen accessoires. Zie instructies in de hoofdstukken Snijuitrusting en Technische gegevens.



WAARSCHUWING! Het gebruik van defecte snijuitrusting kan het risico op ongevallen vergroten.

- Gebruik nooit een machine die defect is. Volg de onderhouds-, controle- en service-instructies van deze gebruiksaanwijzing. Bepaalde onderhouds- en servicemaatregelen moeten uitgevoerd worden door opgeleide en gekwalificeerde specialisten. Zie instructies in het hoofdstuk Onderhoud.
- **Voor ieder gebruik:**
 - 1 Controleer of de motorrem goed werkt en onbeschadigd is. Zie de instructies onder de kop Controle van de remwerking.
 - 2 Controleer of alle handgrepen en hendels onbeschadigd en vrij van olie zijn.
 - 3 Controleer of de geluiddemper goed vast zit en niet beschadigd is.
 - 4 Controleer of alle onderdelen van de grasmaaier zijn aangedraaid en of ze niet beschadigd zijn of ontbreken.
 - 5 Controleer of het mes niet beschadigd is en geen barsten heeft. Vervang het mes als dat nodig is.

Starten



WAARSCHUWING! Langdurige inademing van de uitlaatgassen van de motor kan een gezondheidsrisico vormen.

- Start de grasmaaier nooit zonder dat mes en alle kappen correct zijn gemonteerd.
- Start de machine nooit binnenshuis. Vergeet niet dat het gevaarlijk is om de uitlaatgassen van de motor in te ademen.
- Verzekert u ervan dat het werkteerrein voldoende verlicht is om een veilige werkomgeving te creëren.
- Controleer de omgeving en vergewis u ervan dat er geen risico bestaat dat mensen of dieren in contact komen met de snijuitrusting. De gebruiker is verantwoordelijk voor eventuele onveilige situaties of risico's waaraan personen en eigendommen worden blootgesteld.



- Plaats de grasmaaier op een stabiele ondergrond en start hem. Zorg ervoor dat het mes niet in contact kan komen met de grond of een ander voorwerp.
- Wikkel het startkoord nooit rond uw hand.

Zie instructies onder de kop Starten en stoppen.

Brandstofveiligheid



WAARSCHUWING! Brandstof en brandstofdampen zijn zeer brandgevaarlijk. Wees voorzichtig met de hantering van brandstof en motorolie. Denk aan de gevaren van brand, explosie en inademing.

- Tank nooit wanneer de motor van de machine loopt.
- Zorg voor goede ventilatie bij het tanken en bijvullen van olie.
- Verplaats de machine ten minste 3 m van de tankplaats voor u de motor start.

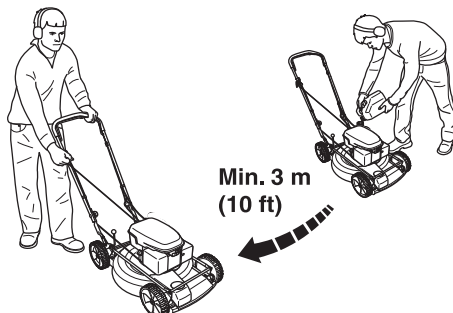

- Start de machine nooit:

VEILIGHEIDSINSTRUCTIES

- 1 Indien u brandstof of motorolie op de machine hebt gemorst. Droog alles af en laat de benzineresten verdampen.
- 2 Indien u brandstof of motorolie op uzelf of uw kleding hebt gemorst. Vervang uw kleding.
- 3 Als de machine brandstof lekt. Controleer de tankdop en de brandstofleidingen regelmatig op lekkage.

Transport en opbergen

- Bij stalling voor langere tijd of transport van de grasmaaier moeten de brandstof- en motorolietanks worden geleegd. Vraag het dichtstbijzijnde benzinstation waar u uw teveel aan brandstof en motorolie kunt laten.
- Bewaar de grasmaaier en de brandstof zo dat eventuele lekkage en dampen niet in contact kunnen komen met vonken of open vuur. Bijvoorbeeld elektrische machines, elektrische motoren, stopcontacten/schakelaars, verwarmingsketels of iets dergelijks.
- De brandstof moet in daarvoor bedoelde en goedgekeurde tanks worden bewaard.

Algemene werkinstructies



WAARSCHUWING! Dit hoofdstuk behandelt de basis-veiligheidsregels voor het werken met een grasmaaier. De gegeven informatie kan nooit de kennis vervangen die een vakman bezit in de vorm van opleiding en praktische ervaring. Wanneer u te maken krijgt met een situatie die u onzeker maakt over verdergaan met het gebruik, moet u een expert om advies vragen. Vraag uw dealer, servicewerkplaats of een ervaren gebruiker van grasmaaiers. Voorkom al het gebruik waarvan u vindt dat u niet voldoende gekwalificeerd bent!

Basisveiligheidsregels

- Controleer de omgeving:
 - Om ervoor te zorgen dat u de controle over uw machine niet kunt verliezen vanwege omstanders, dieren of een andere reden.
 - Om te voorkomen dat de eerder genoemden niet het risico lopen in contact te komen met de snijuitrusting.
- Voordat u begint met maaien moeten takken, stenen enz. van het gazon worden verwijderd. Voorkom dat het mes tegen vreemde voorwerpen slaat zoals stenen, wortels of iets dergelijks. Dit kan ertoe leiden dat het mes bot wordt en dat de motoras krom wordt.
- Til de grasmaaier nooit op en draag deze niet wanneer de motor is gestart. Indien u de grasmaaier moet optillen, moet u eerst de motor stoppen en de ontstekingskabel van de bougie halen.

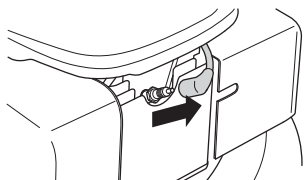

- Gebruik de motorkettingzaag niet in ongunstige weersomstandigheden. B.v. bij dichte mist, hevige regen, harde wind, hevige koude enz. Werken in slechte weersomstandigheden is vermoeiend en kan tot gevaarlijke situaties leiden, zo kan de grond glad zijn.
- Zorg ervoor dat u veilig kunt gaan en staan. Controleer of er eventuele hindernissen zijn als u onverwacht snel moet kunnen weggomen (wortels, stenen, takken, kuilen, greppels enz.). Wees extra voorzichtig wanneer u op hellend terrein werkt.
- De motor moet worden uitgezet bij verplaatsing over terrein dat niet moet worden gemaaid. Bijvoorbeeld paden, steen, grind, asfalt enz.

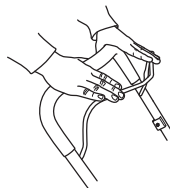

De rembeugel mag nooit permanent in de handgreep verankerd zijn, wanneer de machine loopt.

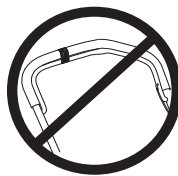

Volg de bovengenoemde punten maar gebruik nooit een grasmaaier zonder de mogelijkheid om in geval van een ongeluk hulp in te kunnen roepen.

De principes van de maatechniek



WAARSCHUWING! Zorg ervoor dat uw handen en voeten niet bij de snijuitrusting komen als de motor draait.

Algemeen

- Het maaien van hellingen kan gevaarlijk zijn. Gebruik de grasmaaier niet op zeer steile hellingen.
- De grasmaaier mag niet worden gebruikt op een helling van meer dan 30 graden.
- Op hellend terrein moet u de paden loodrecht ten opzichte van de helling laten lopen. Het is veel makkelijker om dwars over een helling te lopen dan op en neer.
- Voordat u begint met maaien moeten takken, stenen enz. van het gazon worden verwijderd.
- Til de grasmaaier nooit op en draag deze niet wanneer de motor is gestart. Indien u de grasmaaier moet optillen, moet u eerst de motor stoppen en de ontstekingskabel van de bougie halen.
- Voorkom dat het mes tegen vreemde voorwerpen slaat zoals stenen, wortels of iets dergelijks. Dit kan ertoe leiden dat het mes bot wordt en dat de motoras krom wordt. Een kromme as zorgt voor onbalans en sterke trillingen, hetgeen leidt tot een groot risico van het losraken van het mes.

VEILIGHEIDSINSTRUCTIES

- Als er een voorwerp geraakt wordt of er trillingen ontstaan, moet u de machine stoppen. Haal de bougiekabel van de bougie. Controleer of de machine niet beschadigd is. Repareer eventuele beschadigingen.
- Maai nooit meer dan 1/3 van de lengte van het gras. Dit geldt vooral in periodes van droogte. Maai eerst op een grote maaihoogte. Controleer daarna het resultaat en ga naar een geschikte hoogte. Indien het gras extra lang is, moet u langzaam rijden en eventueel twee keer maaien.

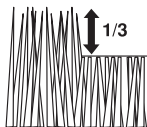

- Ren niet met de machine wanneer deze werkt. U moet altijd met de grasmaaier lopen.

Let vooral ook op wanneer u de machine tijdens de werkzaamheden naar u toe trekt.

Maaihoogte

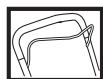

Zet de motor uit voordat u de maaihoogte wijzigt.

De maaihoogte kan in vijf verschillende standen worden ingesteld, mm

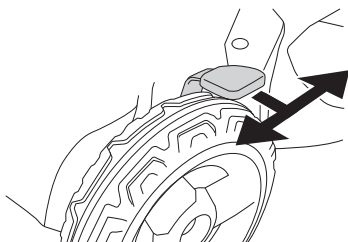

Stel de maaihoogte niet te laag af, omdat dan het risico bestaat dat de messen bij onregelmatigheden in de aarde lopen.

MONTEREN

Stuur monteren

Wanneer u het stuur inklapt, moet u voorzichtig zijn om geen leidingen en kabels te beschadigen.

Til het stuur op tot de bovenste buizenconstructie van het stuur midden voor het onderste deel van het stuur komt. Schroef de knop goed vast.

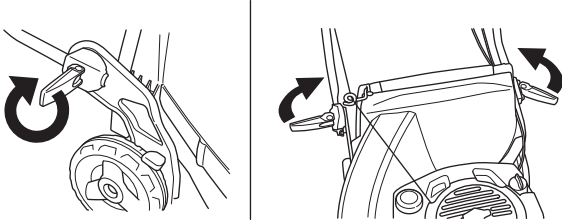

Monteren van opvangbak

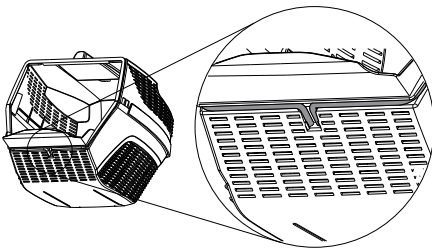
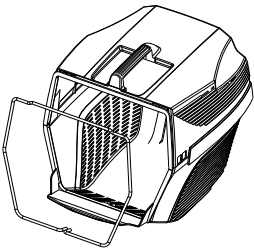
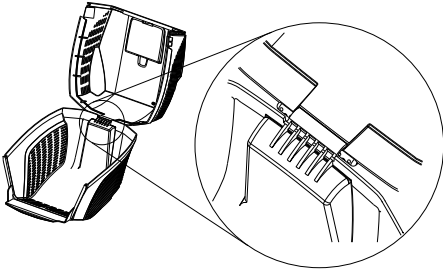
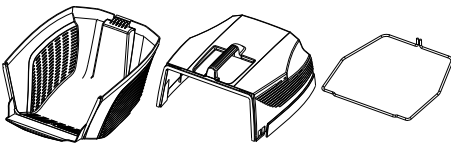

- Zet het achterscherm omhoog en hang de grasopvangbak op.

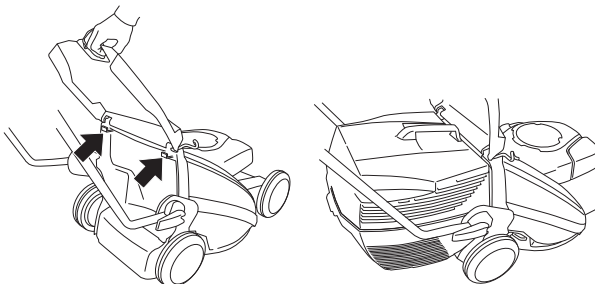

Zijuitworp

- LB48, LB48V kan worden gebruikt voor zijwaarts lossen door een zijuitwerper op het maaideksel te plaatsen.
- Til de zijafdekking op en plaats de zijuitwerper op de as.

Mulchfunctie

LB48, LB48V is een gazonmaaier met mulchfunctie.

Machines die zijn uitgerust met een opvangbak, kunnen op de volgende manier worden gebruikt met de mulchfunctie:

- Zet het achterscherm omhoog en verwijder de opvangbak.

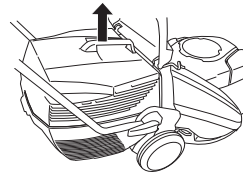

- Plaats de mulchplug in het opvangkanaal.

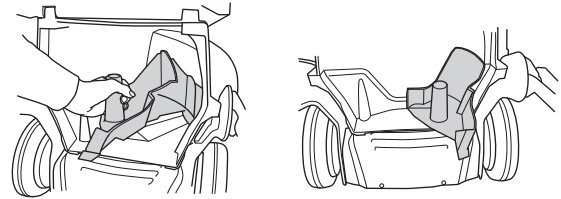

- Sluit het scherm en zorg ervoor dat deze is vergrendeld met behulp van de mulchplug.

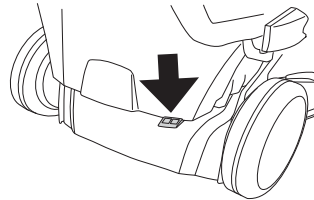

BRANDSTOFHANTERING

Brandstof



WAARSCHUWING! Zorg steeds voor een goede ventilatie bij het vullen en hanteren van brandstof.

Benzine

- Gebruik loodvrije kwaliteitsbenzine. Loodhoudende benzine kan worden gebruikt wanneer loodvrije benzine niet verkrijgbaar is.
- Gebruik brandstof met ten minste 77 oktaan.
- Als u de machine gedurende een langere tijd niet gebruikt, moet u de brandstoftank leeg maken en hem schoonmaken.

Motorolie

Controleer het oliepeil voordat de grasmaaier wordt gestart. Een te laag oliepeil kan ernstige beschadigingen aan de motor veroorzaken.

- Gebruik HUSQVARNA viertaktolie voor het beste resultaat en werking.
- Indien geen HUSQVARNA viertaktolie verkrijgbaar is, kunt u een andere viertaktolie van hoge kwaliteit gebruiken. Neem contact op met uw dealer voor de keuze van olie. Over het algemeen wordt SAE 30 aanbevolen.
- Gebruik nooit olie bedoeld voor tweetaktmotoren.

Controleer het oliepeil voordat de grasmaaier wordt gestart. Een te laag oliepeil kan ernstige beschadigingen aan de motor veroorzaken.

Oliepeil

Schroef het olievuldeksel los en controleer het oliepeil op de peilstok die op het deksel zit.

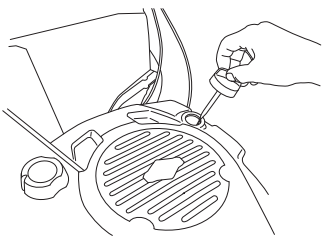

Het olievuldeksel moet helemaal ingeschroefd zijn om een correct beeld te geven van het oliepeil.

Is het oliepeil laag, vult u bij met motorolie tot het bovenste niveau op de peilstok.

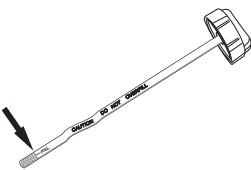

Gebruik alleen aanbevolen motorolie. Zie hoofdstuk Technische gegevens.

Tanken



WAARSCHUWING! Om het risico op brand te verminderen, moet u de volgende voorzorgsmaatregelen nemen:

Rook niet of plaats geen warme voorwerpen in de buurt van de brandstof.

Tank nooit terwijl de motor draait.

Open de dop van de tank voorzichtig wanneer u wilt tanken zodat eventuele overdruk langzaam verdwijnt.

Draai de dop van de tank goed vast na het tanken.

Verwijder de machine steeds van de tankplaats, voor u de motorzaag start.

Vul niet te veel benzine bij. Laat ongeveer 35 mm onder het tankdeksel over zodat de brandstof kan uitzetten.

Maak schoon rond het tankdeksel. Maak de brandstof- en olietank regelmatig schoon. Het brandstoffilter moet ten minste een keer per jaar worden vervangen. Verontreinigingen in de tanks veroorzaken storingen in de werking.

Verplaats de heggenschaar altijd ca. 3 m van de plaats waar u de tank bijgevuld heeft, voordat u de motor start.

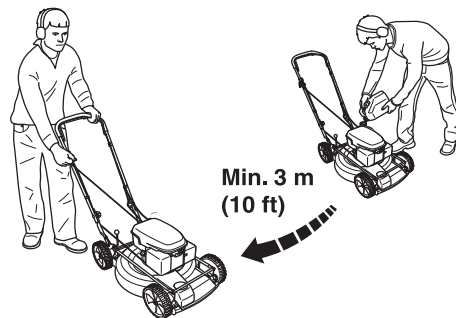

STARTEN EN STOPPEN

Starten en stoppen



WAARSCHUWING! Voor het starten moet u rekening houden met de volgende punten:

Start de grasmaaier niet zonder dat mes en alle kappen zijn gemonteerd. Het mes kan anders losraken en persoonlijk letsel veroorzaken.

Verwijder de machine steeds van de tankplaats, voor u de motorzaag start.

Plaats de machine op een vaste ondergrond. Let erop dat de snijuitrusting geen voorwerp kan raken.

Hou onbevoegden uit het werkgebied.

Starten

Zorg ervoor dat de ontstekingskabel goed op de bougie zit.

- Trek de motorrembeugel met uw linkerhand helemaal naar de bovenste handgreep.

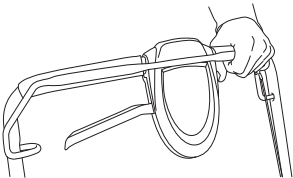

- Pak de starthendel beet, trek met uw rechterhand het starterkoord langzaam uit tot u weerstand voelt (de starthaken grijpen in) en maak vervolgens snelle en krachtige trekbewegingen. **Wikkel het startkoord nooit rond uw hand.**



N.B.! Trek het starterkoord niet volledig uit en laat de starthendel niet zomaar los wanneer het volledig uitgetrokken is. Dit kan tot beschadigingen van de machine leiden.

LC 48VE zijn uitgerust met een elektronische starter, die als volgt te gebruiken is.

- Voordat u de elektronische starter voor de eerste keer gebruikt, moet u de accu laden. Zie de instructies in het hoofdstuk Onderhoud.
- De motorrembeugel tegen het stuur te klappen.

- Steek de sleutel in het contact en druk hem in.

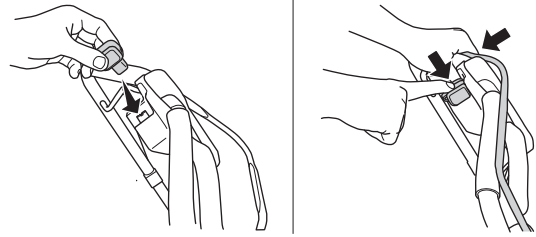

Aandrijving LC 48VE, LC 48V, LB 48V

De machines zijn zelfrijdend met achterwielaandrijving.

Om de aandrijving voor de wielen te gebruiken, moet u de koppelingshendel naar u toe trekken..

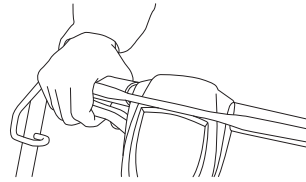

De aandrijving kan stapsgewijs worden geregeld.

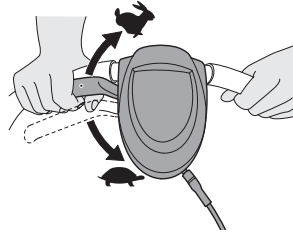

Stoppen

De motor wordt gestopt door de motorrembeugel los te laten.

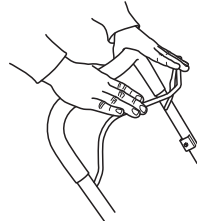

Bij machines met elektrische start de sleutel verwijderen.

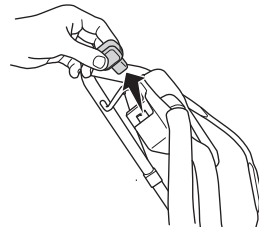

ONDERHOUD

Onderhoud

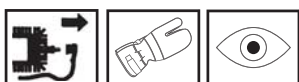

WAARSCHUWING! Vóór reinigen, repareren of inspecteren moet u erop letten dat de snijtrusting gestopt is. Haal de startkabel van de bougie.

De ontstekingskabel moet altijd worden losgemaakt van de bougie voor reparatie, schoonmaken of onderhoudswerkzaamheden.

Luchtfilter

Het luchtfilter dient regelmatig te worden schoongemaakt (stof en vuil verwijderen) om de volgende problemen te vermijden:

- Storingen van de carburateur
- Moeilijkheden bij het starten
- Vermogensverlies
- Onnodige slijtage van de motoronderdelen.
- Abnormaal hoog brandstofverbruik

Na een lange gebruikperiode kan het luchtfilter niet meer worden gereinigd. Daarom moet het filter regelmatig vervangen worden. **Een beschadigd luchtfilter moet altijd vervangen worden.**

Luchtfilter schoonmaken

Verwijder het luchtfilterdeksel.

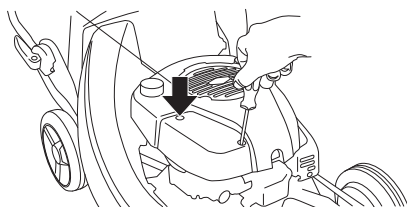

Verwijder het luchtfilter en controleer of het heel is. Vervang door een nieuw luchtfilter wanneer u merkt dat het gebreken vertoont.

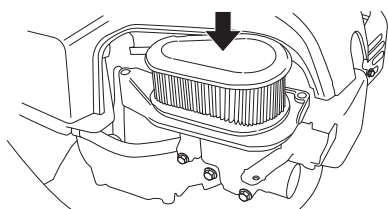

Maak het filter schoon door het tegen een vlakke ondergrond te kloppen. Gebruik nooit oplosmiddelen met petroleum, zoals bijv. fotogeen, of perslucht om het filter schoon te maken.

Bij montage moet u ervoor zorgen dat het luchtfilter helemaal aansluit op de filterhouder.

Bougie



WAARSCHUWING! Tijdens het gebruik en een tijdje daarna is de geluiddemper erg warm. Raak de geluiddemper niet aan wanneer hij warm is!

Wanneer de machine te weinig vermogen heeft, moeilijk start of onregelmatig onbelast draait, dient u altijd eerst de bougie te controleren voor u andere maatregelen neemt. Maak de bougie schoon als ze verstopt is en controleer of de afstand tussen de elektroden 0,5 mm bedraagt. De bougie moet na een maand gebruik, of eerder indien nodig, vervangen worden.

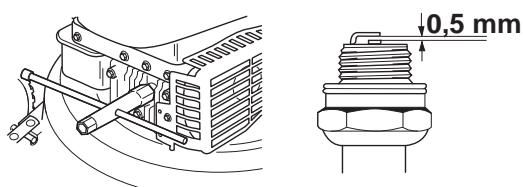

N.B.! Gebruik steeds het correcte bougietype! Andere types kunnen de zuiger/cilinder beschadigen.

Geluiddemper

De geluiddemper is ontworpen om het geluid van de machine te reduceren, en om de uitlaatgassen van de gebruiker weg te richten. De uitlaatgassen zijn zeer heet en bevatten vonken die droge en ontvlambare materialen in brand kunnen steken.

Controleer regelmatig of de geluiddemper vastzit in de machine.

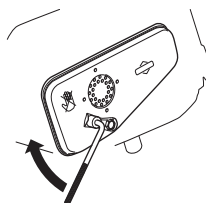

Gebruik de machine nooit wanneer de geluiddemper defect is.



Mes



WAARSCHUWING! Draag altijd stevige handschoenen bij het repareren van de snijtrusting. De messen zijn uiterst scherp en kunnen al snel snijwonden veroorzaken.

Bij een aanrijding met een hindernis waarbij schade is ontstaan, moeten beschadigde messen vervangen worden.

Vervangen of slijpen van de messen moet door een erkende servicewerkplaats gedaan worden.

ONDERHOUD

Olie verversen

De motorolie moet ieder jaar en om de 25 bedrijfsuren worden verversd.

Ga als volgt te werk om olie te verversen:

- Leeg de brandstoftank door de machine te laten lopen tot de tank leeg is.
- Haal de bougiekabel van de bougie.
- Schroef het olievludeksel eraf.

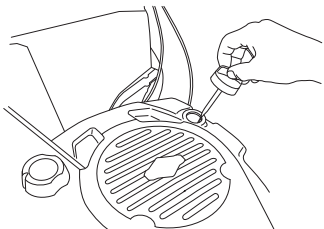

- Gebruik de oliepomp (accessoire) om de olietank te legen.

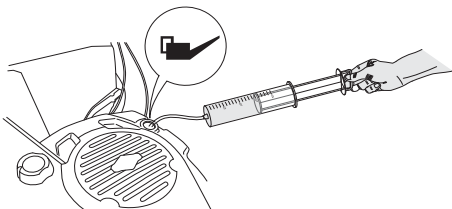

Vraag het dichtstbijzijnde benzinstation waar u het meest aan motorolie kunt laten.

- Vul bij met nieuwe motorolie van goede kwaliteit. Zie hoofdstuk Technische gegevens.
- Controleer het oliepeil met de peilstok op het olievludeksel.
- Het olievludeksel moet helemaal ingeschroefd zijn om een correct beeld te geven van het oliepeil. Is het oliepeil laag, vult u bij met motorolie tot het bovenste niveau op de peilstok.

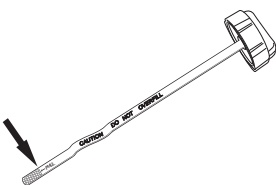

- Schroef het olievludeksel vast.

Batterij opladen LC 48 VE

De batterij kan op de volgende manieren worden opgeladen:

- Druk de vergrendeling open en verwijder het accudeksel.

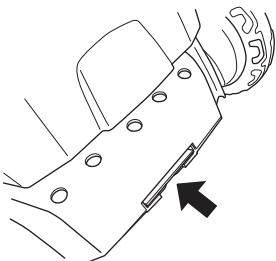

- Maak de aansluitingen van de accukabels los.

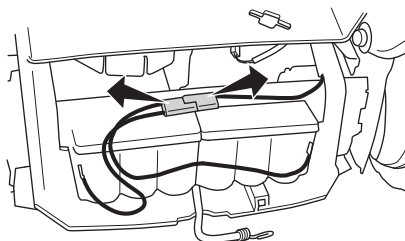

- Sluit de acculader aan en laad de accu maximaal 24 uur.

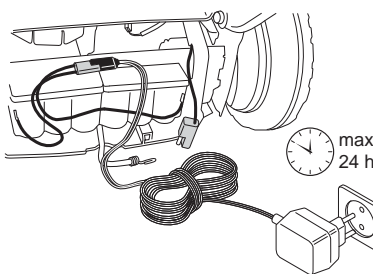

Het maaideksel reinigen

- Sluit een waterslang aan op de aansluiting van het maaideksel.

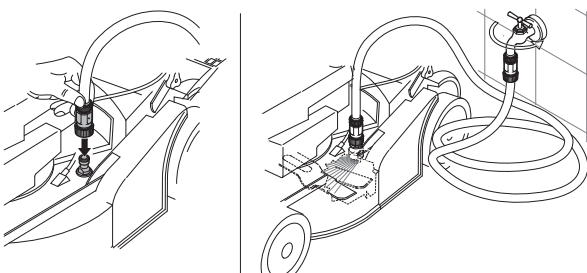

- Start de motor en laat het mes enige tijd draaien. Het water wordt uitgestoten en reinigt het maaideksel.

De koppelingskabel afstellen

De koppelingskabel kan worden afgesteld door aan de afstelschroef te draaien.

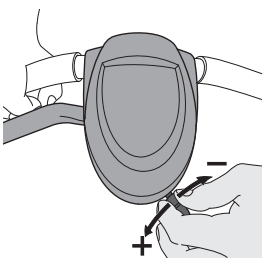

ONDERHOUD

Hieronder worden algemene onderhoudsvorschriften opgesomd.

Dagelijks onderhoud

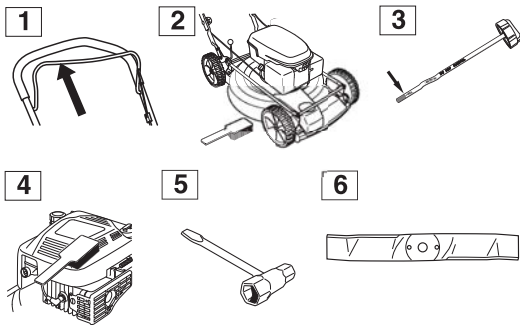

- 1 Controleer of de motormesbeugel werkt uit veiligheidsoogpunt.
- 2 Borstel de grasmaaier schoon en verwijder bald, gras en dergelijke.
- 3 Controleer het oliepeil.
- 4 Maak de luchtinlaat van de starter schoon. Controleer de starter en het starterkoord.
- 5 Controleer of de bouten en moeren en vastgedraaid zijn.
- 6 Controleer de snijuitrusting. Gebruik nooit botte, gebarsten of beschadigde messen.

Wekelijks onderhoud

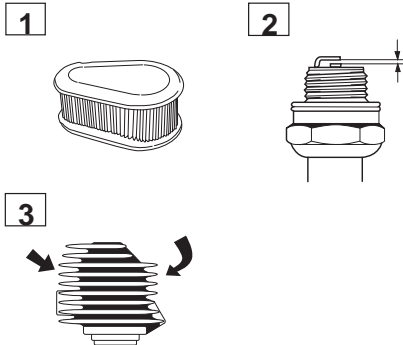

- 1 Maak het luchtfilter schoon. Vervang het indien nodig.
- 2 Maak de bougie schoon. Controleer of de afstand tussen de elektroden 0,51 mm bedraagt.
- 3 Maak de koelflenzen op de cilinder schoon.

TECHNISCHE GEGEVENS

Technische gegevens

	LC 48	LC 48V	LC 48 VE	LB 48	LB 48V
Motor	Briggs & Stratton Briggs & Stratton Briggs & Stratton Briggs & Stratton Briggs & Stratton				
Cilinderinhoud, cm ³	190	190	190	190	190
Toerental, rpm	2900	2900	2900	2900	2900
Nominaal uitgangsvermogen motor, kW (zie opmerking 1)	2,4	2,4	2,4	2,4	2,4
Ontstekingssysteem					
Bougie	Champion RJ19LM	Champion RJ19LM	Champion RJ19LM	Champion RJ19LM	Champion RJ19LM
Elektrodenafstand, mm	0,5	0,5	0,5	0,5	0,5
Brandstof-/smeersysteem					
Inhoud benzinetank, liter	1,2	1,2	1,2	1,2	1,2
Inhoud olietank, liter	0,6	0,6	0,6	0,6	0,6
Motorolie	SAE 30	SAE 30	SAE 30	SAE 30	SAE 30
Gewicht					
Grasmaaier met lege tanks, kg	38	38	43	34	34
Geluidsvermogen					
(zie opm. 2)					
Niveau geluidsdruk bij het oor van de gebruiker, dB(A)	81	81	81	79	79
Lawaai-emissie					
(zie opm. 3)					
Geluidsvermogen, gemeten dB(A)	95	95	95	93	93
Geluidsvermogen, gegarandeerd L _{WA} dB(A)	96	96	96	95	95
Trillingsniveau					
(zie opm. 4)					
Handvat, m/s ²	6,0	6,0	6,0	4,7	4,7
Maaien					
Maaisysteem	3 in 1	3 in 1	3 in 1	2 in 1	2 in 1
De maaihoogte kan in vijf verschillende standen worden ingesteld, mm	25-70	25-70	25-70	25-70	25-70
Maaibreedte, mm	480	480	480	480	480
Mes	Vast	Vast	Vast	Vast	Vast
Aandrijving					
Snelheid, km/h	-	5,4	5,4	-	5,4
Starten					
Elektrisch	-	-	Ja	-	-

Opm. 1: Het aangegeven nominale vermogen van de motor heeft betrekking op het gemiddelde nettovermogen (bij het opgegeven toerental) van een typische productiemotor voor het betreffende motormodel, gemeten volgens de SAE-norm J1349/ISO 1585. In massa geproduceerde motoren kunnen een afwijkende waarde geven. Het werkelijk geleverde vermogen van de geïnstalleerde motor op de uiteindelijke machine hangt af van de bedrijfssnelheid, de omgevingscondities en andere waarden.

Opm. 2: De gerapporteerde gegevens voor het geluidsdruk niveau vertonen een typische statistische spreiding (standaardafwijking) van 1,2 dB (A).

Opm. 3: Emissie van geluid naar de omgeving gemeten als geluidsvermogen (L_{WA}) volgens EG-richtlijn 2000/14/EG.

Opm. 4: De gerapporteerde gegevens voor het trillingsniveau vertonen een typische statistische spreiding (standaardafwijking) van 0,2 m/s².

TECHNISCHE GEGEVENS

EG-verklaring van overeenstemming

(Alleen geldig voor Europa)

Husqvarna AB, SE-561 82 Huskvarna, Sverige, tel: +46-36-146500, verklaart hiermee dat de motormaaiers **Husqvarna LC 48, LC 48V, LB 48, LB48 V, LC 48VE** vanaf serienummer 10xxxxxxx en verder overeenkomen met de voorschriften in de RICHTLIJNEN VAN DE RAAD:

- van 17 mei 2006 "betreffende machines" **2006/42/EG**
- van 15 december 2004 "betreffende elektromagnetische compatibiliteit" **2004/108/EEC**.
- van 8 mei 2000 "betreffende geluidsemissie door materieel voor gebruik buitenshuis" **2000/14/EG**.

Voor informatie betreffende lawaaiemissies, zie hoofdstuk Technische gegevens.

0404, SMP Svensk Maskinprovning AB, Fyrisborgsgatan 3, SE-754 50 Uppsala, heeft rapporten opgesteld inzake een beoordeling van de overeenstemming met bijlage VI van Richtlijn 2000/14/EG van de Raad van 8 mei 2000 betreffende "de geluidsemissie door materieel voor gebruik buitenshuis".

De certificaten hebben nummer:

01/901/071 - Husqvarna LC 48, LC 48V

01/901/072 - Husqvarna LB 48, LB 48V

01/901/084- Husqvarna LC 48 VE

Huskvarna, 29 december 2009



Bengt Ahlund, Hoofd Ontwikkeling (erkende vertegenwoordiger voor Husqvarna AB en verantwoordelijk voor technische documentatie.)

SIMBOLOGIA

Simbologia

AVVERTENZA! Se utilizzata in modo improprio o non corretto, la macchina può essere un attrezzo pericoloso in grado di provocare gravi lesioni o morte dell'operatore, o di altre persone.



Prima di usare la macchina, leggere per intero le istruzioni per l'uso e accertarsi di averne compreso il contenuto.



Non usare mai la macchina se nelle vicinanze ci sono persone, in particolar modo bambini, o animali domestici.

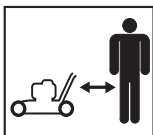

Pericolo di proiezione di oggetti e particelle.



Attenzione al coltello in rotazione. Attenzione a mani e piedi.



Il presente prodotto è conforme alle vigenti direttive CEE.



Attenzione: parti rotanti. Tenere lontani mani e piedi.



Non utilizzare mai la macchina in ambienti chiusi o insufficientemente ventilati. I gas di scarico contengono monossido di carbonio, una sostanza inodore, tossica e mortale.

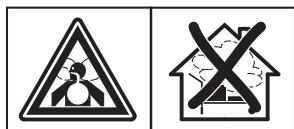

Rischio di esplosione



Effettuare sempre il rifornimento a motore spento.



Superficie calda



Emissioni di rumore nell'ambiente in base alla direttiva della Comunità Europea. L'emissione della macchina è indicata al capitolo Dati tecnici e sulla decalcomania.



I restanti simboli/decalcomanie riguardano particolari requisiti necessari per ottenere la certificazione in alcuni mercati.

Usare sempre guanti di protezione.

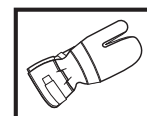

E' necessario pulire con regolarità.

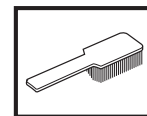

Controllo visivo.

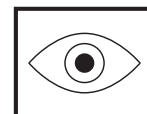

Staccare sempre il cavo di accensione dalla candela prima di qualsiasi operazione di riparazione, pulizia o manutenzione.



Il controllo e/o la manutenzione devono essere eseguiti a motore spento, rilasciare la manopola del freno del motore.



Marchio di fabbrica

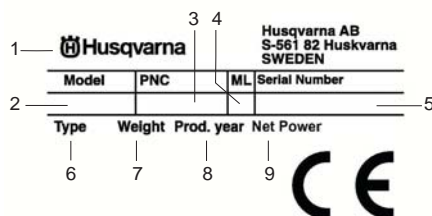

- 1 Fabbricante
- 2 Modello
- 3 Codice prodotto
- 4 Leva di manutenzione
- 5 Numero di serie
- 6 Tipo
- 7 Peso
- 8 Anno di produzione
- 9 Potenza

Interventi prima di usare un nuovo rasaerba

- Leggere accuratamente le istruzioni per l'uso.
- Controllare il montaggio e la messa a punto dell'attrezzatura di taglio. Vedi istruzioni alla voce Montaggio.
- Far rifornimento di carburante e rabboccare l'olio del motore. Vedi istruzioni alla voce Operazioni con il carburante.



AVVERTENZA! Evitare assolutamente di modificare la versione originale della macchina senza l'autorizzazione del fabbricante. Usare sempre accessori originali. Modifiche e/o accessori non autorizzati possono causare lesioni gravi o mortali all'operatore o a terzi.



AVVERTENZA! Se utilizzato in modo improprio o non corretto, il rasaerba può essere un attrezzo pericoloso, in grado di provocare lesioni gravi e persino mortali all'utilizzatore o a terzi. È importantissimo leggere attentamente e capire queste istruzioni per l'uso.



AVVERTENZA! L'aspirazione prolungata dei gas di scarico del motore può essere pericolosa per la salute.

La Husqvarna AB procede costantemente allo sviluppo dei propri prodotti e si riserva quindi il diritto di apportare, senza alcun preavviso, modifiche riguardanti fra l'altro la forma e l'aspetto esteriore.

INDICE

Indice

SIMBOLOGIA

Simbologia	19
Interventi prima di usare un nuovo rasaerba	20

INDICE

Indice	21
--------------	----

CHE COSA C'È?

Che cosa c'è nel rasaerba?	22
Che cosa c'è nel rasaerba?	23

NORME DI SICUREZZA

Protezione personale	24
Dispositivi di sicurezza della macchina	24
Norme generali di sicurezza	25
Istruzioni generali di lavoro	26

MONTAGGIO

Montaggio del manubrio	28
------------------------------	----

OPERAZIONI CON IL CARBURANTE

Carburante	29
------------------	----

AVVIAMENTO E ARRESTO

Avviamento e arresto	30
----------------------------	----

MANUTENZIONE

Manutenzione	31
--------------------	----

CARATTERISTICHE TECNICHE

Caratteristiche tecniche	34
Dichiarazione di conformità CE	35

CHE COSA C'È?

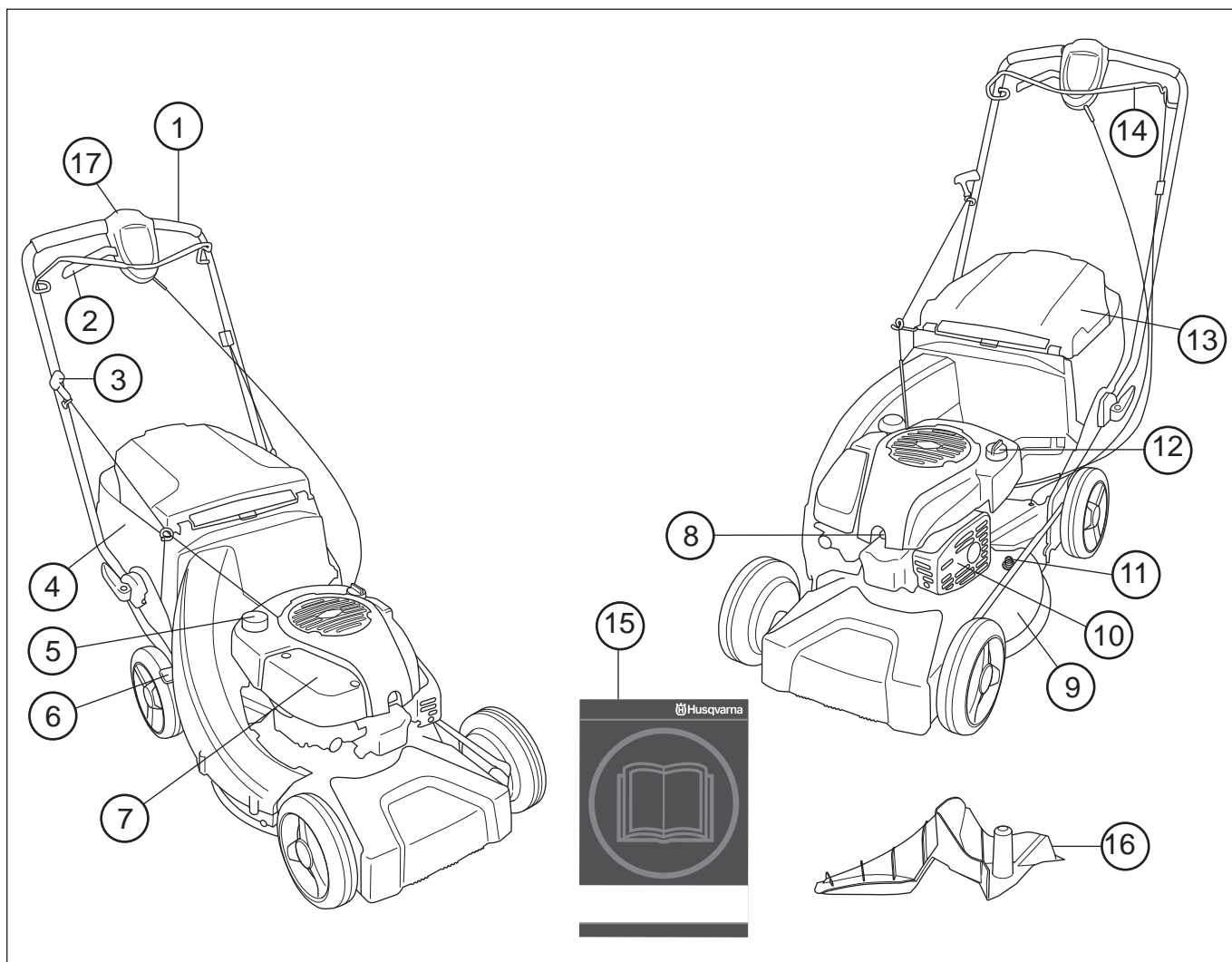

Che cosa c'è nel rasaerba? LC 48, LC 48V, LC 48VE

- | | | | |
|---|------------------------------------|----|-------------------------------|
| 1 | Impugnatura /manubrio | 10 | Marmitta |
| 2 | Trasmissione | 11 | Raccordo dell'acqua |
| 3 | Maniglia di avviamento | 12 | Serbatoio dell'olio |
| 4 | Sacco raccogliherba | 13 | Deflettore posteriore |
| 5 | Serbatoio carburante | 14 | Manopola del freno del motore |
| 6 | Regolazione dell'altezza di taglio | 15 | Istruzioni per l'uso |
| 7 | Filtro dell'aria | 16 | Tassello di pacciamatura |
| 8 | Candela | | |
| 9 | Carter del gruppo di taglio | | |

CHE COSA C'È?

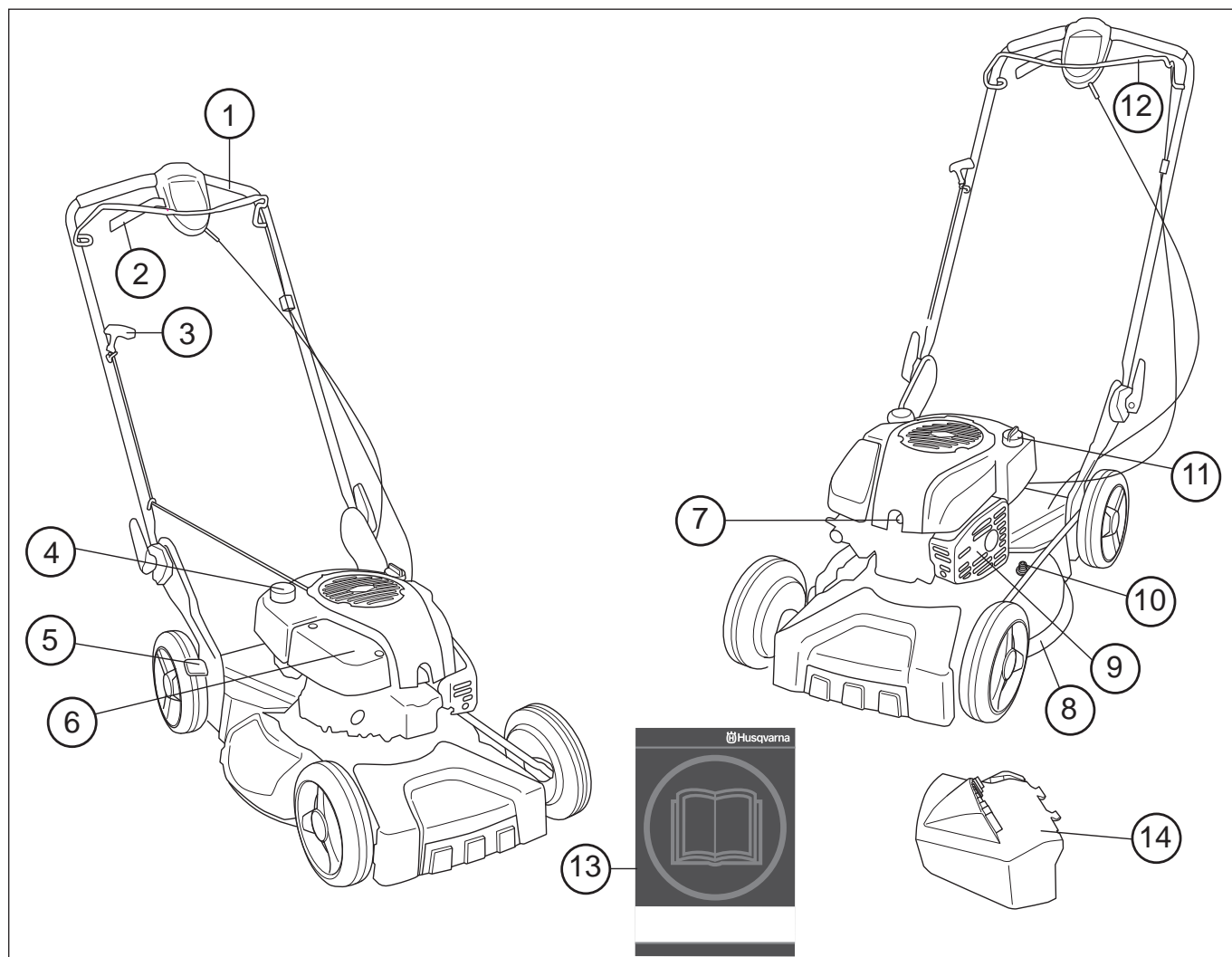

Che cosa c'è nel rasaerba? LB 48, LB 48V

- | | |
|--------------------------------------|----------------------------------|
| 1 Impugnatura /manubrio | 8 Carter del gruppo di taglio |
| 2 Leva della frizione | 9 Marmitta |
| 3 Maniglia di avviamento | 10 Raccordo dell'acqua |
| 4 Serbatoio carburante | 11 Serbatoio dell'olio |
| 5 Regolazione dell'altezza di taglio | 12 Manopola del freno del motore |
| 6 Filtro dell'aria | 13 Istruzioni per l'uso |
| 7 Candela | 14 Espulsione laterale |

NORME DI SICUREZZA

Protezione personale



AVVERTENZA! Lavorando con la macchina usare sempre protezione personale.

- Usare i guanti in caso di necessità, ad esempio durante il montaggio, il controllo o la pulizia del gruppo di taglio.
- Usare sempre pantaloni lunghi robusti. Non indossare pantaloni corti o sandali e non camminare a piedi scalzi.
- Usare scarpe o stivali robusti e antidrucciolo.

L'abbigliamento in generale deve essere tale da non ostacolare la libertà di movimento.

Dispositivi di sicurezza della macchina

In questo capitolo vengono presentati i dispositivi di sicurezza della macchina, la loro funzione, il controllo e la manutenzione necessari per assicurarne una funzione ottimale. Vedi al capitolo Che cosa c'è?, per individuare la posizione di questi componenti sulla macchina.



AVVERTENZA! Non usare mai una macchina con dispositivi di sicurezza difettosi. Seguire le istruzioni per il controllo, la manutenzione e il servizio.

Carter del gruppo di taglio e scocca di protezione

La scocca di protezione è concepita per ridurre il rischio di intrappolarsi e per estrarre la cinghia di trasmissione in caso di rottura. Controllare che la scocca di protezione sia integra e che sia ben avvitata.

Il carter del gruppo di taglio è concepito per ridurre le vibrazioni e per ridurre il rischio di ferite da taglio. Controllare che il carter del gruppo di taglio sia integro e che non presenti difetti visibili, ad esempio incrinature del materiale.

Manopola del freno del motore

Il freno del motore è concepito per arrestare il motore. Rilasciando la presa della manopola il motore deve arrestarsi.

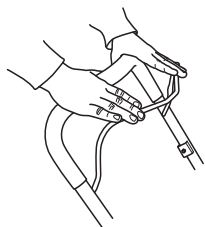

- Controllare che il freno del motore funzioni adeguatamente e che non sia danneggiato.

Situare il rasaerba su una superficie piana e metterlo in moto. Accertarsi che il coltello non venga a contatto con il suolo o con corpi estranei.

Accelerare a pieno gas e rilasciare quindi la manopola del freno. Il freno del motore deve sempre essere regolato in modo che il motore si arresti entro 3 secondi. In caso contrario, la macchina deve essere portata presso un rivenditore autorizzato con assistenza per la regolazione.

Marmitta

La marmitta è costruita in modo da assicurare il minimo livello di rumorosità e da allontanare i gas di scarico del motore dall'operatore.

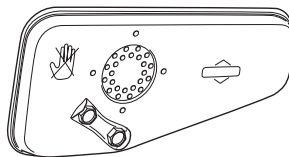

AVVERTENZA! I gas di scarico del motore sono molto caldi e possono contenere scintille in grado di provocare incendi. Non avviare mai la macchina in ambienti chiusi o vicino a materiale infiammabile!

Nelle zone a clima caldo-torrido il rischio d'incendio può essere molto elevato. In alcuni casi, queste zone sono regolate da una legislazione che esige, fra l'altro, che la marmitta sia dotata di retina parascintille omologata.

È di estrema importanza seguire le istruzioni relative a controllo, manutenzione e servizio della marmitta.



AVVERTENZA! La marmitta rimane molto calda anche dopo aver spento il motore. Non toccare la marmitta se è ancora calda!

- Non usare mai la macchina se la marmitta è in cattive condizioni.
- Controllare che la marmitta sia ben fissa e che non sia danneggiata.

Attrezzatura di taglio

Evitare che il coltello colpisca corpi estranei, ad esempio radici o simili. Questo può comportare una perdita di affilatura del coltello e il piegamento dell'albero motore. Accertarsi che il coltello sia sempre ben affilato e ben equilibrato. Vedere anche le istruzioni alla voce Manutenzione.

Controllare il gruppo di taglio. Non usare mai un gruppo di taglio smussato, rotto o danneggiato.

Controllare inoltre che il bullone del coltello sia integro e che l'albero motore non sia piegato.

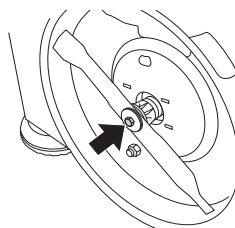

AVVERTENZA! Non usare mai una macchina con dispositivi di sicurezza guasti. Questi dispositivi vanno controllati e sottoposti a manutenzione secondo quanto descritto in questo capitolo. Se la macchina non supera tutti i controlli, contattare un'officina per le necessarie riparazioni.

NORME DI SICUREZZA

Norme generali di sicurezza

- Il rasaerba è concepito esclusivamente per la rasatura di superfici erbose. Gli unici accessori per i quali è possibile usare l'unità-motore come forza motrice, sono i coltelli consigliati al capitolo Caratteristiche tecniche.
- Non usare la macchina in condizioni di stanchezza o sotto l'effetto di alcool o medicinali in grado di compromettere il vostro stato psichico e il controllo dei vostri atti.
- Tenere presente che l'operatore è responsabile di eventuali incidenti o pericoli per gli altri o le cose.



AVVERTENZA! Un motore acceso in un ambiente chiuso o mal ventilato può essere causa di morte per soffocamento o avvelenamento da monossido di carbonio.

- Lavorando con la macchina usare sempre protezione personale. Vedi indicazioni alla voce Protezione personale.
- Non usare mai una macchina che abbia subito modifiche tali da non corrispondere più alle specifiche originali.
- Usare solo i ricambi e gli accessori consigliati nel presente manuale. Vedi istruzioni alle voci Attrezzatura di taglio e Caratteristiche tecniche.



AVVERTENZA! Un gruppo di taglio inadeguato può aumentare il rischio d'infortuni.

- Non usare mai una macchina difettosa. Seguire le istruzioni per l'uso e la manutenzione indicate nel presente manuale. Alcuni interventi devono essere eseguiti da personale specializzato. Vedi istruzioni alla voce Manutenzione.
- **Ad ogni utilizzo:**
 - 1 Controllare che il freno del motore funzioni adeguatamente e che non sia danneggiato. Vedi istruzioni alla voce Controllo dell'effetto frenante.
 - 2 Controllare che tutte le impugnature e i comandi siano integri e privi di olio.
 - 3 Controllare che la marmitta sia ben fissa e che non sia danneggiata.
 - 4 Controllare che tutti i componenti del rasaerba siano ben serrati e che non siano danneggiati o mancanti.
 - 5 Controllare che il coltello non sia danneggiato e che sia privo di incrinature. Sostituire il coltello se necessario.

Avviamento



AVVERTENZA! L'aspirazione prolungata dei gas di scarico del motore può essere pericolosa per la salute.

- Non avviare mai il rasaerba senza che il coltello e tutti i carter siano correttamente montati.
- Non accendere mai la macchina in ambienti chiusi. Non dimenticate che i gas di scarico sono velenosi.

- Assicuratevi che l'area operativa sia sufficientemente illuminata in modo da creare un ambiente di lavoro sicuro.
- Osservare l'ambiente circostante per escludere il rischio che persone o animali vengano a contatto con gli attrezzi di taglio. L'operatore è responsabile di tutte le situazioni non sicure o dei rischi a cui sono esposti le persone e gli oggetti.



- Situare il rasaerba su una superficie piana e metterlo in moto. Accertarsi che il coltello non venga a contatto con il suolo o con corpi estranei.
- Non avvolgere mai la cordicella di avviamento intorno alla mano.

Vedi indicazioni alla voce Avviamento e arresto.

Carburante



AVVERTENZA! Il carburante e i vapori del carburante sono estremamente infiammabili. Agire con cautela maneggiando il carburante e l'olio per motore. Tenere presenti i rischi di incendio, esplosione e intossicazione da aspirazione.

- Effettuare sempre il rifornimento a motore spento.
- Accertarsi che ci sia una buona ventilazione durante il rifornimento e il rabbocco dell'olio.
- Prima di avviare la macchina spostarla di almeno 3 metri dal luogo del rifornimento.

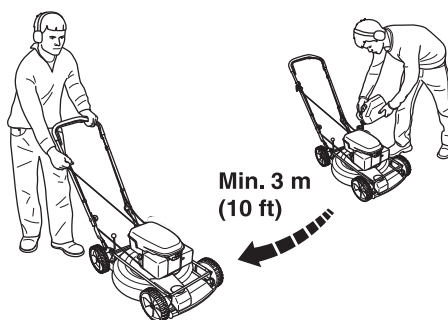

- Non accendere mai la macchina:
 - 1 Se avete versato del carburante o dell'olio per motore sulla macchina: Asciugare il versato e lasciar evaporare i residui di benzina.
 - 2 Se avete versato del carburante o dell'olio per motore su voi stessi o sugli abiti: Cambiate gli abiti.
 - 3 Se vi sono perdite di carburante nella macchina. Controllare con regolarità la presenza di eventuali perdite dal tappo del serbatoio o dai tubi di alimentazione.

NORME DI SICUREZZA

Trasporto e rimessaggio

- In caso di trasporto o rimessaggio prolungati vuotare i serbatoi dell'olio e del carburante. Informarsi presso la più vicina stazione di servizio per lo smaltimento del carburante o dell'olio per motore in eccesso.
- Custodire il rasaerba e il carburante facendo in modo che eventuali perdite e vapori non rischiano di venire a contatto con fiamme o scintille. Tenere la macchina lontana da apparecchi elettrici, motorini elettrici, spine/interruttori, caldaie ecc.
- Per la conservazione del carburante usare solo recipienti omologati.

Istruzioni generali di lavoro



AVVERTENZA! Questo capitolo affronta le regole basilari di sicurezza per lavorare con un rasaerba. Le informazioni fornite non possono assolutamente sostituire la competenza e l'esperienza di personale specializzato. Trovandosi in una situazione di insicurezza riguardo all'uso della macchina rivolgersi ad un esperto. Contattare il proprio rivenditore, l'officina di servizio oppure un operatore competente. Evitate di usare la macchina se non vi ritenete sufficientemente qualificati per farlo!

Norme basilari di sicurezza

- Osservare l'ambiente circostante:
 - Per escludere la presenza di persone, animali o altro che possa interferire sul vostro controllo della macchina.
 - Per evitare che i suddetti non rischiano di venire a contatto con il gruppo di taglio.
- Prima di iniziare le operazioni, ripulire il prato da rami, ramoscelli, sassi ecc. Evitare che il coltello colpisca corpi estranei, ad esempio radici o simili. Questo può comportare una perdita di affilatura del coltello e il piegamento dell'albero motore.
- Non sollevare o trasportare mai un rasaerba con il motore acceso. Se dovete sollevare il rasaerba, spegnere prima il motore e staccare il cavo di accensione dalla candela.

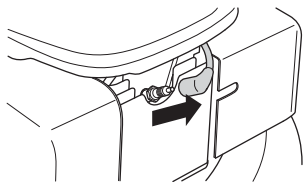

- Evitare di lavorare in condizioni di tempo sfavorevoli. Ad esempio nebbia, pioggia intensa, vento forte ecc. Il lavorare con tempo cattivo è spesso stancante e comporta situazioni di rischio, come ad esempio il terreno scivoloso.
- Accertarsi di poter camminare e lavorare in posizione sicura. In caso di spostamenti, controllare che non vi siano ostacoli (ceppi, radici, rami, fossati ecc.) Fare particolare attenzione lavorando su terreni in pendenza.

- Spegnere il motore in caso di spostamento della macchina su un terreno che non dev'essere rasato. Ad esempio vialetti ghiaiosi, pietre, sassi, asfalto ecc.

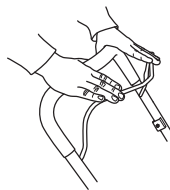

La manopola del freno non dev'essere mai fissata in modo permanente all'impugnatura quando la macchina è in funzione.



Osservare quanto sopra ma non lavorare mai con il rasaerba se non potete chiedere aiuto in caso di incidente.

Tecnica di taglio basilare



AVVERTENZA! Accertarsi che mani e piedi non tocchino il gruppo di taglio a motore acceso.

Generalità

- La rasatura sui pendii può essere pericolosa. Non usare il rasaerba sui terreni molto scoscesi.
- Non è consigliabile usare il rasaerba su terreni con angolo di pendenza superiore a 30 gradi.
- In caso di terreni in pendenza il percorso dovrebbe essere ad angolo retto rispetto al pendio. È molto più facile procedere trasversalmente su un pendio che in salita e discesa.
- Prima di iniziare le operazioni, ripulire il prato da rami, ramoscelli, sassi ecc.
- Non sollevare o trasportare mai un rasaerba con il motore acceso. Se dovete sollevare il rasaerba, spegnere prima il motore e staccare il cavo di accensione dalla candela.
- Evitare che il coltello colpisca corpi estranei, ad esempio radici o simili. Questo può comportare una perdita di affilatura del coltello e il piegamento dell'albero motore. Un albero piegato implica un cattivo equilibrio e forti vibrazioni, il che comporta un grave rischio che il coltello si stacchi.
- In caso di collisione con un oggetto o all'insorgere di vibrazioni fermare la macchina. Togliere il cavo di accensione dalla candela. Controllare che la macchina non presenti danni. Riparare eventualmente ogni danno riscontrato.
- Non tagliare mai più di 1/3 della lunghezza dell'erba. Questo vale particolarmente nei periodi di siccità. Iniziare a tagliare con un'altezza di taglio elevata. Controllare poi

NORME DI SICUREZZA

il risultato e regolare l'altezza in modo adeguato. Se l'erba è particolarmente lunga, eseguire l'operazione lentamente e ripeterla se necessario.

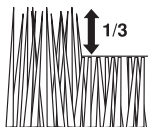

- Evitare di correre con la macchina quando questa è in funzione. Camminare sempre, spingendo la macchina.

Prestare la massima attenzione nel tirare la macchina verso di sé durante l'operazione.

Altezza di taglio



Spegnere il motore prima di modificare l'altezza di taglio.

L'altezza di taglio può essere impostata su cinque diverse posizioni, mm

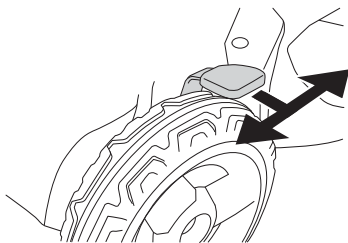

Non impostare l'altezza di taglio ad un livello troppo basso poiché esiste il rischio che i coltelli colpiscano il terreno in caso di irregolarità.

MONTAGGIO

Montaggio del manubrio

Richiudendo il manubrio, fare attenzione a non danneggiare cavi e fili.

Solleverlo il manubrio fino a quando la sua sezione tubolare superiore si trova di fronte alla sezione inferiore. Avvitare adeguatamente la manopola.

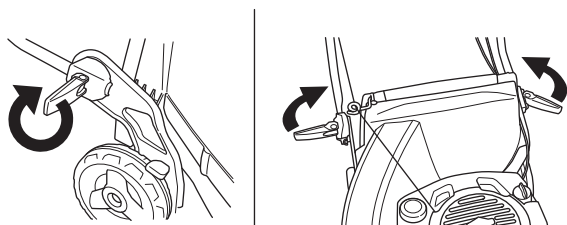

Montaggio del collettore

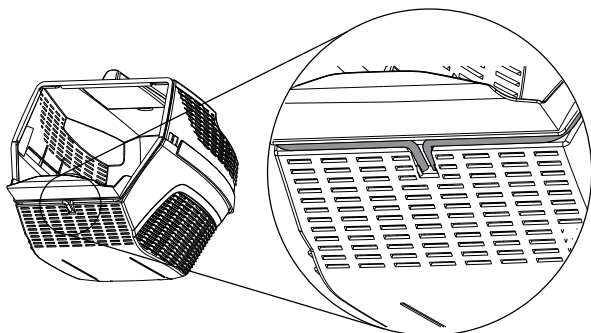
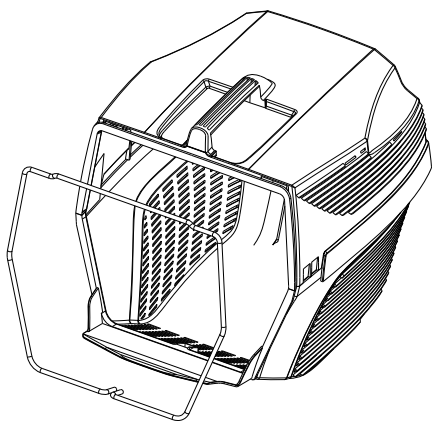
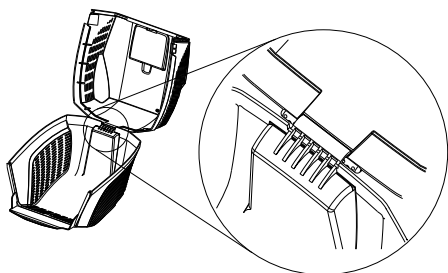
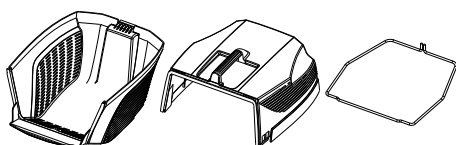

- Sollevare lo schermo posteriore e appendere il contenitore per l'erba.

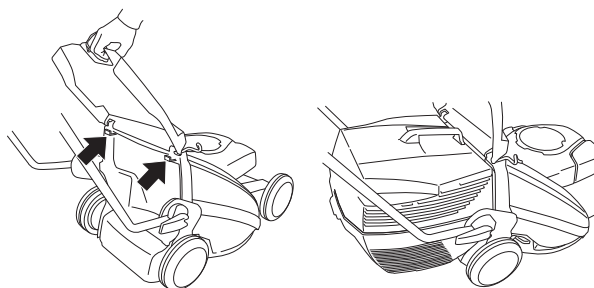

Espulsione laterale

- LB48 e LB48V possono essere utilizzati con espulsione laterale inserendo l'eiettore laterale sul coperchio di taglio.
- Sollevare il coperchio laterale e collocare l'eiettore laterale sull'albero.

Funzione di pacciamatura

LB48, LB48V è un tosaerba con funzione di pacciamatura.

I dispositivi dotati di recettore possono essere utilizzati con funzione di pacciamatura nel seguente modo.

- Sollevare lo schermo posteriore e rimuovere il contenitore.

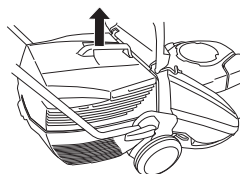

- Inserire il tassello di pacciamatura nel canale di raccolta.

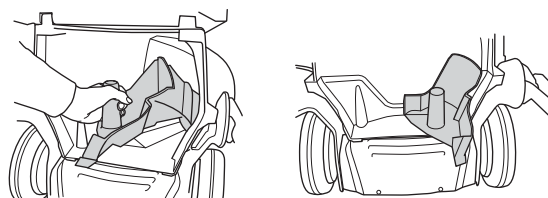

- Chiudere lo schermo e verificare che sia bloccato insieme al tassello di pacciamatura.

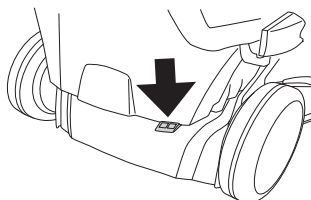

OPERAZIONI CON IL CARBURANTE

Carburante



AVVERTENZA! Durante il rifornimento assicurare la massima ventilazione.

Benzina

- Usare benzina senza piombo di buona qualità. In mancanza di benzina senza piombo si può usare benzina con piombo.
- Usare carburante con almeno 77 ottani.
- In caso di rimessaggio prolungato, vuotare e pulire il serbatoio del carburante.

Olio motore

Controllare il livello dell'olio prima di avviare il rasaerba. Un livello dell'olio troppo basso può provocare seri danni al motore.

- Per ottenere massime prestazioni e funzionamento usare olio HUSQVARNA per motori a quattro tempi.
- In assenza di olio HUSQVARNA per motori a quattro tempi usare un altro olio di buona qualità. Per la scelta dell'olio consultare il rivenditore di fiducia. In generale si consiglia SAE 30.
- Non usare mai olio per motori a due tempi.

Controllare il livello dell'olio prima di avviare il rasaerba. Un livello dell'olio troppo basso può provocare seri danni al motore.

Livello dell'olio

Svitare il tappo e controllare il livello dell'olio sull'asticella fissata al tappo.

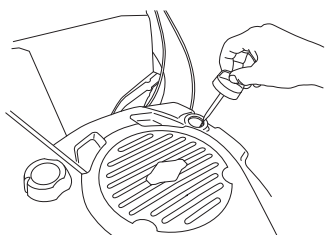

Il tappo del serbatoio dev'essere completamente avvitato per poter rilevare l'esatto livello dell'olio.

Se il livello dell'olio è basso, rabboccare con olio per motore fino al marchio superiore dell'asticella.

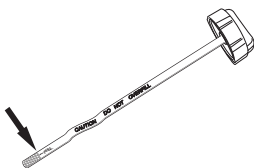

Usare solo l'olio per motore consigliato. Vedi istruzioni alla voce Caratteristiche tecniche.

Rifornimento



AVVERTENZA! I seguenti accorgimenti diminuiscono il pericolo di incendio:

Non fumare o portare sorgenti di calore vicino al carburante.

Effettuare sempre il rifornimento a motore spento.

Aprire il tappo del serbatoio con cautela, per eliminare eventuali sovrappressioni.

Dopo il rifornimento chiudere bene il tappo.

Spostare sempre la macchina dal luogo del rifornimento prima della messa in moto.

Non riempire troppo il serbatoio. Lasciare un margine di circa 35 mm sotto il tappo del serbatoio per far sì che il carburante possa espandersi.

Pulire intorno al tappo del serbatoio. Pulire regolarmente il serbatoio carburante e quello dell'olio. Sostituire il filtro del carburante almeno una volta all'anno. L'entrata di impurità nei serbatoi provoca disturbi di funzionamento.

Spostare sempre la macchina di almeno 3 metri dal luogo del rifornimento prima della messa in moto.

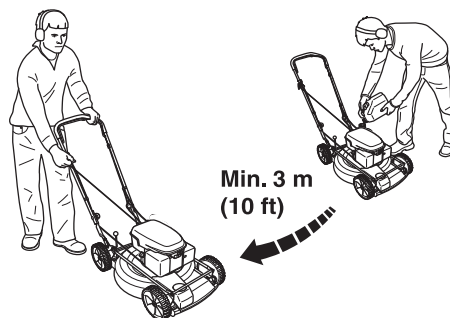

AVVIAMENTO E ARRESTO

Avviamento e arresto



AVVERTENZA! Prima dell'avviamento osservare quanto segue:

Non avviare mai il rasaerba prima di aver montato il coltello e tutti i carter. Il coltello potrebbe staccarsi e causare danni alle persone.

Spostare sempre la macchina dal luogo del rifornimento prima della messa in moto.

Collocare la macchina su una solida base d'appoggio. Controllare che il gruppo di taglio non possa venire a contatto con corpi solidi.

Osservare che non vi siano non addetti ai lavori nelle vicinanze.

Avviamento

Accertarsi che il cavo di accensione sia ben collegato alla candela.

- Con la mano sinistra tirare completamente la manopola del freno del motore verso l'impugnatura superiore.

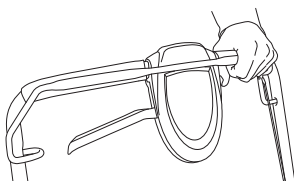

- Afferrare la manopola di avviamento, estrarre lentamente la cordicella di avviamento con la mano destra fino a quando si avverte resistenza (i ganci di avviamento entrano in azione) e tirare con movimenti rapidi e decisi. **Non avvolgere mai la cordicella di avviamento intorno alla mano.**



N.B! Non estrarre completamente la cordicella e non lasciare la maniglia di avviamento con la cordicella estratta. Questo potrebbe danneggiare la macchina.

I dispositivi LC 48VE sono dotati di accensione elettronica, che viene utilizzata nel seguente modo.

- Prima di utilizzare l'accensione elettronica per la prima volta è necessario sostituire la batteria. Vedere le istruzioni alla voce Manutenzione.
- Spingere la manopola del freno del motore verso il manubrio.

- Inserire la chiavetta di accensione e spingerla.

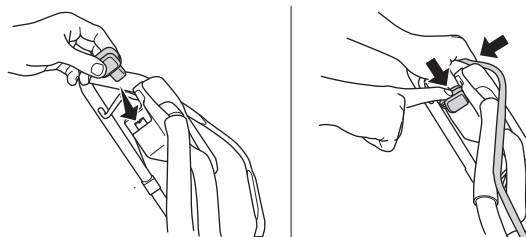

Trasmissione LC 48VE, LC 48V, LB 48V

Le macchine sono semoventi a trazione posteriore.

Per usare la trasmissione sulle ruote, tirate verso di voi la leva della frizione.

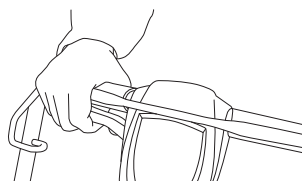

La trazione può essere controllata gradualmente.

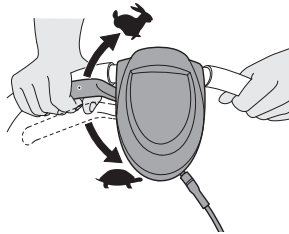

Arresto

Il motore si arresta rilasciando la manopola del freno del motore.

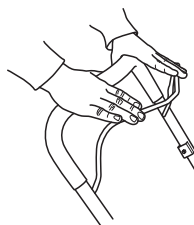

Macchine con avvio elettrico: rimuovere la chiave.

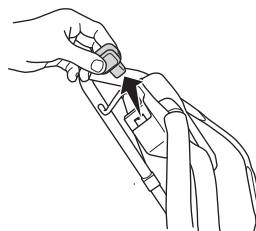

Manutenzione

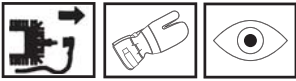

AVVERTENZA! Accertarsi sempre che il gruppo di taglio si sia fermato prima di eseguire pulizia, riparazioni o controlli. Staccare il cavo di accensione dalla candela.

Staccare sempre il cavo di accensione dalla candela prima di qualsiasi operazione di riparazione, pulizia o manutenzione.

Filtro dell'aria

Pulire regolarmente il filtro dell'aria per evitare :

- Disturbi di carburazione
- Problemi di messa in moto
- Riduzione della potenza sviluppata
- Inutile usura dei componenti del motore
- Consumi più elevati.

Il filtro non ritorna mai completamente pulito. Pertanto va sostituito periodicamente con uno nuovo. **Un filtro danneggiato va sostituito immediatamente.**

Pulizia del filtro dell'aria

Togliere il carter del filtro dell'aria.

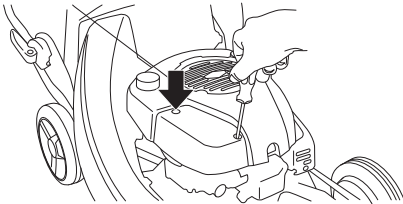

Togliere il filtro dell'aria e controllare che sia integro. Sostituire il filtro se vi sembra difettoso.

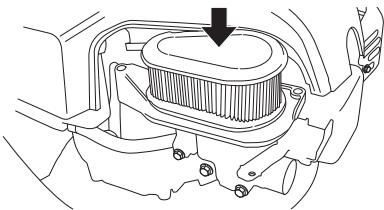

Pulire il filtro scuotendolo contro una superficie piana. Non usare mai solventi contenenti petrolio, ad esempio paraffina, oppure aria compressa per pulire il filtro.

Durante il montaggio, accertarsi che il filtro dell'aria sia del tutto aderente al portafiltro.

Candela



AVVERTENZA! La marmitta rimane molto calda anche dopo aver spento il motore. Non toccare la marmitta se è ancora calda!

Se la macchina ha potenza insoddisfacente, difficoltà di messa in moto o il minimo irregolare, controllare innanzitutto la candela. Se questa è incrostata, pulirla e controllare la

distanza tra gli elettrodi, che deve essere 0,5 mm. La candela andrebbe cambiata di regola dopo circa un mese di esercizio o prima se necessario.

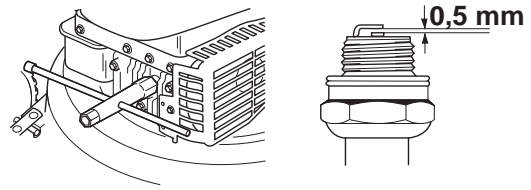

N.B! Usare candele originali o di tipo raccomandato! Altre candele possono danneggiare cilindro e pistone.

Marmitta

La marmitta è dimensionata in modo da diminuire la rumorosità e per allontanare i gas di scarico dall'operatore. I gas di scarico sono caldi e possono contenere scintille, pericolose in presenza di materiale infiammabile.

Controllare con regolarità che la marmitta sia ben fissa nella macchina.

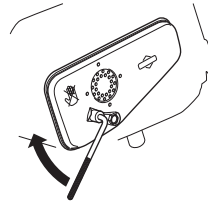

Non usare mai la macchina se la marmitta è in cattive condizioni.



Coltello



AVVERTENZA! Usare sempre guanti robusti durante la riparazione del gruppo di taglio. I coltelli sono molto taglienti e ci si può ferire molto facilmente

In caso di urto di ostacoli che comportano il blocco della macchina, sostituire le lame danneggiate.

La sostituzione o l'affilatura delle lame devono essere effettuate da un'officina di assistenza autorizzata.

Cambio dell'olio

L'olio del motore dev'essere cambiato ogni anno e ogni 25 ore di esercizio.

Per eseguire il cambio dell'olio procedere come segue:

- Vuotare il serbatoio lasciando in moto la macchina fino ad esaurimento del carburante.

MANUTENZIONE

- Se corpi estranei rimangono impigliati nelle lame mentre l'utensile di taglio è in funzione, spegnere il motore ed attendere che l'utensile di taglio si sia arrestato completamente prima di pulire le lame. Staccare il cavo dalla candela.
- Svitare il tappo del serbatoio dell'olio.

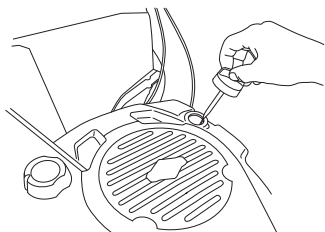

- Utilizzare la pompa dell'olio (accessorio) per svuotare il serbatoio dell'olio.

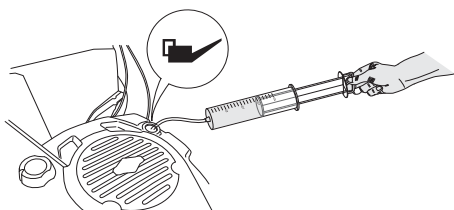

Rivolgersi alla più vicina stazione di servizio per lo smaltimento dell'olio per motore in eccesso.

- Riempire con nuovo olio motore di buona qualità. Vedi istruzioni alla voce Caratteristiche tecniche.
- Controllare il livello dell'olio con l'asticella fissata al tappo del serbatoio.
- Il tappo del serbatoio dev'essere completamente avvitato per poter rilevare l'esatto livello dell'olio. Se il livello dell'olio è basso, rabboccare con olio per motore fino al marchio superiore dell'asticella.

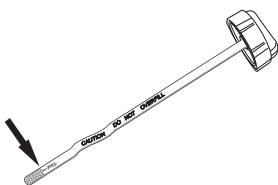

- Avvitare il tappo del serbatoio dell'olio.

Ricarica della batteria LC 48 VE

È possibile ricaricare la batteria:

- Aprire l'apertura a scatto e rimuovere il coperchio della batteria.

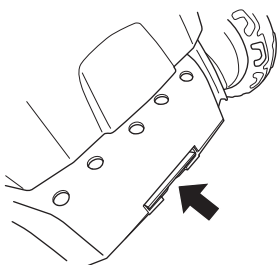

- Allentare i collegamenti del cavo della batteria.

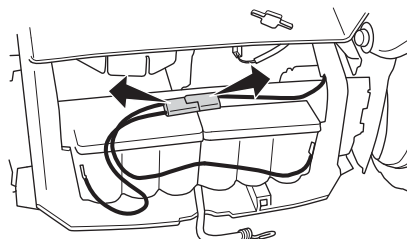

- Collegare il caricabatteria e caricarla per 24 ore al massimo.

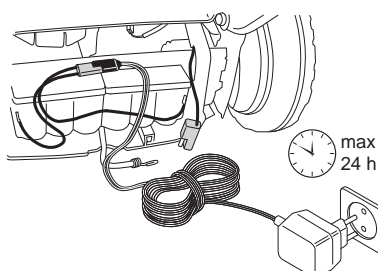

Pulizia del coperchio di taglio

- Collegare un tubo per l'acqua al raccordo sul coperchio di taglio.

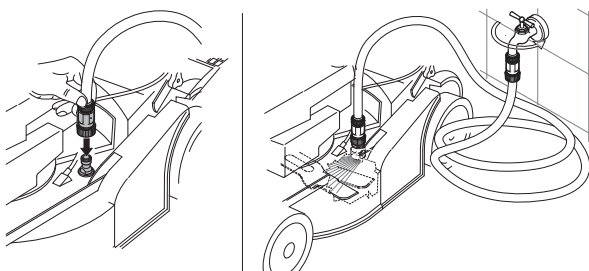

- Avviare il motore e lasciare girare le lame per un po'. L'acqua viene espulsa consentendo di pulire il coperchio di taglio.

Regolazione del filo di frizione

Il filo di frizione si regola ruotando la vite di regolazione.

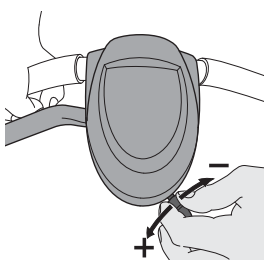

MANUTENZIONE

Seguono alcuni consigli di manutenzione.

Manutenzione giornaliera

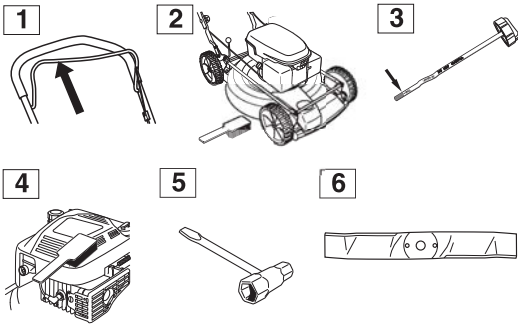

- 1 Controllare che la manopola del freno del motore sia conforme alle norme di sicurezza.
- 2 Ripulire il rasaerba da foglie, erba e simili usando una spazzola.
- 3 Controllare il livello dell'olio.
- 4 Pulire la presa dell'aria del dispositivo di avviamento. Controllare il dispositivo di avviamento e la cordicella.
- 5 Controllare che dadi e viti siano ben serrati.
- 6 Controllare il gruppo di taglio. Non usare mai dei coltelli non taglienti, spezzati o danneggiati.

Manutenzione settimanale

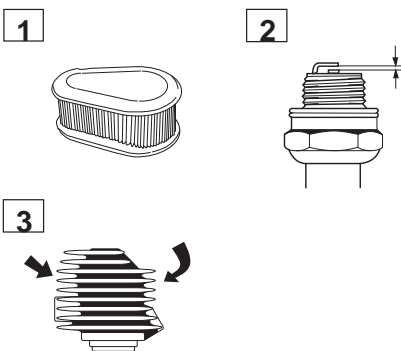

- 1 Pulire il filtro dell'aria. Sostituire se necessario.
- 2 Pulire la candela. Controllare che l'elettrodo abbia una distanza di 0,51 mm.
- 3 Pulire le flange di raffreddamento sul cilindro.

CARATTERISTICHE TECNICHE

Caratteristiche tecniche

	LC 48	LC 48V	LC 48 VE	LB 48	LB 48V
Motore	Briggs & Stratton	Briggs & Stratton	Briggs & Stratton	Briggs & Stratton	Briggs & Stratton
Cilindrata, cm ³	190	190	190	190	190
Regime, rpm	2900	2900	2900	2900	2900
Potenza nominale motore, kW (vedi nota 1)	2,4	2,4	2,4	2,4	2,4
Sistema di accensione					
Candela	Champion RJ19LM	Champion RJ19LM	Champion RJ19LM	Champion RJ19LM	Champion RJ19LM
Distanza all'elettrodo, mm	0,5	0,5	0,5	0,5	0,5
Carburante, lubrificazione					
Capacità serbatoio carburante, litri	1,2	1,2	1,2	1,2	1,2
Capacità serbatoio olio, litri	0,6	0,6	0,6	0,6	0,6
Olio motore	SAE 30	SAE 30	SAE 30	SAE 30	SAE 30
Peso					
Rasaerba con i serbatoi vuoti, kg	38	38	43	34	34
Livello di potenza acustica (vedi nota 2)					
Livello pressione acustica all'udito dell'operatore, dB(A)	81	81	81	79	79
Emissioni di rumore (vedi nota 3)					
Livello potenza acustica, misurato dB(A)	95	95	95	93	93
Livello potenza acustica, garantito L _{WA} dB(A)	96	96	96	95	95
Livelli di vibrazioni (Vedere nota 4)					
Impugnatura, m/s ²	6,0	6,0	6,0	4,7	4,7
Rasatura					
Sistema di taglio	3 in 1	3 in 1	3 in 1	2 in 1	2 in 1
L'altezza di taglio può essere impostata su cinque diverse posizioni, mm	25-70	25-70	25-70	25-70	25-70
Larghezza di taglio, mm	480	480	480	480	480
Coltello	Fissa	Fissa	Fissa	Fissa	Fissa
Trasmissione					
Velocità, km/h	-	5,4	5,4	-	5,4
Avviamento					
Avviamento elettrico	-	-	Si	-	-

Nota 1: La potenza nominale del motore indicata corrisponde alla potenza netta media (al rapporto giri/min. specificato) di un tipico motore in fase di produzione per il modello di motore misurato dalla normativa SAE J1349/ISO1585. I motori per produzione di massa potrebbero presentare un valore diverso da questo. L'uscita di potenza effettiva del motore installata nella macchina finale dipende dalla velocità di funzionamento, dalle condizioni ambientali e da altri valori.

Nota 2: I dati riportati per il livello di pressione acustica hanno una dispersione statistica tipica (deviazione standard) di 1,2 dB(A).

Nota 3: Emissione di rumore nell'ambiente misurato come potenza acustica (L_{WA}) in base alla direttiva CE 2000/14/CE.

Nota 4: I dati riportati per il livello di vibrazione hanno una dispersione statistica tipica (deviazione standard) di 0,2 m/s².

CARATTERISTICHE TECNICHE

Dichiarazione di conformità CE

(Solo per l'Europa)

Husqvarna AB, SE-561 82 Huskvarna, Sverige, tel: +46-36-146500, dichiara con la presente che i rasaerba a motore **Husqvarna LC 48, LC 48V, LB 48, LB48 V, LC 48VE** a partire dal numero di serie 10xxxxxx in poi, sono conformi alle disposizioni della DIRETTIVA DEL CONSIGLIO:

- del 17 maggio 2006 "sulle macchine" **2006/42/CE**
- del 15 dicembre 2004 "sulla compatibilità elettromagnetica" **2004/108/CE**.
- dell'8 maggio 2000 "sull'emissione di rumore nell'ambiente" **2000/14/CE**.

Per informazioni relative alle emissioni di rumore, vedi capitolo Dati tecnici.

0404, SMP Svensk Maskinprovning AB, Fyrisborgsgatan 3, SE-754 50 Uppsala, ha pubblicato rapporti relativi all'attestazione della conformità in base all'allegato VI della DIRETTIVA DEL CONSIGLIO dell'8 maggio 2000 "sull'emissione di rumore nell'ambiente" 2000/14/CE.

I certificati portano il numero:

01/901/071 - Husqvarna LC 48, LC 48V

01/901/072 - Husqvarna LB 48, LB 48V

01/901/084- Husqvarna LC 48 VE

Huskvarna, 29 dicembre 2009



Bengt Ahlund, Responsabile ricerca e sviluppo (Rappresentante autorizzato per Husqvarna AB e responsabile della documentazione tecnica.)

ACLARACIÓN DE LOS SÍMBOLOS

Aclaración de los símbolos

¡ATENCIÓN! La máquina, si se utiliza de forma errónea o descuidada, puede ser una herramienta peligrosa que puede causar daños graves e incluso la muerte al usuario y a otras personas.



Lea detenidamente el manual de instrucciones y asegúrese de entender su contenido antes de utilizar la máquina.



No utilizar nunca la máquina si hay personas, especialmente niños, o animales cerca.

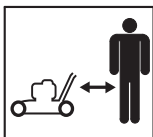

Cuidado con los objetos lanzados o rebotados.



Advertencia de cuchilla rotativa. Cuidado con las manos y los pies.



Este producto cumple con la directiva CE vigente.



Advertencia: piezas giratorias. Mantenga alejados las manos y los pies.



No emplee nunca la máquina en recintos cerrados ni en espacios sin ventilación. Los gases de escape contienen monóxido de carbono, un gas inodoro y tóxico que comporta peligro de muerte.



Riesgo de explosión



No haga nunca el repostaje con el motor en marcha.



Superficie caliente



Las emisiones sonoras en el entorno según la directiva de la Comunidad Europea. Las emisiones de la máquina se indican en el capítulo Datos técnicos y en la etiqueta.



Los demás símbolos/etiquetas que aparecen en la máquina corresponden a requisitos de homologación específicos en determinados mercados.

Use siempre guantes protectores.

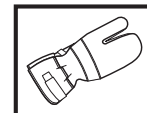

La máquina debe limpiarse regularmente.

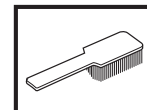

Control visual.

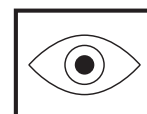

El cable de encendido debe soltarse siempre de la bujía antes de efectuar trabajos de reparación, limpieza o mantenimiento.



La revisión y/o el mantenimiento deben hacerse con el motor parado: suelte la horquilla del freno de motor.



Placa de características

1		Husqvarna		3 4		Husqvarna AB S-561 82 Husqvarna SWEDEN	
2		Model	PNC	ML	Serial Number		
		Type	Weight	Prod. year	Net Power		5
		6	7	8	9		CE

- 1 Fabricante
- 2 Modelo
- 3 Número de producto
- 4 Palanca de mantenimiento
- 5 Número de serie
- 6 Tipo
- 7 Peso
- 8 Año de fabricación
- 9 Potencia

ACLARACIÓN DE LOS SÍMBOLOS

Preparativos para el empleo de un cortacésped nuevo

- Lea detenidamente el manual de instrucciones.
- Compruebe el montaje y ajuste del equipo de corte. Vea las instrucciones bajo el título Montaje.
- Reposte combustible y ponga aceite en el motor. Vea las instrucciones del apartado referente a la manipulación de combustible.



¡ATENCIÓN! Bajo ninguna circunstancia debe modificarse la configuración original de la máquina sin autorización del fabricante. Utilizar siempre recambios originales. Las modificaciones y/o la utilización de accesorios no autorizadas pueden ocasionar accidentes graves o incluso la muerte del operador o de terceros.



¡ATENCIÓN! Un cortacésped utilizado de forma errónea o negligente puede ser una herramienta peligrosa que puede causar daños graves e incluso con peligro de muerte. Es sumamente importante que lea estas instrucciones y comprenda el contenido de este manual.



¡ATENCIÓN! La inhalación prolongada de los gases de escape del motor comporta riesgos para la salud.

Husqvarna AB trabaja constantemente para perfeccionar sus productos y se reserva, por lo tanto, el derecho a introducir modificaciones en la construcción y el diseño sin previo aviso.

Índice

ACLARACIÓN DE LOS SÍMBOLOS

Aclaración de los símbolos 36

Preparativos para el empleo de un cortacésped nuevo 37

ÍNDICE

Índice 38

¿QUÉ ES QUÉ?

Componentes del cortacésped? 39

Componentes del cortacésped? 40

INSTRUCCIONES DE SEGURIDAD

Protección personal 41

Equipo de seguridad de la máquina 41

Instrucciones generales de seguridad 42

Instrucciones generales de trabajo 43

MONTAJE

Montaje del manillar 45

MANIPULACION DEL COMBUSTIBLE

Carburante 46

ARRANQUE Y PARADA

Arranque y parada 47

MANTENIMIENTO

Mantenimiento 48

DATOS TECNICOS

Datos técnicos 51

Declaración CE de conformidad 52

¿QUÉ ES QUÉ?

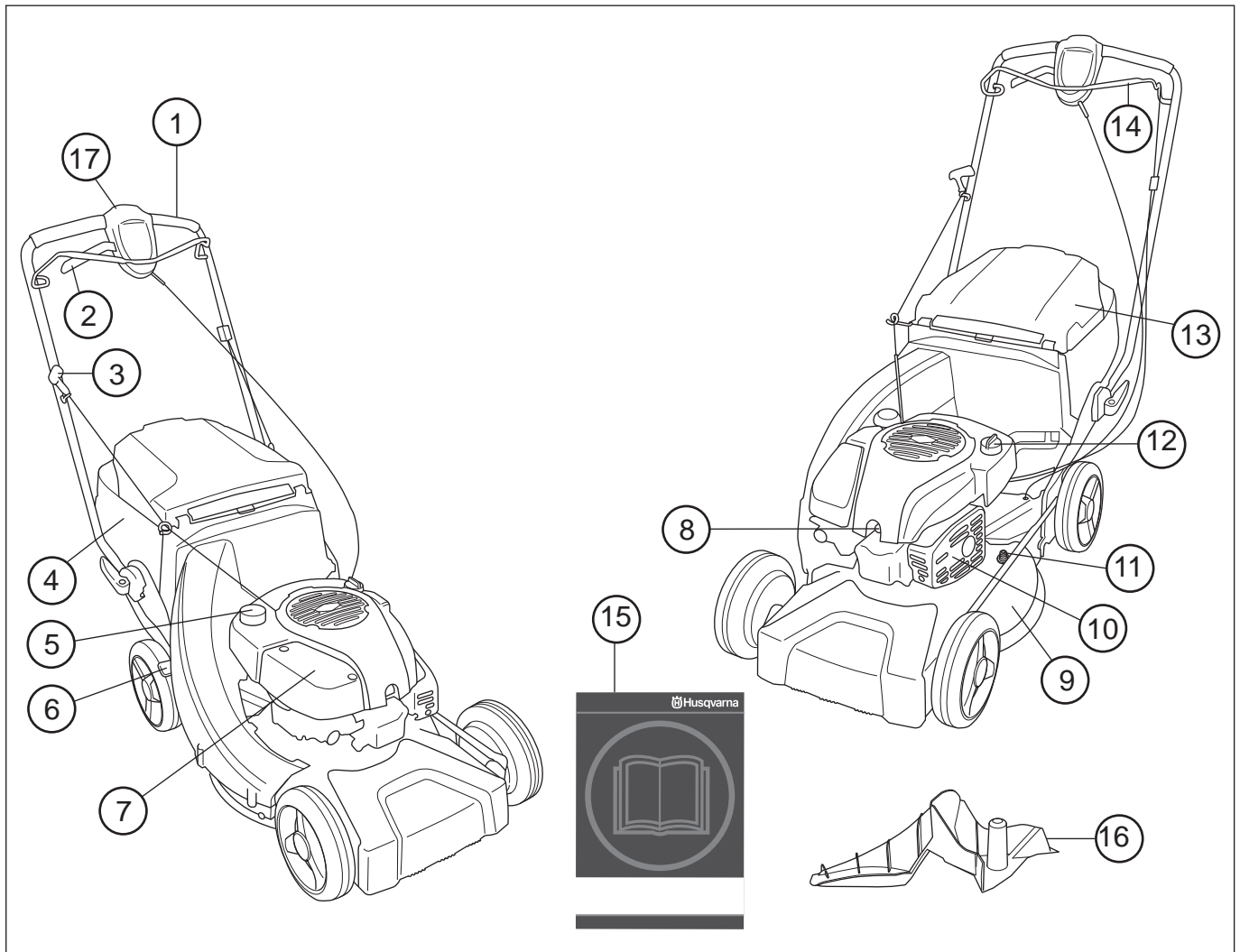

Componentes del cortacésped? LC 48, LC 48V, LC 48VE

- | | |
|---|---------------------------------|
| 1 Empuñadura / manillar | 10 Silenciador |
| 2 Transmisión | 11 Conexión de agua |
| 3 Empuñadura de arranque | 12 Depósito de aceite |
| 4 Recogedor de césped | 13 Deflector trasero |
| 5 Depósito de combustible | 14 Horquilla del freno de motor |
| 6 Palanca de ajuste de la altura de corte | 15 Manual de instrucciones |
| 7 Filtro de aire | 16 Enchufe para trituradora |
| 8 Bujía | 17 Arranque eléctrico |
| 9 Cubierta de corte | |

¿QUÉ ES QUÉ?

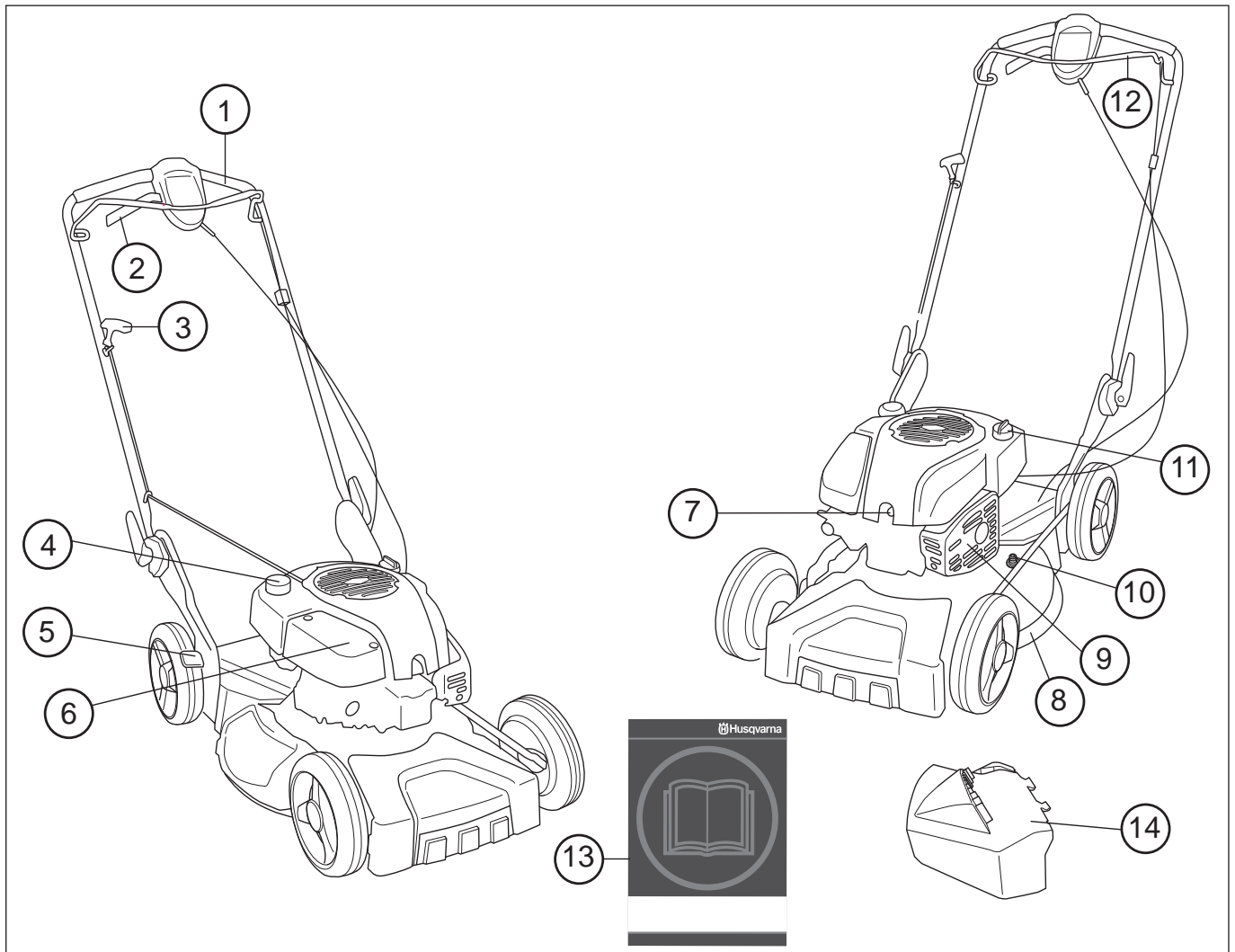

Componentes del cortacésped? LB 48, LB 48V

- | | |
|---|--------------------------------|
| 1 Empuñadura / manillar | 8 Cubierta de corte |
| 2 Palanca de embrague | 9 Silenciador |
| 3 Empuñadura de arranque | 10 Conexión de agua |
| 4 Depósito de combustible | 11 Depósito de aceite |
| 5 Palanca de ajuste de la altura de corte | 12 Horquilla de freno de motor |
| 6 Filtro de aire | 13 Manual de instrucciones |
| 7 Bujía | 14 Expulsión lateral |

INSTRUCCIONES DE SEGURIDAD

Protección personal



¡ATENCIÓN! Siempre que se usa la máquina debe emplearse equipo de protección personal.

- Se deben utilizar guantes cuando sea necesario, por ejemplo en el montaje, inspección o limpieza del equipo de corte.
- Utilice siempre pantalones largos fuertes. No use pantalones cortos ni sandalias, ni trabaje descalzo.
- Utilice botas o zapatos antirresbalantes y fuertes.

Utilice prendas ajustadas que no limiten su movilidad.

Equipo de seguridad de la máquina

En este capítulo se describen los componentes de seguridad de la máquina, su función y el modo de efectuar el control y el mantenimiento para garantizar un funcionamiento óptimo. En cuanto a la ubicación de estos componentes en su máquina, vea el capítulo Qué es qué.



¡ATENCIÓN! Nunca utilice una máquina con componentes de seguridad defectuosos. Siga las instrucciones de control, mantenimiento y servicio indicadas en este capítulo.

Cubierta de corte y cubierta protectora

La cubierta protectora está construida para reducir el riesgo de daños por apriete y para captar la correa de transmisión si se rompe. Compruebe que la cubierta protectora está intacta y bien atornillada.

La cubierta de corte está construida para reducir las vibraciones y el riesgo de lesiones por corte. Compruebe que la cubierta de corte está intacta y no presenta defectos visibles como, por ejemplo, grietas.

Horquilla del freno de motor

El freno de motor está diseñado para parar el motor. Cuando se suelta la horquilla del freno de motor, éste debe parar.

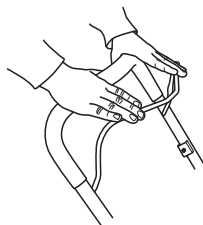

- Controle que el freno de motor funciona bien y está intacto.

Coloque el cortacésped sobre una superficie plana y firme, y póngalo en marcha. Asegúrese de que la cuchilla no pueda entrar en contacto con el suelo o algún objeto.

Acelere al máximo y, seguidamente, suelte la horquilla de freno. El freno de motor debe estar siempre ajustado para que el motor se pare en un lapso de 3 segundos. Si esto no sucede, lleve la máquina a un taller de reparación autorizado para su ajuste.

Silenciador

El silenciador está diseñado para reducir al máximo posible el nivel sonoro y para apartar los gases de escape del usuario.

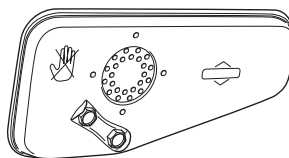

¡ATENCIÓN! Los gases de escape del motor están calientes y pueden contener chispas que pueden provocar incendio. Por esa razón, ¡nunca arranque la máquina en interiores o cerca de material inflamable!

En zonas con clima cálido y seco, puede ser significativo el riesgo de incendios. Suele ocurrir que dichas zonas son reguladas con leyes que exigen que el silenciador incluya, entre otros, una rejilla apagachispas homologada.

Para el silenciador, es sumamente importante seguir las instrucciones de control, mantenimiento y servicio.



¡ATENCIÓN! Durante y un rato después del uso, el silenciador sigue estando muy caliente. ¡No toque el silenciador si está caliente!

- Nunca utilice una máquina que tenga un silenciador defectuoso.
- Compruebe que el silenciador esté firmemente montado y en buenas condiciones.

Equipo de corte

Evite que la cuchilla toque en objetos extraños como piedras, raíces y similares. Ello puede dañar el filo de la cuchilla y doblar el eje del motor. Procure que la cuchilla esté siempre bien afilada y correctamente equilibrada. Consulte también las instrucciones bajo el título Mantenimiento.

Controle el equipo de corte. Nunca utilice un equipo roto, agrietado o dañado.

Compruebe que el tornillo de cuchilla está intacto y que el eje del motor no está doblado.

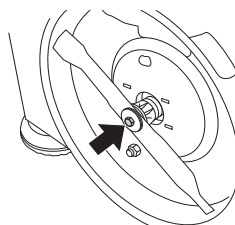

¡ATENCIÓN! Nunca utilice una máquina que tenga un equipo de seguridad defectuoso. Efectúe el control y mantenimiento del equipo de seguridad de la máquina como se describió en este capítulo. Si su máquina no pasa todos los controles, entréguela a un taller de servicio para su reparación.

INSTRUCCIONES DE SEGURIDAD

Instrucciones generales de seguridad

- Un cortacésped sólo está construido para el corte de céspedes. El motor sólo debe utilizarse para propulsar las cuchillas recomendadas en el capítulo "Datos técnicos".
- Nunca utilice la máquina si está cansado, si ha ingerido alcohol o si toma medicamentos que puedan afectarle la vista, su capacidad de discernimiento o el control del cuerpo.
- Debe tenerse en cuenta que el operador es responsable de los accidentes o riesgos que ocurran a otras personas o a su propiedad.



¡ATENCIÓN! Si se hace funcionar el motor en un local cerrado o mal ventilado, se corre riesgo de muerte por asfixia o intoxicación con monóxido de carbono.

- Siempre que se usa la máquina debe emplearse equipo de protección personal. Vea las instrucciones del apartado "Protección personal".
- No utilice nunca una máquina que haya sido modificada de modo que ya no coincida con la configuración original.
- Nunca utilice otros accesorios que los recomendados en este manual. Vea las instrucciones bajo los títulos Equipo de corte y Datos técnicos.



¡ATENCIÓN! Un equipo de corte defectuoso puede aumentar el riesgo de accidentes.

- No utilice nunca una máquina defectuosa. Siga las instrucciones de mantenimiento, control y servicio de este manual. Algunas medidas de mantenimiento y servicio deben ser efectuadas por especialistas formados y cualificados. Vea las instrucciones bajo el título Mantenimiento.
- **Antes de utilizar la máquina:**
 - 1 Controle que el freno de motor funciona bien y está intacto. Vea las instrucciones del apartado "Control del efecto de frenado".
 - 2 Compruebe que todas las empuñaduras y mandos están intactos y limpios de aceite.
 - 3 Compruebe que el silenciador esté firmemente montado y en buenas condiciones.
 - 4 Compruebe que todas las piezas del cortacésped están apretados, intactos y montados.
 - 5 Compruebe que la cuchilla no esté dañada y que no tenga grietas. Cambie la cuchilla si es necesario.

Arranque



¡ATENCIÓN! La inhalación prolongada de los gases de escape del motor comporta riesgos para la salud.

- No ponga nunca en marcha el cortacésped sin que estén montadas la cuchilla y todas las cubiertas.

- No ponga nunca en marcha la máquina en interiores. Tenga en cuenta el riesgo de inhalación de los gases de escape del motor.
- Controle que la zona de trabajo esté bien iluminada para lograr un entorno seguro.
- Observe el entorno y asegúrese de que no haya riesgo de tocar a personas o animales con el equipo de corte. El operario es responsable de cualquier situación de inseguridad o riesgo a la que puedan estar expuestas las personas o su propiedad.



- Coloque el cortacésped sobre una superficie plana y firme, y póngalo en marcha. Asegúrese de que la cuchilla no pueda entrar en contacto con el suelo o algún objeto.
- Nunca enrosque el cordón de arranque alrededor de la mano.

Consulte las instrucciones bajo el título Arranque y parada.

Seguridad en el uso del combustible



¡ATENCIÓN! El combustible y sus vapores son muy inflamables. Proceda con cuidado al manipular combustible y aceite de motor. Piense en los riesgos de incendio, explosión e inhalación.

- No reposte nunca la máquina con el motor en marcha.
- Procure que haya buena ventilación al repostar y poner aceite.
- Antes de arrancar, aparte la máquina a 3 m como mínimo del lugar de repostaje.

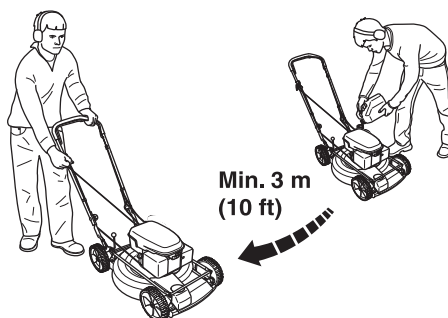

- Nunca arranque la máquina:
 - 1 Si ha derramado combustible o aceite de motor en la máquina. Limpie todos los derrames y deje evaporar los restos de gasolina.
 - 2 Si ha derramado combustible o aceite de motor en su cuerpo o su ropa. Cámbiese de ropa.
 - 3 Si hay fugas de combustible en la máquina. Compruebe regularmente si hay fugas en la tapa del depósito o en los conductos de combustible.

INSTRUCCIONES DE SEGURIDAD

Transporte y almacenamiento

- Para el almacenaje prolongado y el transporte del cortacésped, hay que vaciar los depósitos de combustible y aceite de motor. Consulte en la gasolinera más cercana acerca de cómo proceder con el combustible y el aceite de motor sobrantes.
- Guarde el cortacésped y el combustible de forma que no haya riesgo de que las eventuales fugas y vapores entren en contacto con chispas o llamas abiertas. Por ejemplo, cerca de máquinas eléctricas, motores eléctricos, contactos / interruptores eléctricos, calderas de calefacción y similares.
- Para el almacenamiento del combustible deben utilizarse recipientes especiales homologados.

Instrucciones generales de trabajo



¡ATENCIÓN! Este capítulo trata de las reglas de seguridad básicas para trabajar con un cortacésped. La información que se presenta nunca puede sustituir a los conocimientos, la formación y la experiencia práctica de un profesional. Si se enfrenta a una situación en la que se siente inseguro en cuanto a si seguir utilizando la máquina, consulte con un experto. Consulte con el distribuidor, con el taller de servicio o con usuario de cortacésped experimentado. ¡No utilice la máquina en aplicaciones para las que no se considera suficientemente cualificado!

Reglas básicas de seguridad

- Observe el entorno para:
 - Comprobar que no hayan personas, animales, etc., que puedan influir en su control de la máquina.
 - Para impedir el riesgo de que los objetos mencionados anteriormente entren en contacto con el equipo de corte.
- Antes de iniciar el corte, limpie el césped de ramas grandes y pequeñas, piedras, etc. Evite que la cuchilla toque en objetos extraños como piedras, raíces y similares. Ello puede dañar el filo de la cuchilla y doblar el eje del motor.
- No levante ni lleve nunca el cortacésped con el motor en marcha. Si es necesario levantar el cortacésped, pare primero el motor y quite el cable de encendido de la bujía.

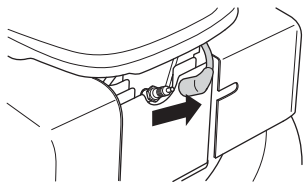

- No trabaje en condiciones atmosféricas desfavorables como niebla, lluvia intensa, tempestad, frío intenso, etc. El trabajo con mal tiempo es fatigoso y puede crear circunstancias peligrosas, como terreno resbaladizo.

- Compruebe que pueda caminar y mantenerse de pie con seguridad. Vea si hay eventuales impedimentos para desplazamientos imprevistos (raíces, piedras, ramas, fosos, zanjas, etc.). Proceda con sumo cuidado al trabajar en terreno inclinado.
- El motor debe pararse para desplazar la máquina en terreno que no se va a cortar. Por ejemplo, senderos de gres, piedras, grava, asfalto, etc.

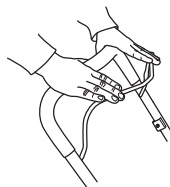

La horquilla de freno no debe estar fijada de forma permanente cuando la máquina está en marcha.

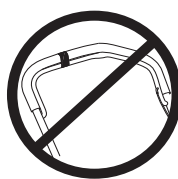

Observe los puntos anteriores, pero no utilice nunca un cortacésped sin que haya posibilidad de pedir auxilio en caso de accidente.

Técnica básica de corte



¡ATENCIÓN! Cerciérese de mantener las manos y los pies alejados del equipo de corte mientras el motor está en marcha.

Generalidades

- Puede ser peligroso cortar césped en pendientes. No utilice el cortacésped en pendientes muy pronunciadas.
- El cortacésped no debe utilizarse en inclinaciones de más de 30 grados.
- En terrenos escarpados, el trayecto de avance debe ser perpendicular a la pendiente. Es mucho más fácil desplazarse por una pendiente de lado que subirla y bajarla.
- Antes de iniciar el corte, limpie el césped de ramas grandes y pequeñas, piedras, etc.
- No levante ni lleve nunca el cortacésped con el motor en marcha. Si es necesario levantar el cortacésped, pare primero el motor y quite el cable de encendido de la bujía.
- Evite que la cuchilla toque en objetos extraños como piedras, raíces y similares. Ello puede dañar el filo de la cuchilla y doblar el eje del motor. Un eje doblado crea desequilibrio y vibraciones fuertes, con el riesgo consiguiente de que se suelte la cuchilla.
- Si choca con algún objeto o si se producen vibraciones fuertes, pare la máquina. Desconecte el cable de encendido de la bujía. Controle que la máquina no esté dañada. Repare posibles averías.
- No corte nunca más de 1/3 de la altura de la hierba. Especialmente en temporada seca. Empiece cortando con una altura de corte alta. Seguidamente, controle el

INSTRUCCIONES DE SEGURIDAD

resultado y baje a una altura adecuada. Si la hierba es muy alta, avance despacio y, si es necesario, corte dos veces.

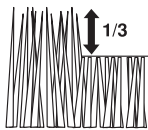

- No corra nunca con la máquina con el motor en marcha. Hay que caminar siempre con el cortacésped.

Debe prestarse especial atención al tirar de la máquina cuando esté en funcionamiento.

Altura de corte

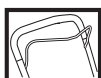

Pare el motor antes de cambiar la altura de corte.

La altura de corte es ajustable en cinco posiciones, mm

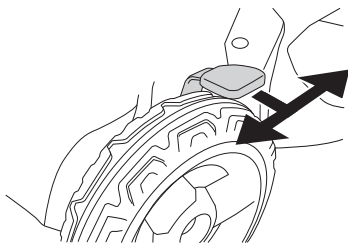

No emplee una altura de corte demasiado baja debido al riesgo de que las cuchillas toquen en el suelo en las irregularidades.

MONTAJE

Montaje del manillar

Al abatir el manillar proceda con cuidado para no dañar los cables.

Levante el manillar hasta que la estructura de tubo superior del mismo quede frente a la parte inferior. Apriete bien la manija.

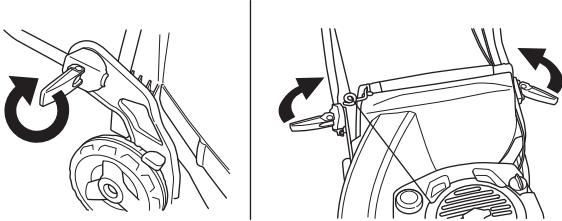

Montaje del recogedor

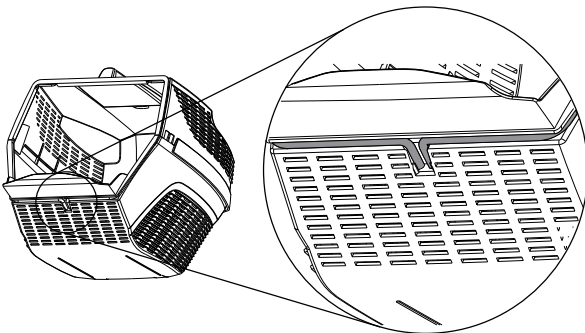
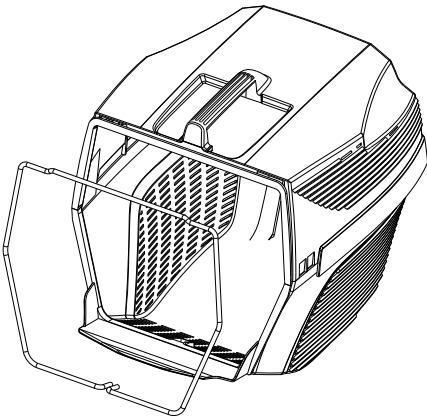
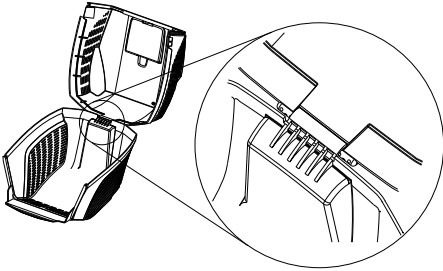
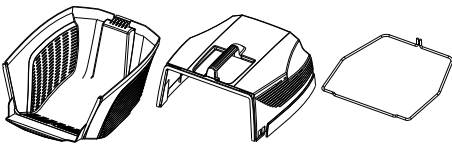

- Levante la protección trasera y cuelgue el recipiente para la hierba.

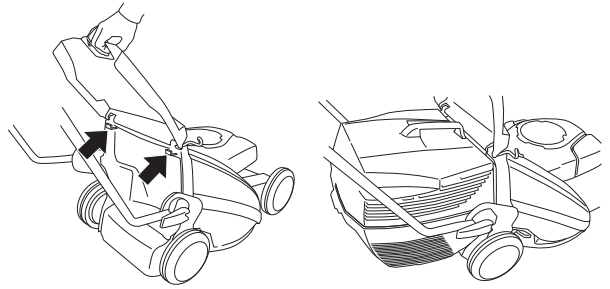

Expulsión lateral

- Los modelos LB48 y LB48V pueden utilizarse con expulsión lateral, montando el expulsor lateral en la cubierta de corte.
- Levante la cubierta lateral y coloque el expulsor lateral sobre el eje.

Función de trituradora

Los modelos de cortacésped LB48 y LB48V tienen una función de trituradora.

En las máquinas equipadas con un recogedor, puede usarse la función de triturar de la siguiente manera:

- Levante la protección posterior y extraiga el recipiente.

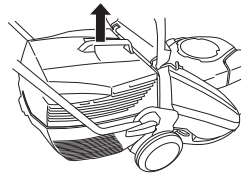

- introduzca el enchufe de trituradora en el canal del colector.

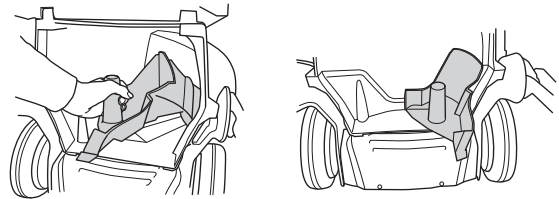

- Cierre la protección y asegúrese de que está cerrada con el enchufe de trituradora.

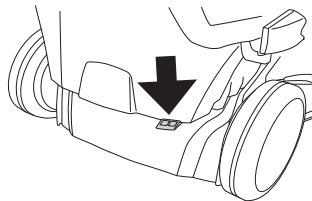

MANIPULACION DEL COMBUSTIBLE

Carburante



¡ATENCIÓN! Para hacer la mezcla, compruebe que haya buena ventilación.

Gasolina

- Utilice gasolina sin plomo de buena calidad. Si no se dispone de gasolina sin plomo, puede usarse gasolina con plomo.
- Utilice gasolina de 77 octanos como mínimo.
- Si no se ha utilizado la máquina por un tiempo prolongado, vacíe el depósito de combustible y límpiela.

Aceite de motor

Controle el nivel de aceite antes de poner en marcha el cortacésped. Un nivel de aceite demasiado bajo puede causar averías graves del motor.

- Para un resultado y funcionamiento óptimos, utilice aceite HUSQVARNA para motores de cuatro tiempos.
- Si no se dispone de aceite HUSQVARNA para motores de cuatro tiempos, puede usarse otro aceite para motores de cuatro tiempos de calidad alta. Consulte con el distribuidor en cuanto a la elección de aceite. Por regla general se recomienda usar SAE 30.
- No utilice nunca aceite para motores de dos tiempos.

Controle el nivel de aceite antes de poner en marcha el cortacésped. Un nivel de aceite demasiado bajo puede causar averías graves del motor.

Nivel de aceite

Quite el tapón de llenado de aceite y controle el nivel con la varilla de medición del tapón.

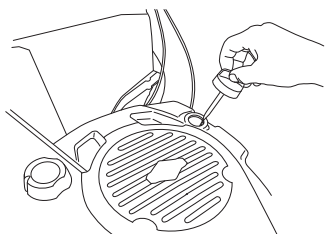

El tapón de llenado debe enroscarse totalmente para obtener una indicación correcta del nivel de aceite.

Si el nivel de aceite es demasiado bajo, ponga aceite de motor hasta la marca de nivel superior de la varilla de medición.

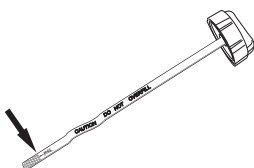

Utilice solamente aceite de motor del tipo recomendado. Vea el capítulo Datos técnicos.

Repostaje



¡ATENCIÓN! Las siguientes medidas preventivas reducen el riesgo de incendio:

No fume ni ponga objetos calientes cerca del combustible.

No haga nunca el repostaje con el motor en marcha.

Para repostar, abra despacio la tapa del depósito de combustible para evacuar lentamente la eventual sobrepresión.

Después de repostar, apriete bien la tapa del depósito de combustible.

Antes de arrancar, aparte siempre la máquina del lugar de repostaje.

No llene demasiado el depósito de gasolina. Deje unos 35 mm por debajo del tapón del depósito para que el combustible se pueda expandir.

Limpie alrededor del tapón del depósito. Limpie los depósitos de combustible y aceite a intervalos regulares. El filtro de combustible debe cambiarse como mínimo una vez al año. La suciedad en los depósitos puede causar perturbaciones del funcionamiento.

Aparte siempre la máquina unos 3 metros del lugar donde cargó de combustible antes de arrancar.

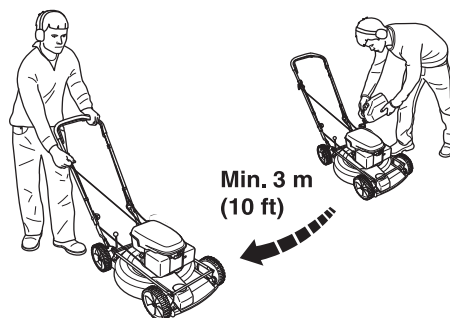

ARRANQUE Y PARADA

Arranque y parada



¡ATENCIÓN! Antes de arrancar, observe lo siguiente:

No ponga en marcha el cortacésped sin que estén montadas la cuchilla y todas las cubiertas. De lo contrario, la cuchilla puede soltarse y causar daños personales.

Antes de arrancar, aparte siempre la máquina del lugar de repostaje.

Coloque la máquina sobre una base firme. Controle que el equipo de corte no pueda atascarse en algún objeto.

Asegúrese de que no haya terceros desautorizados en la zona de trabajo.

Arranque

Asegúrese de que el cable está bien colocado en la bujía.

- Tire totalmente de la horquilla del freno de motor contra la empuñadura superior con la mano izquierda.

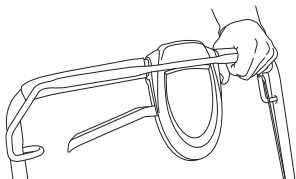

- Agarre la empuñadura de arranque y tire despacio de la cuerda con la mano derecha, hasta sentir una resistencia (los dientes de arranque engranan), y después tire rápido y con fuerza. **Nunca enrosque el cordón de arranque alrededor de la mano.**



¡NOTA! No extraiga el cordón de arranque al máximo, y no suelte la empuñadura de arranque si ha extraído todo el cordón. Ello puede ocasionar averías en la máquina.

Los modelos LC 48VE están equipados con arranque electrónico, que se usa de la siguiente manera:

- Antes de usar el arranque electrónico por primera vez, es necesario cargar la batería. Vea las instrucciones del capítulo 'Mantenimiento'.
- Abata la horquilla del freno de motor contra el manillar.

- Introduzca la llave de encendido y pulse la tecla.

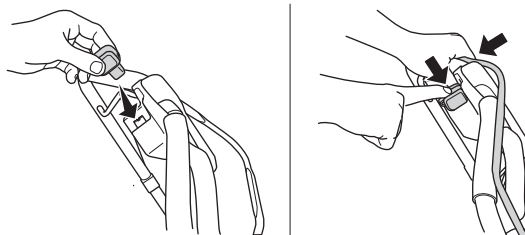

Transmisión LC 48VE, LC 48V, LB 48V

Las máquinas son autopropulsantes con tracción trasera.

Para utilizar la transmisión de las ruedas, tire de la palanca de embrague hacia usted.

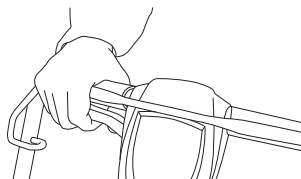

La tracción puede controlarse de forma gradual.

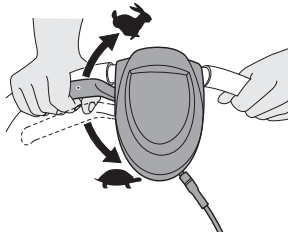

Parada

El motor se para al soltar la horquilla de freno de motor.

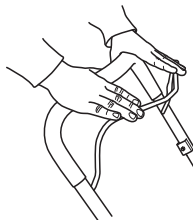

En las máquinas con arranque eléctrico, retire la llave.

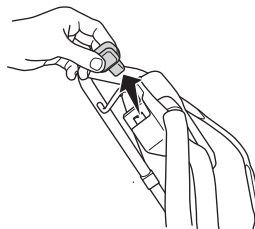

MANTENIMIENTO

Mantenimiento

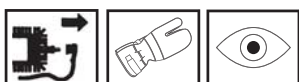

¡ATENCIÓN! Antes de la limpieza, reparación o inspección, cerciórese de que el equipo de corte se haya detenido. Desconecte el cable de encendido de la bujía.

El cable de encendido debe soltarse siempre de la bujía antes de efectuar trabajos de reparación, limpieza o mantenimiento.

Filtro de aire

El filtro de aire debe limpiarse regularmente de polvo y suciedad para evitar:

- Fallos del carburador
- Problemas de arranque
- Reducción de la potencia
- Desgaste innecesario de las piezas del motor.
- Un consumo de combustible excesivo.

Un filtro utilizado durante mucho tiempo no puede limpiarse del todo. Por tanto, hay que cambiarlo a intervalos regulares. **Un filtro de aire averiado debe cambiarse.**

Limpieza del filtro de aire

Desmonte la cubierta del filtro de aire.

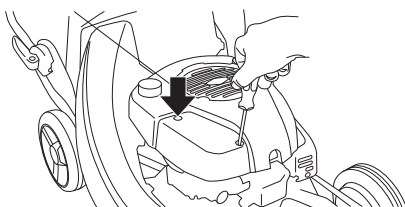

Desmonte el filtro de aire y controle que está intacto. Si el filtro presenta defectos cámbielo por uno nuevo.

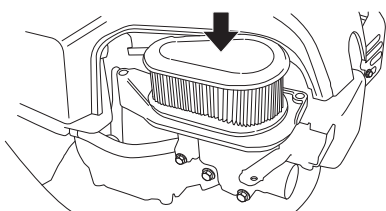

Limpie el filtro, golpeándolo contra una superficie plana. No utilice nunca disolventes con, por ejemplo, petróleo o queroseno ni aire comprimido para limpiar el filtro.

Al montar, compruebe que el filtro queda estanco contra el soporte.

Bujía



¡ATENCIÓN! Durante y un rato después del uso, el silenciador sigue estando muy caliente. ¡No toque el silenciador si está caliente!

Si la potencia de la máquina es demasiado baja, si es difícil arrancar la máquina o si el ralenti es irregular: revise primero la bujía antes de tomar otras medidas. Si la bujía está muy sucia, límpiela y compruebe que la separación de los electrodos sea de 0,5 mm. La bujía debe cambiarse aproximadamente después de un mes de funcionamiento o más a menudo si es necesario.

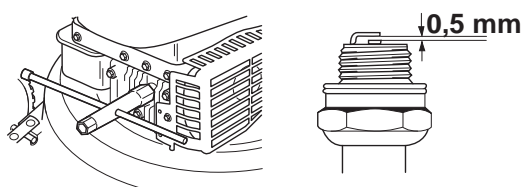

¡NOTA! ¡Utilice siempre el tipo de bujía recomendado! Una bujía incorrecta puede arruinar el pistón y el cilindro.

Silenciador

El silenciador está diseñado para amortiguar el ruido y para apartar del usuario los gases de escape. Los gases de escape están calientes y pueden contener chispas que pueden ocasionar incendios si se dirigen los gases a materiales secos e inflamables.

Compruebe regularmente que el silenciador esté firmemente montado en la máquina.

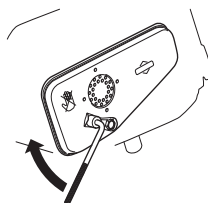

Nunca utilice una máquina que tenga un silenciador defectuoso.



Cuchilla



¡ATENCIÓN! Utilice siempre guantes resistentes al reparar el equipo de corte. Las cuchillas son muy filosas y pueden provocar cortes muy fácilmente.

Si la máquina choca con objetos que ocasionan daños, se deben cambiar las cuchillas.

MANTENIMIENTO

El cambio o el afilado de las cuchillas debe realizarlos un taller de servicio oficial.

Cambio de aceite

El aceite del motor debe cambiarse cada año y cada 25 horas de trabajo.

Procedimiento de cambio del aceite:

- Haga funcionar la máquina hasta que se vacíe el depósito de combustible.
- Desconecte el cable de encendido de la bujía.
- Quite el tapón de llenado de aceite.

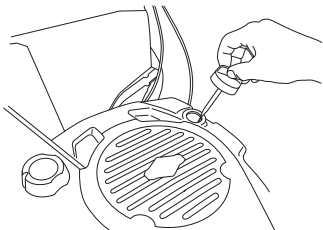

- Utilice la bomba de aceite (accesorio) para vaciar el depósito de aceite.

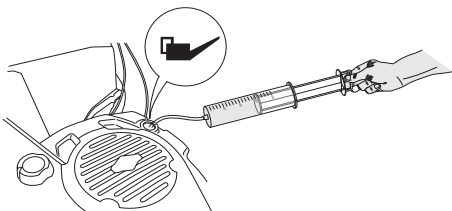

Consulte con la gasolinera más cercana acerca de qué hacer con el aceite de motor sobrante.

- Ponga aceite de motor nuevo, de buena calidad. Vea el capítulo Datos técnicos.
- Controle el nivel de aceite con la varilla de medición del tapón de llenado.
- El tapón de llenado debe enroscarse totalmente para obtener una indicación correcta del nivel de aceite. Si el nivel de aceite es demasiado bajo, ponga aceite de motor hasta la marca de nivel superior de la varilla de medición.

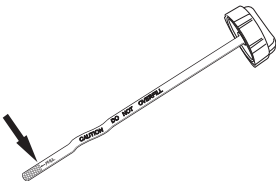

- Enrosque el tapón de llenado de aceite.

Cargar la batería LC 48 VE

Procedimientos para cargar la batería:

- Presione para abrir bloqueo de seguridad y extraiga la tapa de la batería.

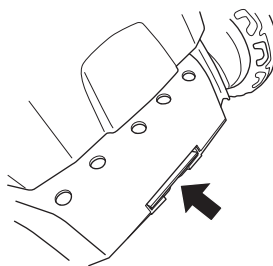

- Afloje las conexiones del cable de la batería.

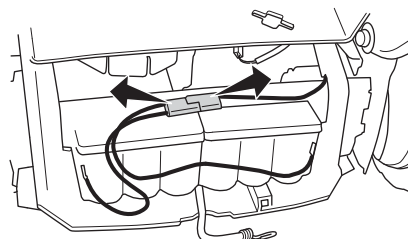

- Conecte el cargador de la batería y cárguela durante un máximo de 24 horas.

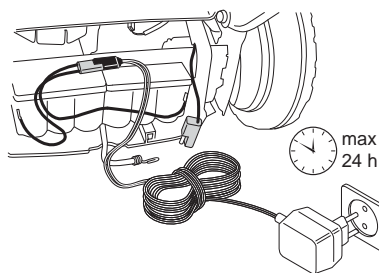

Limpieza de la cubierta de corte

- Conecte una manguera de agua a la conexión de la cubierta de corte.

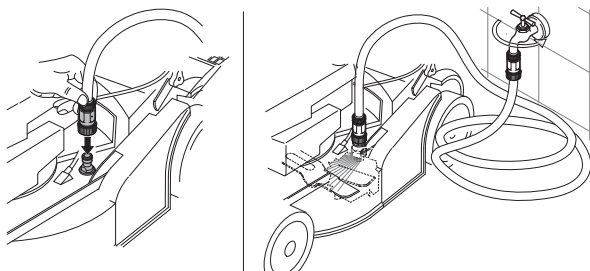

- Arranque el motor y deje que la cuchilla gire brevemente. Se expulsará el agua y limpiará la cubierta de corte.

Ajuste del cable del embrague

El cable del embrague se ajusta girando el tornillo de ajuste.

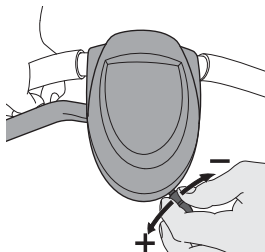

MANTENIMIENTO

A continuación, se indican algunas instrucciones generales de mantenimiento.

Mantenimiento diario

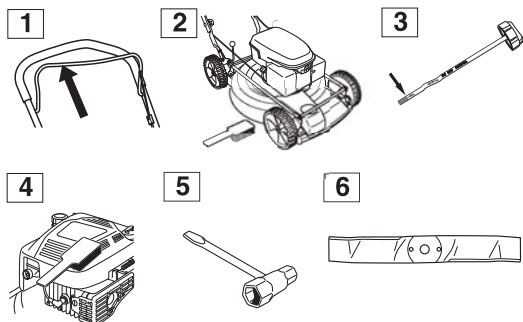

- 1 Compruebe que la horquilla del freno de motor funciona de forma segura.
- 2 Limpie el cortacésped de hojas, hierba y similar, con un cepillo.
- 3 Controle el nivel de aceite.
- 4 Limpie la toma de aire del mecanismo de arranque. Revise el mecanismo y el cordón de arranque.
- 5 Compruebe que los tornillos y las tuercas estén apretados.
- 6 Controle el equipo de corte. Nunca utilice cuchillas romas, agrietadas o dañadas.

Mantenimiento semanal

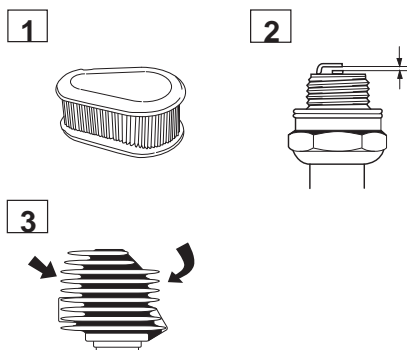

- 1 Limpie el filtro de aire. Cámbielo si es necesario.
- 2 Limpie la bujía. Compruebe que la separación de los electrodos sea de 0,51 mm.
- 3 Limpie las aletas de enfriamiento del cilindro.

DATOS TECNICOS

Datos técnicos

	LC 48	LC 48V	LC 48 VE	LB 48	LB 48V
Motor	Briggs & Stratton	Briggs & Stratton	Briggs & Stratton	Briggs & Stratton	Briggs & Stratton
Cilindrada, cm ³	190	190	190	190	190
Velocidad, rpm	2900	2900	2900	2900	2900
Potencia nominal del motor, kW (véase la nota 1)	2,4	2,4	2,4	2,4	2,4
Sistema de encendido					
Bujía	Champion RJ19LM	Champion RJ19LM	Champion RJ19LM	Champion RJ19LM	Champion RJ19LM
Distancia de electrodos, mm	0,5	0,5	0,5	0,5	0,5
Sistema de combustible y lubricación					
Capacidad del depósito de gasolina, litros	1,2	1,2	1,2	1,2	1,2
Capacidad del depósito de aceite, litros	0,6	0,6	0,6	0,6	0,6
Aceite de motor	SAE 30	SAE 30	SAE 30	SAE 30	SAE 30
Peso					
Cortacésped con depósitos vacíos, kg	38	38	43	34	34
Nivel de potencia acústica					
(vea la nota 2)					
Nivel de presión acústica en el oído del usuario, dB(A)	81	81	81	79	79
Emisiones de ruido					
(vea la nota 3)					
Nivel de potencia acústica medido dB(A)	95	95	95	93	93
Nivel de potencia acústica garantizado L _{WA} dB(A)	96	96	96	95	95
Niveles de vibraciones					
(ver la nota 4)					
Empuñadura, m/s ²	6,0	6,0	6,0	4,7	4,7
Corte					
Sistema de corte	3 in 1	3 in 1	3 in 1	2 in 1	2 in 1
La altura de corte es ajustable en cinco posiciones, mm	25-70	25-70	25-70	25-70	25-70
Anchura de corte, mm	480	480	480	480	480
Cuchilla	Fija	Fija	Fija	Fija	Fija
Transmisión					
Velocidad, km/h	-	5,4	5,4	-	5,4
Arranque					
Arranque eléctrico	-	-	Sí	-	-

Nota 1: La potencia de salida del motor indicada es la potencia neta media (a la velocidad especificada) de un motor de producción típico para el modelo de motor conforme a la norma SAE J1349 / ISO1585. Los motores fabricados en serie podrían presentar valores diferentes. La potencia de salida real del motor instalado en la máquina final dependerá de la velocidad de funcionamiento, las condiciones medioambientales y otros valores.

Nota 2: Los datos referidos del nivel de presión sonora tienen una dispersión estadística habitual (desviación típica) de 1,2 dB (A).

Nota 3: Emisiones sonoras en el entorno medidas como potencia acústica (L_{WA}) según la directiva CE 2000/14/CE.

Nota 4: Los datos referidos del nivel de vibración poseen una dispersión estadística habitual (desviación típica) de 0,2 m/s².

DATOS TECNICOS

Declaración CE de conformidad

(Rige sólo para Europa)

Husqvarna AB, SE-561 82 Huskvarna, Sverige, tel: +46-36-146500, declara por la presente que los cortacéspedes a motor **Husqvarna LC 48, LC 48V, LB 48, LB48 V, LC 48VE** a partir del número de serie 10xxxxxx cumplen con las disposiciones de las DIRECTIVAS DEL CONSEJO:

- **2006/42/CE** «relativa a máquinas» del 17 de mayo de 2006.
- **2004/108/CEE**, "referente a compatibilidad electromagnética", del 15 de diciembre de 2004.
- **2000/14/CE**, "sobre emisiones sonoras en el entorno" del 8 de mayo de 2000.

Para más información sobre las emisiones sonoras, consulte el capítulo Datos técnicos.

0404, SMP Svensk Maskinprovning AB, Fyrisborgsgatan 3, SE-754 50 Uppsala, ha elaborado informes sobre la evaluación de la conformidad con el Anexo VI de la Directiva del Consejo 2000/14/CE del 8 de mayo de 2000 sobre emisiones sonoras en el entorno.

Los certificados tienen el número:

01/901/071 - Husqvarna LC 48, LC 48V

01/901/072 - Husqvarna LB 48, LB 48V

01/901/084- Husqvarna LC 48 VE

Huskvarna, 29 de diciembre de 2009



Bengt Ahlund, Jefe de Desarrollo (Presentante autorizado de Husqvarna AB y responsable de la documentación técnica.)

SYMBOLERKLÄRUNG

Symbolerklärung

WARNUNG! Das Gerät kann falsch oder nachlässig angewendet gefährlich sein und zu schweren oder gar lebensgefährlichen Verletzungen des Benutzers oder anderer Personen führen.



Lesen Sie die Bedienungsanweisung sorgfältig durch und machen Sie sich mit dem Inhalt vertraut, bevor Sie das Gerät benutzen.



Maschine niemals verwenden, wenn sich Personen – besonders Kinder – oder Haustiere in der Nähe aufhalten

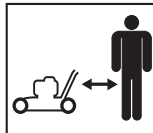

Warnung vor hochgeschleuderten und abprallenden Gegenständen.



Warnung vor rotierenden Messern. Auf Hände und Füße Acht geben.



Dieses Produkt stimmt mit den geltenden CE-Richtlinien überein.



Warnung: sich drehende Teile. Halten Sie Hände und Füße von der Gefahrenzone fern.



Die Maschine niemals im Haus oder in mangelhaft belüfteten Räumen verwenden. Die Abgase enthalten Kohlenmonoxid, ein geruchloses, giftiges und lebensgefährliches Gas.



Explosionsgefahr



Niemals bei laufendem Motor tanken.



Heiße Oberfläche



Umweltbelastende Geräuschemissionen gemäß der Richtlinie der Europäischen Gemeinschaft. Die Emission des Gerätes ist im Kapitel Technische Daten und auf dem Geräteschild angegeben.



Sonstige Symbole/Aufkleber am Gerät beziehen sich auf spezielle Zertifizierungsanforderungen, die in bestimmten Ländern gelten.

Stets Schutzhandschuhe tragen.

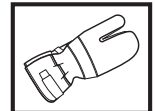

Regelmäßige Reinigung ist notwendig.

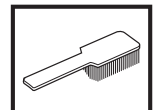

Visuelle Kontrolle.



Vor Reparaturen, Reinigungs- oder Wartungsarbeiten ist das Zündkabel stets von der Zündkerze zu lösen.



Kontrolle und/oder Wartung müssen mit ausgeschaltetem Motor durchgeführt werden; Motorbremsbügel loslassen.



Typenschild

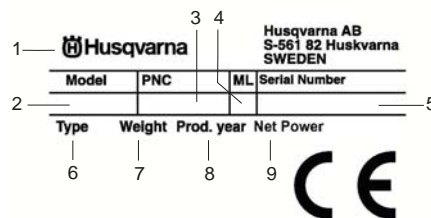

- 1 Hersteller
- 2 Modell
- 3 Produktnummer
- 4 Wartungshebel
- 5 Seriennummer
- 6 Typ
- 7 Gewicht
- 8 Baujahr
- 9 Leistung

Maßnahmen vor Gebrauch eines neuen Rasenmähers

- Die Bedienungsanweisung sorgfältig durchlesen.
- Montage und Einstellung der Schneidausrüstung kontrollieren. Siehe die Anweisungen unter der Überschrift Montage.
- Tanken und Öl im Motor auffüllen. Siehe die Anweisungen unter der Überschrift Umgang mit Kraftstoff.



WARNUNG! Unter keinen Umständen darf die ursprüngliche Konstruktion des Gerätes ohne Genehmigung des Herstellers geändert werden. Es ist immer Originalzubehör zu verwenden. Unzulässige Änderungen und/oder unzulässiges Zubehör können zu schweren oder sogar tödlichen Verletzungen des Anwenders oder anderer Personen führen.



WARNUNG! Ein unsachgemäß oder nachlässig verwendeter Rasenmäher kann zu einem gefährlichen Gerät werden und schwere oder gar lebensgefährliche Verletzungen verursachen. Es ist sehr wichtig, dass Sie den Inhalt dieser Bedienungsanweisung lesen und verstehen.



WARNUNG! Das Einatmen von Motorabgasen über einen längeren Zeitraum kann Gefahren für die Gesundheit mit sich bringen.

Die Husqvarna AB arbeitet ständig an der Weiterentwicklung ihrer Produkte und behält sich daher das Recht auf Änderungen ohne vorherige Ankündigung, z. B. von Form und Aussehen, vor.

INHALT

Inhalt

SYMBOLERKLÄRUNG

Symbolerklärung 53

Maßnahmen vor Gebrauch eines neuen Rasenmähers 54

INHALT

Inhalt 55

WAS IST WAS?

Was ist was am Rasenmäher? 56

Was ist was am Rasenmäher? 57

SICHERHEITSVORSCHRIFTEN

Persönlicher Schutz 58

Sicherheitsausrüstung des Gerätes 58

Allgemeine Sicherheitsvorschriften 59

Allgemeine Arbeitsvorschriften 60

MONTAGE

Montage des Lenkers 62

UMGANG MIT KRAFTSTOFF

Kraftstoff 63

STARTEN UND STOPPEN

Starten und stoppen 64

WARTUNG

Wartung 65

TECHNISCHE DATEN

Technische Daten 68

EG-Konformitätserklärung 69

WAS IST WAS?

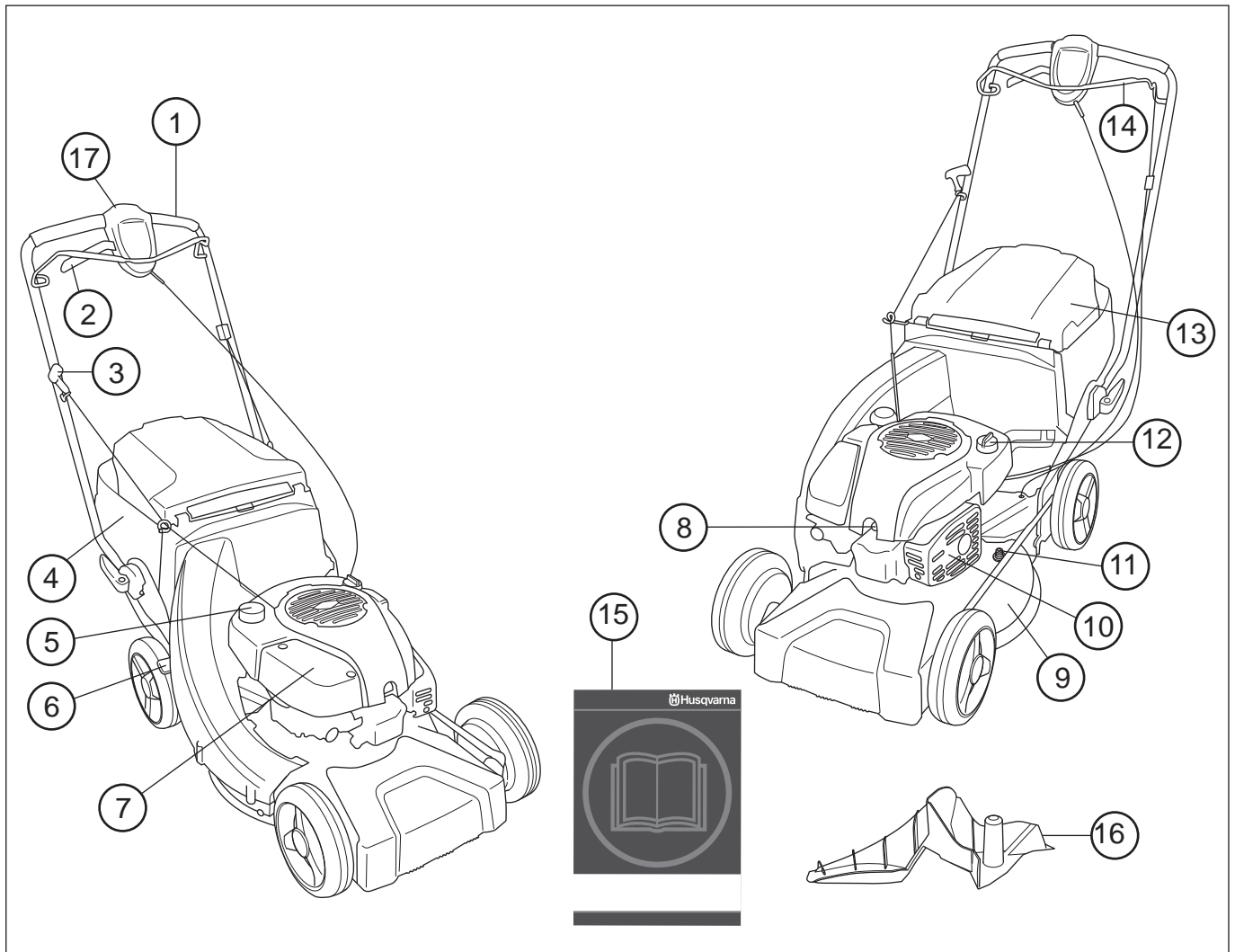

Was ist was am Rasenmäher? LC 48, LC 48V, LC 48VE

- | | |
|----------------------|------------------------|
| 1 Griff/Führungsholm | 10 Schalldämpfer |
| 2 Antrieb | 11 Wasseranschluss |
| 3 Starthandgriff | 12 Öltank |
| 4 Grasfänger | 13 Hinterer Deflektor |
| 5 Kraftstofftank | 14 Motorbremsbügel |
| 6 Schnitthöhenhebel | 15 Bedienungsanweisung |
| 7 Luftfilter | 16 Mulcheinsatz |
| 8 Zündkerze | 17 Elektrostart |
| 9 Mähdeck | |

WAS IST WAS?

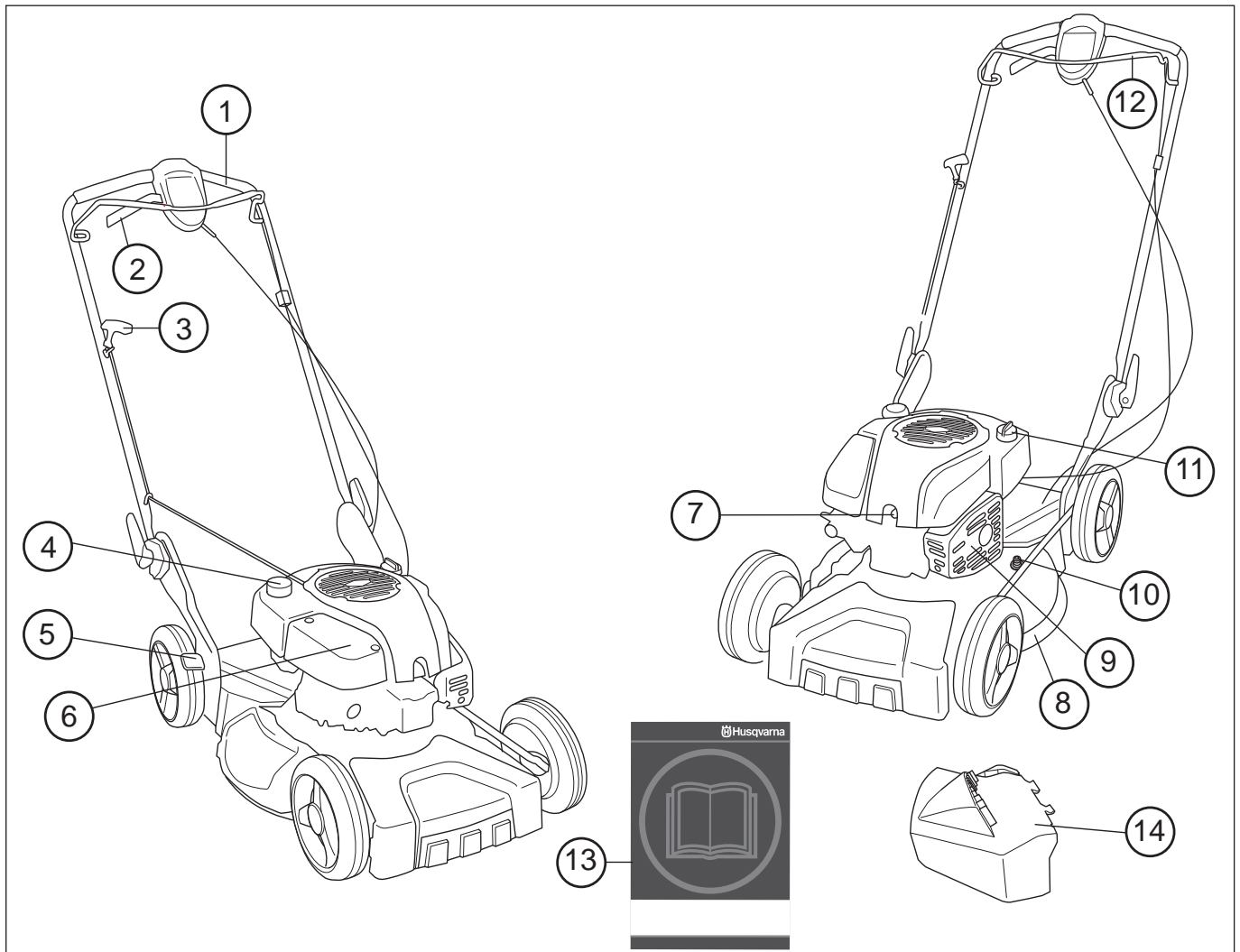

Was ist was am Rasenmäher? LB 48, LB 48V

- | | |
|----------------------|------------------------|
| 1 Griff/Führungsholm | 8 Mähdeck |
| 2 Kupplungshebel | 9 Schalldämpfer |
| 3 Starthandgriff | 10 Wasseranschluss |
| 4 Kraftstofftank | 11 Öltank |
| 5 Schnitthöhenhebel | 12 Motorbremsbügel |
| 6 Luftfilter | 13 Bedienungsanweisung |
| 7 Zündkerze | 14 Seitlicher Auswurf |

SICHERHEITSVORSCHRIFTEN

Persönlicher Schutz



WARNUNG! Beim Gebrauch der Maschine ist stets eine persönliche Schutzausrüstung zu verwenden.

- Handschuhe sind zu tragen, wenn dies notwendig ist, z. B. bei der Montage, Inspektion oder Reinigung der Schneidausrüstung.
- Stets kräftige lange Hosen tragen. Keine kurzen Hosen oder Sandalen tragen und nicht barfuß gehen.
- Rutschfeste und stabile Stiefel oder Schuhe tragen.

Die übrige Arbeitskleidung sollte dicht anliegen, ohne die Bewegungsfreiheit zu begrenzen.

Sicherheitsausrüstung des Gerätes

In diesem Abschnitt werden einzelnen Teile der Sicherheitsausrüstung des Gerätes beschrieben, welche Funktion sie haben und wie ihre Kontrolle und Wartung ausgeführt werden sollen, um sicherzustellen, dass sie funktionsfähig sind. (Siehe Kapitel Was ist was? um herauszufinden, wo die Sicherheitsdetails an Ihrem Gerät zu finden sind).



WARNUNG! Benutzen Sie nie ein Gerät mit defekter Sicherheitsausrüstung. Befolgen Sie die in diesem Abschnitt aufgeführten Kontroll-, Wartungs- und Serviceanweisungen.

Mähdeck und Schutzabdeckung

Die Schutzabdeckung soll die Klemmgefahr reduzieren und einen zerborstenen Antriebsriemen abfangen. Prüfen, dass die Schutzabdeckung intakt und ordnungsgemäß festgeschraubt ist.

Das Mähdeck soll Vibrationen reduzieren und die Gefahr von Schnittverletzungen mindern. Überprüfen, dass das Mähdeck intakt ist und keine sichtbaren Defekte, z. B. Risse im Material, aufweist.

Motorbremsbügel

Die Motorbremse stoppt den Motor. Wird der Griff um den Motorbremsbügel gelockert, soll der Motor stoppen.

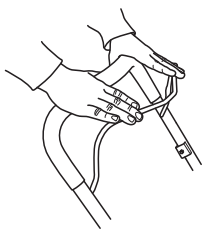

- Prüfen, dass die Motorbremse ordnungsgemäß funktioniert und unbeschädigt ist.

Den Rasenmäher auf stabilem Untergrund abstellen und starten. Sicherstellen, dass das Messer nicht mit dem Boden oder anderen Gegenständen Kontakt hat.

Vollgas geben und Bremsbügel loslassen. Die Motorbremse muss stets so eingestellt sein, dass der Motor innerhalb von 3 Sekunden stoppt. Wenn dies nicht funktioniert, sollte die Maschine zur Einstellung einem autorisierten Servicehändler übergeben werden.

Schalldämpfer

Der Schalldämpfer soll den Geräuschpegel so weit wie möglich senken und die Abgase des Motors vom Anwender fernhalten.

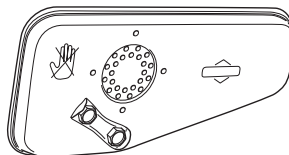

WARNUNG! Die Motorabgase sind heiß und können Funken enthalten, die einen Brand verursachen können. Aus diesem Grunde sollte das Gerät niemals im Innenbereich oder in der Nähe von feuergefährlichen Stoffen gestartet werden!

In Ländern mit warmem und trockenem Klima besteht oft erhöhte Brandgefahr. Mancherorts existieren spezielle Gesetze, die fordern, dass der Schalldämpfer u. a. mit einem zugelassenen Funkenfangnetz ausgestattet sein muss.

Für Schalldämpfer ist es sehr wichtig, dass die Kontroll-, Wartungs- und Serviceanweisungen befolgt werden.



WARNUNG! Während und kurze Zeit nach der Benutzung ist der Schalldämpfer sehr heiß. Den Schalldämpfer nicht berühren, solange er heiß ist!

- Niemals ein Gerät mit defektem Schalldämpfer benutzen.
- Kontrollieren, ob der Schalldämpfer fest sitzt und unbeschädigt ist.

Schneidausrüstung

Es ist zu vermeiden, dass das Messer gegen Gegenstände wie Steine, Wurzeln usw. schlägt. Dies kann dazu führen, dass das Messer stumpf wird und sich die Motorachse verformt. Sicherstellen, dass stets ein gut geschliffenes und korrekt ausgewuchtetes Messer verwendet wird. Siehe auch die Anweisungen unter der Überschrift Wartung.

Die Schneidausrüstung kontrollieren. Niemals eine stumpfe, rissige oder beschädigte Ausrüstung benutzen.

SICHERHEITSVORSCHRIFTEN

Außerdem prüfen, dass der Messerbolzen intakt und die Motorachse nicht verbogen ist.

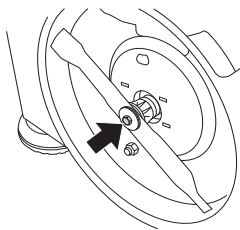

WARNUNG! Benutzen Sie nie ein Gerät mit defekter Sicherheitsausrüstung. Die Sicherheitsausrüstung des Gerätes muss so kontrolliert und gewartet werden, wie dies in diesem Abschnitt beschrieben wird. Wenn Ihr Gerät den Kontrollanforderungen nicht entspricht, muss eine Servicewerkstatt aufgesucht werden.

Allgemeine Sicherheitsvorschriften

- Ein Rasenmäher ist nur für das Mähen von Rasen konstruiert. Das einzige Zubehör, für das die Motoreinheit als Antriebsquelle verwendet werden darf, sind die im Kapitel Technische Daten empfohlenen Messer.
- Arbeiten Sie niemals mit dem Gerät, wenn Sie müde sind, Alkohol getrunken oder Medikamente eingenommen haben, da hierdurch Sehkraft, Urteilsvermögen oder Körperkontrolle beeinträchtigt werden können.
- Daran denken, dass der Bediener für Unfälle oder Gefahrensituationen verantwortlich ist, die anderen Personen oder deren Eigentum widerfahren.



WARNUNG! Einen Motor in einem geschlossenen oder schlecht belüfteten Raum laufen zu lassen, kann zum Tod durch Ersticken oder Kohlenmonoxidvergiftung führen.

- Beim Gebrauch der Maschine ist stets eine persönliche Schutzausrüstung zu verwenden. Siehe die Anweisungen unter der Überschrift Persönlicher Schutz.
- Niemals mit einem Gerät arbeiten, das ohne Zustimmung des Herstellers modifiziert wurde und nicht länger mit der Originalausführung übereinstimmt.
- Nur Zubehörteile verwenden, die in dieser Bedienungsanleitung empfohlen werden. Siehe die Anweisungen unter den Überschriften Schneidausrüstung und Technische Daten.



WARNUNG! Eine falsche Schneidausrüstung kann die Unfallgefahr erhöhen.

- Niemals mit einem defekten Gerät arbeiten. Die Wartungs-, Kontroll- und Serviceanweisungen in dieser Bedienungsanleitung sind sorgfältig zu befolgen. Gewisse Wartungs- und Servicemaßnahmen sind von geschulten, qualifizierten Fachleuten auszuführen. Siehe die Anweisungen unter der Überschrift Wartung.
- **Vor jeder Anwendung:**

- 1 Prüfen, dass die Motorbremse ordnungsgemäß funktioniert und unbeschädigt ist. Siehe die Anweisungen unter der Überschrift Kontrolle der Bremswirkung.
- 2 Prüfen, dass sämtliche Griffe und Bedienelemente unbeschädigt und frei von Öl sind.
- 3 Kontrollieren, ob der Schalldämpfer fest sitzt und unbeschädigt ist.
- 4 Prüfen, dass sämtliche Komponenten des Rasenmähers angezogen, unbeschädigt und vollzählig sind.
- 5 Messer auf Risse oder sonstige Schäden prüfen. Messer bei Bedarf austauschen.

Starten



WARNUNG! Das Einatmen von Motorabgasen über einen längeren Zeitraum kann Gefahren für die Gesundheit mit sich bringen.

- Den Rasenmäher niemals ohne korrekt montierte Messer und Abdeckungen starten.
- Das Gerät niemals im Innenbereich starten. Seien Sie sich der Gefahr bewusst, die das Einatmen von Motorabgasen birgt!
- Sorgen Sie dafür, daß der Arbeitsbereich ausreichend beleuchtet ist, damit Sie sicher arbeiten können.
- Bei der Arbeit auf die Umgebung achten und sicherstellen, dass weder Menschen noch Tiere mit der Schneidausrüstung in Berührung kommen können. Der Bediener ist dafür verantwortlich, gefährlichen Situationen und Risiken für Menschen und Gegenstände zu vermeiden.



- Den Rasenmäher auf stabilem Untergrund abstellen und starten. Sicherstellen, dass das Messer nicht mit dem Boden oder anderen Gegenständen Kontakt hat.
- Das Startseil niemals um die Hand wickeln.

Siehe die Anweisungen unter der Überschrift Starten und Stoppen.

Sicherer Umgang mit Kraftstoff



WARNUNG! Kraftstoff und Kraftstoffdämpfe sind äußerst feuergefährlich. Beim Umgang mit Kraftstoff und Motoröl vorsichtig sein. An Feuer- und Explosionsgefahr sowie an die Risiken beim Einatmen denken.

- Niemals Kraftstoff nachfüllen, wenn der Motor läuft.
- Beim Tanken und Auffüllen von Kraftstoff und Öl ist für gute Belüftung zu sorgen.

SICHERHEITSVORSCHRIFTEN

- Das Gerät vor dem Starten mindestens 3 m von der Stelle entfernen, an der getankt wurde.

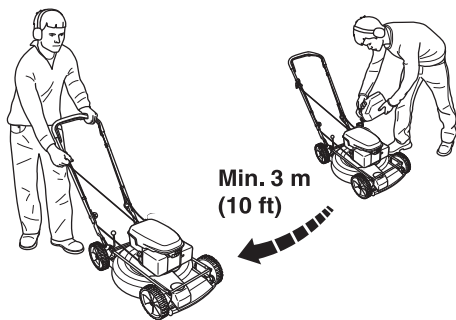

- Das Gerät niemals starten, wenn:
 - 1 Wenn Kraftstoff oder Motoröl auf die Maschine verschüttet wurde: Alles abwischen und restliches Benzin verdunsten lassen.
 - 2 Wenn Sie Kraftstoff oder Motoröl über sich selbst oder Ihre Kleidung verschüttet haben: Kleidung wechseln.
 - 3 Wenn es Kraftstoff leckt. Tankdeckel und Tankleitungen regelmäßig auf Undichtigkeiten überprüfen.

Transport und Aufbewahrung

- Bei längerer Aufbewahrung oder beim Transport des Rasenmähers sind Kraftstoff- und Motoröltank zu entleeren. An der nächsten Tankstelle nachfragen, wo Altbestände an Kraftstoff und Motoröl entsorgt werden können.
- Rasenmäher und Kraftstoff so aufbewahren, dass evtl. auslaufender Kraftstoff und Dämpfe nicht mit Funken oder offenen Flammen in Berührung kommen können. Quellen für Funkenbildung sind elektrische Maschinen, Elektromotoren, elektrische Steckdosen und Schalter, Heizkessel usw.
- Zur Aufbewahrung von Kraftstoff sind speziell für diesen Zweck bestimmte und zugelassene Behälter zu verwenden.

Allgemeine Arbeitsvorschriften



WARNUNG! Dieser Abschnitt behandelt die grundlegenden Sicherheitsvorschriften bei der Arbeit mit einem Rasenmäher. Diese Informationen können natürlich in keiner Weise die Ausbildung und langjährige Erfahrung eines Fachmanns ersetzen. Wenn Sie in eine Situation geraten, in der Sie unsicher sind, sollten Sie einen Fachmann um Rat fragen. Wenden Sie sich an Ihren Fachhändler, Ihre Servicewerkstatt oder einen erfahrenen Benutzer von Rasenmähern. Vermeiden Sie die Ausführung von Arbeiten, denen Sie sich nicht gewachsen fühlen.

Grundlegende Sicherheitsvorschriften

- Behalten Sie die Umgebung im Auge:

- Um sicherzustellen, dass weder Menschen noch Tiere oder anderes Ihre Kontrolle über das Gerät beeinflussen können.

- Zur Verhinderung des Kontakts mit der Schneidausrüstung.

- Vor dem Mähen sind Äste, Zweige, Steine usw. vom Rasen zu entfernen. Es ist zu vermeiden, dass das Messer gegen Gegenstände wie Steine, Wurzeln usw. schlägt. Dies kann dazu führen, dass das Messer stumpf wird und sich die Motorachse verformt.
- Rasenmäher niemals mit laufendem Motor hochheben oder umhertragen. Soll der Rasenmäher gehoben werden, zuerst den Motor abstellen und das Zündkabel von der Zündkerze abziehen.

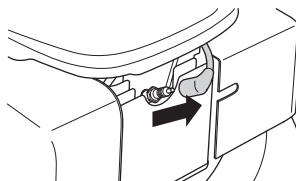

- Vermeiden Sie es, das Gerät bei schlechtem Wetter zu benutzen. Z.B. bei dichtem Nebel, starkem Regen oder Wind, großer Kälte usw. Bei schlechtem Wetter ist das Arbeiten nicht nur ermüdend, es können außerdem gefährliche Arbeitsbedingungen entstehen, z.B. glatter Boden.
- Sicherstellen, dass Sie sicher gehen und stehen können. Achten Sie auf evtl. Hindernisse (Wurzeln, Steine, Äste, Löcher, Gräben usw.), wenn Sie unvermittelt Ihren Standort wechseln. Beim Arbeiten auf abschüssigem Boden immer sehr vorsichtig sein.
- Beim Bewegen über nicht zu mähendes Gelände ist der Motor abzustellen. Beispiele: Kies, Stein, Schotter, Asphalt usw.

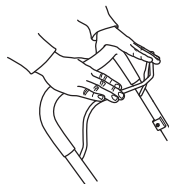

Der Bremsbügel darf niemals dauerhaft im Handgriff verankert sein, wenn die Maschine in Betrieb ist.



Die o. g. Punkte befolgen, jedoch nie einen Rasenmäher verwenden, ohne die Möglichkeit zu haben, bei einem Unfall Hilfe herbeirufen zu können.

SICHERHEITSVORSCHRIFTEN

Grundlagen der Mähtechnik



WARNUNG! Dafür sorgen, dass Hände und Füße nicht an die Schneidausrüstung kommen, wenn der Motor läuft.

Allgemeines

- Das Mähen von Hängen kann gefährlich sein. Den Rasenmäher nicht auf steilen Hängen benutzen.
- Der Rasenmäher sollte nicht auf Gelände mit mehr als 30 Grad Neigung verwendet werden.
- In hügeligem Gelände sollten die Arbeitswege im rechten Winkel zur Neigung verlaufen. Es ist viel einfacher, am Hang entlang zu gehen als hinauf und hinunter.
- Vor dem Mähen sind Äste, Zweige, Steine usw. vom Rasen zu entfernen.
- Rasenmäher niemals mit laufendem Motor hochheben oder umhertragen. Soll der Rasenmäher gehoben werden, zuerst den Motor abstellen und das Zündkabel von der Zündkerze abziehen.
- Es ist zu vermeiden, dass das Messer gegen Gegenstände wie Steine, Wurzeln usw. schlägt. Dies kann dazu führen, dass das Messer stumpf wird und sich die Motorachse verformt. Eine verbogene Achse erzeugt Unwucht und starke Vibrationen, wodurch sich das Messer sehr leicht lösen kann.
- Wenn ein Fremdkörper getroffen wird oder Vibrationen auftreten, müssen Sie das Gerät abstellen. Das Zündkerzenkabel von der Zündkerze abziehen. Kontrollieren, ob das Gerät beschädigt ist. Eventuelle Schäden reparieren.
- Niemals mehr als 1/3 der Graslänge mähen. Dies gilt besonders während Trockenperioden. Zuerst mit einer großen Schnitthöhe mähen. Das Ergebnis prüfen und auf eine geeignete Höhe senken. Ist das Gras besonders lang, langsam fahren und eventuell zweimal mähen.

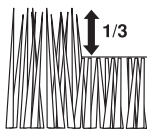

- Niemals mit der laufenden Maschine rennen. Stets mit dem Rasenmäher gehen.

Besondere Vorsicht ist geboten, wenn Sie die Maschine während des Arbeitens zu sich heranziehen.

Schnitthöhe

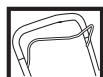

Den Motor vor der Änderung der Schnitthöhe abstellen.

Einstellung der Schnitthöhe in fünf unterschiedlichen Positionen, mm

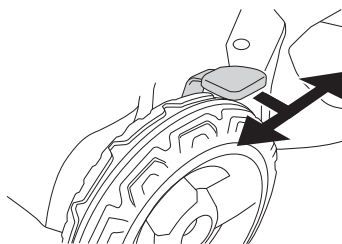

Die Schnitthöhe nicht zu niedrig einstellen, da sonst die Messer bei unebenem Gelände auf den Boden treffen können.

MONTAGE

Montage des Lenkers

Beim Einklappen des Führungsholms vorsichtig vorgehen, um Kabel und Regelzüge nicht zu beschädigen.

Führungsholm heben, bis die obere Rohrkonstruktion des Führungsholms genau vor dem unteren Teil des Führungsholms liegt. Drehknöpfe gut festschrauben.

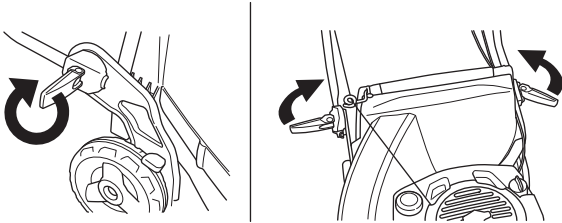

Montage der Grasfangbox

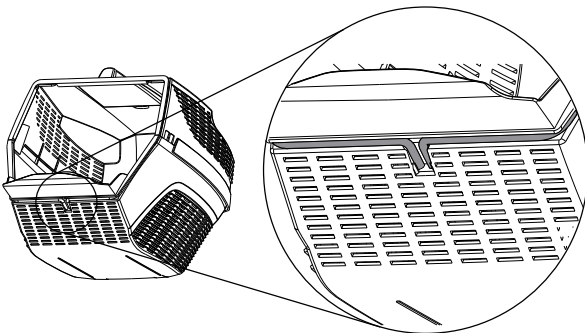
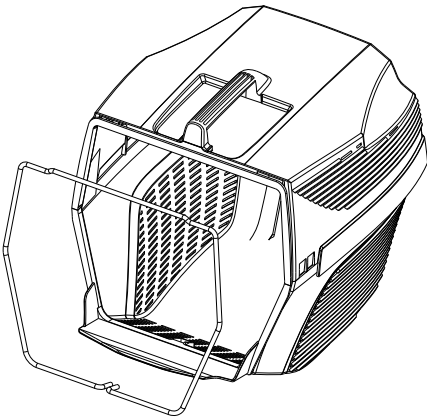
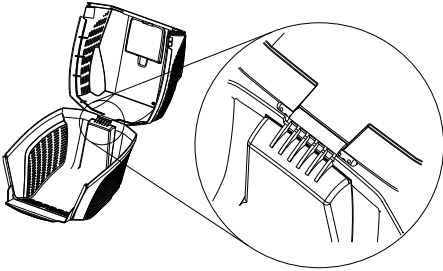
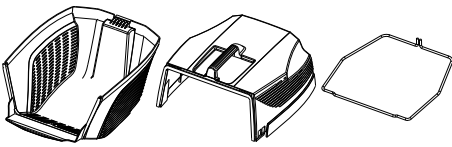

- Heckklappe anheben und Grasfangbox einsetzen.

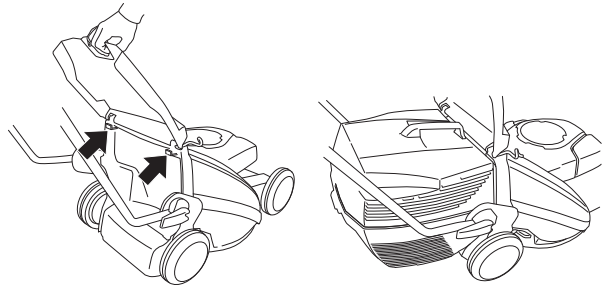

Seitlicher Auswurf

- Der LB48/LB48V kann mit seitlichem Auswurf verwendet werden, indem dieser an der Schneidwerkabdeckung befestigt wird.
- Seitliche Abdeckung anheben und seitlichen Auswurf auf die Welle setzen.

Mulchfunktion

Der LB48/LB48V ist ein Rasenmäher mit Mulchfunktion.

Bei Rasenmähern mit Grasfangbox kann die Mulchfunktion folgendermaßen verwendet werden.

- Heckklappe anheben und Grasfangbox entnehmen.

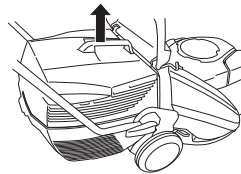

- Mulcheinsatz in den Sammelkanal einsetzen.

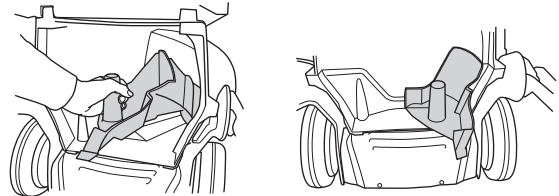

- Klappe schließen und sicherstellen, dass sie durch den Mulcheinsatz verschlossen wird.

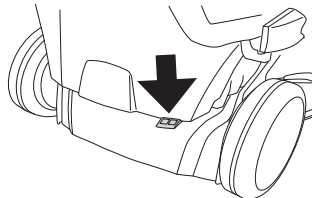

UMGANG MIT KRAFTSTOFF

Kraftstoff



WARNUNG! Beim Umgang mit Kraftstoff für gute Belüftung sorgen.

Benzin

- Bleifreies Qualitätsbenzin verwenden. Falls kein bleifreies Benzin verfügbar ist, kann auch verbleites Benzin verwendet werden.
- Kraftstoff mit mindestens 77 Oktan verwenden.
- Wenn das Gerät über einen längeren Zeitraum nicht benutzt wird, den Kraftstofftank entleeren und reinigen.

Motoröl

Vor dem Starten des Rasenmähers Ölstand prüfen. Ein zu niedriger Ölstand kann zu schweren Motorschäden führen.

- Die optimale Leistung und Funktion wird mit HUSQVARNA-Viertaktöl erzielt.
- Wenn kein HUSQVARNA-Viertaktöl zur Verfügung steht, kann ein anderes, qualitativ hochwertiges Viertaktöl verwendet werden. Sprechen Sie mit Ihrem Fachhändler über die richtige Ölsorte. Im Allgemeinen wird SAE 30 empfohlen.
- Niemals Öl für Zweitaktmotoren verwenden.

Vor dem Starten des Rasenmähers Ölstand prüfen. Ein zu niedriger Ölstand kann zu schweren Motorschäden führen.

Ölstand

Öleinfülldeckel abschrauben und den Ölstand am Messstab prüfen, der im Deckel sitzt.

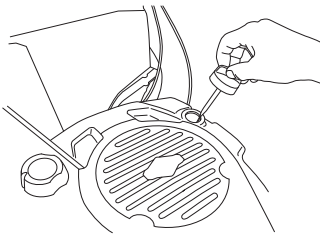

Der Öleinfülldeckel muss komplett heruntergeschraubt sein, um ein korrektes Bild des Ölstands bieten zu können.

Bei niedrigem Ölstand mit Motoröl bis zur oberen Markierung am Ölmesstab einfüllen.

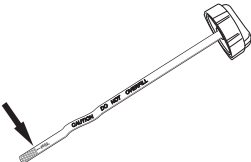

Ausschließlich das empfohlene Motoröl verwenden. Siehe das Kapitel Technische Daten.

Tanken



WARNUNG! Folgende Vorsichtsmaßnahmen verringern die Feuergefahr:

Beim Tanken nicht rauchen und jegliche Wärmequellen vom Kraftstoff fernhalten.

Niemals bei laufendem Motor tanken.

Den Tankdeckel stets vorsichtig öffnen, so dass sich ein evtl. vorhandener Überdruck langsam abbauen kann.

Den Tankdeckel nach dem Tanken wieder sorgfältig zudrehen.

Das Gerät zum Starten immer von der Auftankstelle entfernen.

Nicht zu viel Benzin einfüllen. Bis etwa 35 mm unterhalb des Tankdeckels füllen, sodass sich der Kraftstoff ausdehnen kann.

Um die Tankdeckel herum sauber wischen. Kraftstoff- und Öltank regelmäßig reinigen. Der Kraftstofffilter ist mindestens einmal im Jahr auszutauschen. Verunreinigungen in den Tanks verursachen Betriebsstörungen.

Das Gerät vor dem Starten immer ca. 3 m von der Auftankstelle entfernen.

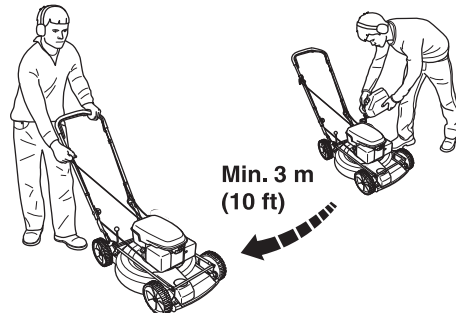

STARTEN UND STOPPEN

Starten und stoppen



WARNUNG! Vor dem Start ist Folgendes zu beachten:

Den Rasenmäher niemals ohne montierte Messer und Abdeckungen starten. Andernfalls kann sich das Messer lösen und Verletzungen verursachen.

Das Gerät zum Starten immer von der Auftankstelle entfernen.

Das Gerät auf festem Untergrund abstellen. Darauf achten, dass die Schneidausrüstung keine Gegenstände berührt.

Sorgen Sie dafür, dass sich im Arbeitsbereich keine Unbefugten aufhalten.

Starten

Beachten, dass das Zündkabel korrekt an der Zündkerze sitzt.

- Den Motorbremsbügel mit der linken Hand ganz zum oberen Handgriff ziehen.

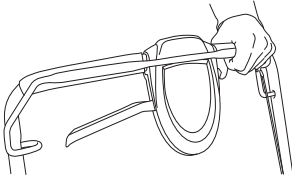

- Mit der rechten Hand den Starthandgriff fassen und das Startseil langsam herausziehen, bis ein Widerstand spürbar wird (die Starthaken greifen), und dann schnell und kräftig ziehen. **Das Startseil niemals um die Hand wickeln.**



ACHTUNG! Das Startseil nicht ganz herausziehen und den Startgriff aus ganz herausgezogener Lage nicht loslassen. Schäden am Gerät könnten die Folge sein.

LC 48VE sind mit einem Elektrostart ausgestattet, der folgendermaßen verwendet wird.

- Vor der Erstbenutzung des Elektrostarts muss zuerst die Batterie aufgeladen werden. Siehe die Anweisungen unter der Überschrift **Wartung**.
- Motorbremsbügel zum Führungsholm einklappen.

- Zündschlüssel einstecken und drücken.

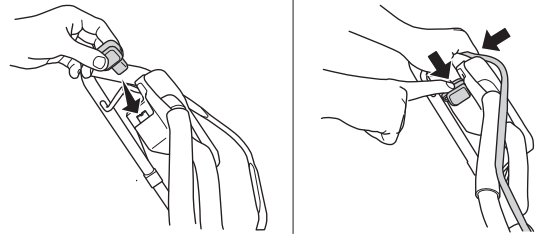

Antrieb LC 48VE, LC 48V, LB 48V

Die Maschinen sind mit Eigenantrieb am Hinterrad ausgerüstet.

Um den Antrieb auf die Räder wirken zu lassen, den Kupplungshebel zu sich ziehen.

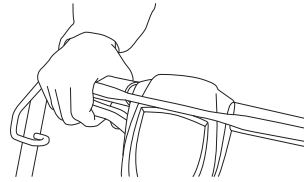

Der Antrieb kann stufenweise reguliert werden.

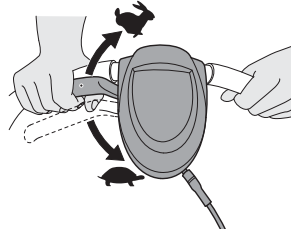

Stoppen

Zum Abstellen des Motors den Motorbremsbügel loslassen.

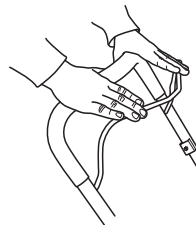

Bei Maschinen mit elektronischem Start entfällt der Schlüssel.

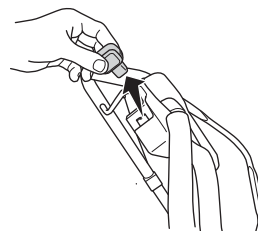

WARTUNG

Wartung

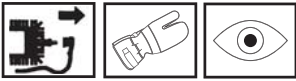

WARNUNG! Vor Reinigung, Reparatur oder Inspektion müssen Sie darauf achten, dass die Schneidausrüstung zum Stillstand gekommen ist. Das Zündkerzenkabel von der Zündkerze abziehen.

Vor Reparaturen, Reinigungs- oder Wartungsarbeiten ist das Zündkabel stets von der Zündkerze zu lösen.

Luftfilter

Luftfilter regelmäßig von Staub und Schmutz reinigen, zur Vermeidung von:

- Vergaserstörungen
- Startschwierigkeiten
- Leistungsminderung
- Unnötigem Verschleiß der Motorteile.
- Unnormal hohem Kraftstoffverbrauch.

Ein Luftfilter, der längere Zeit verwendet wurde, wird nie vollkommen sauber. Der Luftfilter ist daher in regelmäßigen Abständen auszuwechseln. **Beschädigte Filter sind immer auszuwechseln.**

Reinigung des Luftfilters

Luftfilterabdeckung entfernen.

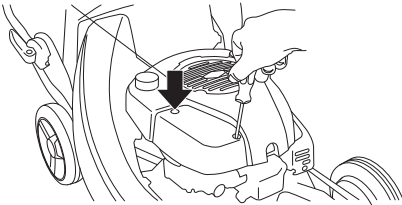

Luftfilter entfernen und prüfen, dass er intakt ist. Bei Defekten einen neuen Luftfilter einsetzen.

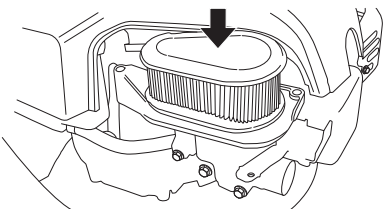

Filter reinigen, ihn dazu auf einer ebenen Fläche ausklopfen. Zur Reinigung des Filters niemals Druckluft oder Lösungsmittel mit Petroleum verwenden, z. B. Kerosin.

Beim Einbau darauf achten, dass der Luftfilter völlig zum Filterhalter hin abdichtet.

Zündkerze



WARNUNG! Während und kurze Zeit nach der Benutzung ist der Schalldämpfer sehr heiß. Den Schalldämpfer nicht berühren, solange er heiß ist!

Bei schwacher Leistung, wenn das Gerät schwer zu starten ist oder im Leerlauf ungleichmäßig läuft, immer zuerst die Zündkerze prüfen, bevor andere Maßnahmen eingeleitet werden. Ist die Zündkerze verschmutzt, so ist sie zu reinigen; gleichzeitig ist zu prüfen, ob der Elektrodenabstand 0,5 mm beträgt. Die Zündkerze ist nach ungefähr einem Monat in Betrieb oder bei Bedarf öfter auszuwechseln.

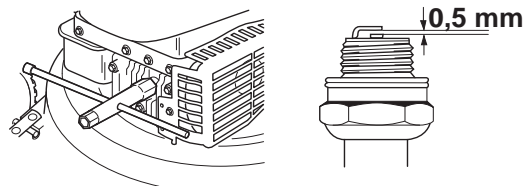

ACHTUNG! Stets den vom Hersteller empfohlenen Zündkerzentyp verwenden! Eine ungeeignete Zündkerze kann Kolben und Zylinder zerstören.

Schalldämpfer

Der Schalldämpfer hat die Aufgabe, den Schallpegel zu dämpfen und die Abgase vom Anwender wegzuleiten. Die Abgase sind heiß und können Funken enthalten, die einen Brand verursachen können, wenn die Abgase auf trockenes und brennbares Material gerichtet werden.

Regelmäßig kontrollieren, ob der Schalldämpfer fest am Gerät montiert ist.

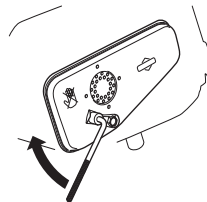

Niemals ein Gerät mit defektem Schalldämpfer benutzen.



Messer



WARNUNG! Bei Reparaturen der Schneidausrüstung immer feste Handschuhe tragen. Die Messer sind sehr scharf und können sehr leicht Schnittwunden verursachen.

Beim Aufprall auf Hindernisse, durch die ein weiteres Arbeiten verhindert wird, sollten die beschädigten Messer ausgetauscht werden.

WARTUNG

Der Austausch oder Schliff der Messer ist in einer Vertragswerkstatt auszuführen.

Ölwechsel

Das Motoröl ist jährlich und alle 25 Betriebsstunden zu wechseln.

Beim Ölwechsel wie folgt vorgehen:

- Kraftstofftank leeren, indem die Maschine gefahren wird, bis der Tank leer ist.
- Das Zündkerzenkabel von der Zündkerze abziehen.
- Öleinfülldeckel abschrauben.

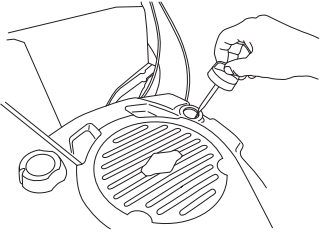

- Öltank mithilfe der Ölpumpe (Zubehör) leeren.

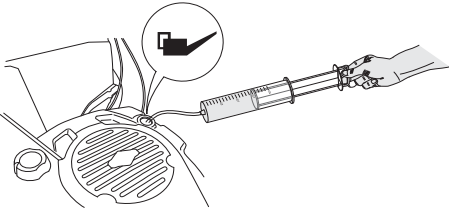

Die nächste Tankstelle informiert über die bestmögliche Entsorgung von überschüssigem Motoröl.

- Neues Motoröl guter Qualität einfüllen. Siehe das Kapitel Technische Daten.
- Ölstand mit dem Messstab am Öleinfülldeckel kontrollieren.
- Der Öleinfülldeckel muss komplett heruntergeschraubt sein, um ein korrektes Bild des Ölstands bieten zu können. Bei niedrigem Ölstand mit Motoröl bis zur oberen Markierung am Ölmesstab einfüllen.

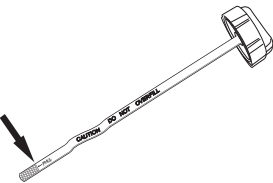

- Öleinfülldeckel aufschrauben.

Batterie laden LC 48 VE

Die Batterie kann wie folgt geladen werden:

- Batterieabdeckung entriegeln und entfernen.

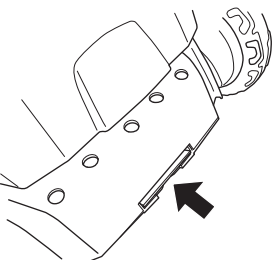

- Batteriekabel lösen.

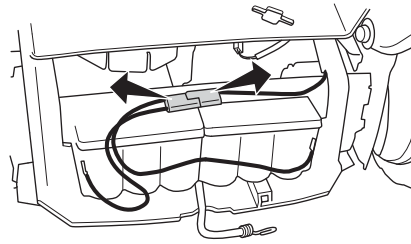

- Ladegerät anschließen und Batterie für max. 24 Stunden aufladen.

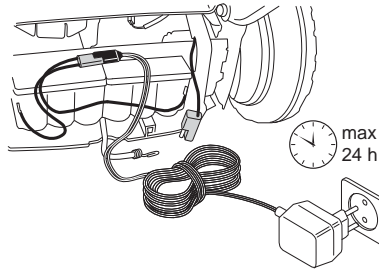

Reinigen der Schneidwerkabdeckung

- Wasserschlauch mit dem Anschluss der Schneidwerkabdeckung verbinden.

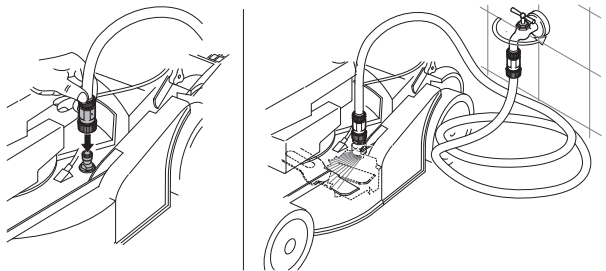

- Motor starten und Klinge für eine Weile rotieren lassen. Das ausgeworfene Wasser sorgt für die Reinigung der Schneidwerkabdeckung.

Justieren des Kupplungsdrahts

Der Kupplungszug wird durch Drehen der Justierschraube befestigt.

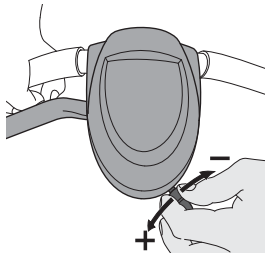

WARTUNG

Nachstehend folgen einige allgemeine
Wartungsanweisungen.

Tägliche Wartung

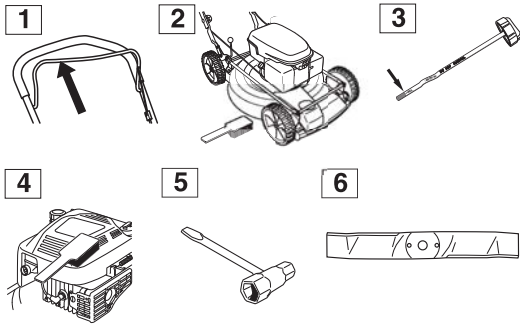

- 1 Prüfen, dass der Motorbremsbügel sicher funktioniert.
- 2 Rasenmäher sauber bürsten und Laub, Gras usw. entfernen.
- 3 Ölstand prüfen.
- 4 Den Lufteinlass der Startvorrichtung reinigen. Startvorrichtung und Startseil kontrollieren.
- 5 Schrauben und Muttern nachziehen.
- 6 Die Schneidausrüstung kontrollieren. Niemals mit stumpfen, gesprungenen oder beschädigten Messern arbeiten.

Wöchentliche Wartung

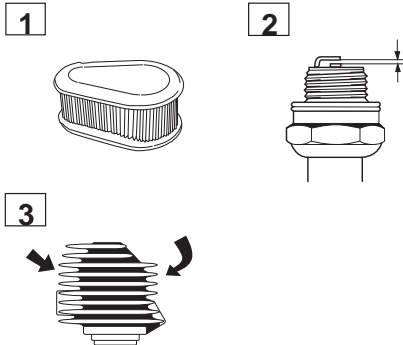

- 1 Luftfilter reinigen. Bei Bedarf austauschen.
- 2 Zündkerze reinigen. Elektrodenabstand prüfen und ggf. auf 0,51 mm einstellen.
- 3 Zylinderkühlrippen reinigen.

TECHNISCHE DATEN

Technische Daten

	LC 48	LC 48V	LC 48 VE	LB 48	LB 48V
Motor	Briggs & Stratton	Briggs & Stratton	Briggs & Stratton	Briggs & Stratton	Briggs & Stratton
Hubraum, cm ³	190	190	190	190	190
Drehzahl, rpm	2900	2900	2900	2900	2900
Nennleistung des Motors, kW (siehe Anmerkung 1)	2,4	2,4	2,4	2,4	2,4
Zündanlage					
Zündkerze	Champion RJ19LM	Champion RJ19LM	Champion RJ19LM	Champion RJ19LM	Champion RJ19LM
Elektrodenabstand, mm	0,5	0,5	0,5	0,5	0,5
Kraftstoff- und Schmiersystem					
Kraftstofftank, Volumen, Liter	1,2	1,2	1,2	1,2	1,2
Öltank, Volumen, Liter	0,6	0,6	0,6	0,6	0,6
Motoröl	SAE 30	SAE 30	SAE 30	SAE 30	SAE 30
Gewicht					
Rasenmäher mit leeren Tanks, kg	38	38	43	34	34
Schallenergie					
(siehe Anmerkung 2)					
Schalldruckpegel am Ohr des Benutzers, dB(A)	81	81	81	79	79
Geräuschemissionen					
(siehe Anmerkung 3)					
Gemessene Schallleistung dB(A)	95	95	95	93	93
Garantierte Schallleistung L _{WA} dB(A)	96	96	96	95	95
Vibrationspegel					
(siehe Anm. 4).					
Handgriff, m/s ²	6,0	6,0	6,0	4,7	4,7
Mähen					
Mähsystem	3 in 1	3 in 1	3 in 1	2 in 1	2 in 1
Einstellung der Schnitthöhe in fünf unterschiedlichen Positionen, mm	25-70	25-70	25-70	25-70	25-70
Schnittbreite, mm	480	480	480	480	480
Messer	Fest	Fest	Fest	Fest	Fest
Antrieb					
Geschwindigkeit, km/h	-	5,4	5,4	-	5,4
Starten					
Elektrostart	-	-	Ja	-	-

Anmerkung 1: Die Nennleistung der Maschine ist die durchschnittlich nach SAE-Standard J1349/ISO1585 gemessene Nettoleistung einer typischen Produktionsmaschine, die (bei einer bestimmten Drehzahl) an das Maschinenmodell abgegeben wird. Maschinen für die Massenproduktion können von diesem Wert abweichen. Die tatsächliche Ausgangsleistung für die an der Endmaschine installierte Maschine hängt von der Betriebsgeschwindigkeit, den Umweltbedingungen und anderen Werten ab.

Anmerkung 2: Berichten zufolge liegt der Schalldruckpegel normalerweise bei einer Ausbreitungsklasse (standardmäßige Ausbreitung) von 1,2 dB (A).

Anmerkung 3: Umweltbelastende Geräuschemission gemessen als Schallleistung (L_{WA}) gemäß EG-Richtlinie 2000/14/EG.

Anmerkung 4: Berichten zufolge liegt der Vibrationspegel normalerweise bei einer Ausbreitungsklasse (Standardabweichung) von 0,2 m/s².

TECHNISCHE DATEN

EG-Konformitätserklärung

(nur für Europa)

Husqvarna AB, SE-561 82 Huskvarna, Sverige, tel: +46-36-146500, erklärt hiermit, dass die Motorrasenmäher **Husqvarna LC 48, LC 48V, LB 48, LB48 V, LC 48VE** ab der Seriennummer 10xxxxxxx den Vorschriften folgender RICHTLINIEN DES RATES entsprechen:

- vom 17. Mai 2006 „Maschinen-Richtlinie **2006/42/EG**
- vom 15. Dezember 2004 "über elektromagnetische Verträglichkeit" **2004/108/EWG**.
- vom 8. Mai 2000 "über umweltbelastende Geräuschemissionen von zur Verwendung im Freien vorgesehenen Geräten und Maschinen" **2000/14/EG**.

Für Information betreffend die Geräuschemissionen, siehe das Kapitel Technische Daten.

0404, SMP Svensk Maskinprovning AB, Fyrisborgsgatan 3, SE-754 50 Uppsala, hat Berichte zur Beurteilung der Übereinstimmung gemäß Anlage VI zur Richtlinie des Rates vom 8. Mai 2000 "über umweltbelastende Geräuschemissionen von zur Verwendung im Freien vorgesehenen Geräten und Maschinen" 2000/14/EG veröffentlicht.

Die Prüfzertifikate haben die Nummern:

01/901/071 - Husqvarna LC 48, LC 48V

01/901/072 - Husqvarna LB 48, LB 48V

01/901/084- Husqvarna LC 48 VE

Huskvarna, den 29. Dezember 2009



Bengt Ahlund, Entwicklungsleiter (Bevollmächtigter Vertreter für Husqvarna AB, verantwortlich für die technische Dokumentation.)

EXPLICAÇÃO DOS SÍMBOLOS

Explicação dos símbolos

ATENÇÃO! A máquina, se for usada de forma indevida ou incorrecta, pode ser perigosa, causando sérios ferimentos ou mesmo a morte do utente ou outras pessoas.



Leia as instruções para o uso com toda a atenção e compreenda o seu conteúdo antes de fazer uso da máquina.



Nunca utilize a máquina na vizinhança imediata de pessoas, em especial de crianças ou animais de estimação.

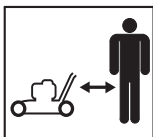

Aviso para objectos lançados e ricochete.



Aviso de facas em rotação. Cuidado com a mãos e os pés.



Este produto está conforme as directivas em validade da CE.



Aviso: peças rotativas. Mantenha as mãos e os pés afastados.



Nunca utilizar a máquina no interior ou em espaços sem ventilação. Os gases do escape contêm monóxido de carbono, um gás inodoro, venenoso e fatal.



Risco de explosão



Nunca abasteça com o motor em funcionamento.



Superfície quente



Emissões sonoras para o meio ambiente conforme directiva da Comunidade Europeia. A emissão da máquina é indicada no capítulo Especificações técnicas e no autocolante.



Os restantes símbolos e autocolantes existentes na máquina dizem respeito a exigências específicas para homologação em alguns países.

Use sempre luvas de protecção.

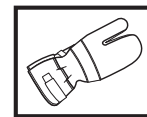

Limpeza periódica obrigatória.

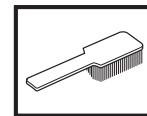

Inspeção ocular.



A bobina de ignição deve sempre ser removida da vela de ignição antes de serem efectuados quaisquer trabalhos de reparação, limpeza ou manutenção.



Desligue o motor soltando o manípulo do travão do motor, antes de executar quaisquer verificações ou trabalhos de manutenção.



Placa de tipo

1 — Husqvarna		3	4	Husqvarna AB S-561 82 Huskvarna SWEDEN
2 —		Model	PNC	ML Serial Number
		Type	Weight	Prod. year
		6	7	8
				Net Power
				9
				CE

- 1 Fabricante
- 2 Modelo
- 3 Número do produto
- 4 Alavanca de manutenção
- 5 Número de série
- 6 Tipo
- 7 Peso
- 8 Ano de produção
- 9 Potência

EXPLICAÇÃO DOS SÍMBOLOS

Passos a efectuar antes de utilizar um novo cortador de relva

- Leia as instruções para o uso com toda a atenção.
- Controle a montagem e o ajuste do equipamento de corte. Ver as instruções na secção Montagem,
- Encha o motor com combustível e óleo. Consulte as instruções na secção de manuseamento de combustível.



ATENÇÃO! Sob nenhuma circunstância é permitido modificar a configuração original da máquina sem a autorização expressa do fabricante. Devem usar-se sempre acessórios originais. Modificações e/ou acessórios não autorizados podem acarretar em sérias lesões ou perigo de vida para o utilizador ou outros.



ATENÇÃO! Um cortador de relva usado inadvertida ou erradamente pode transformar-se numa ferramenta perigosa, causando sérias lesões, até mesmo mortais. É extremamente importante que leia e compreenda o conteúdo deste manual do operador.



ATENÇÃO! A inspiração prolongada dos gases de escape do motor, pode representar um risco para a saúde.

Husqvarna AB efectua o desenvolvimento contínuo dos seus produtos, reservando-se o direito de introduzir modificações referentes, entre outros, ao aspecto e forma dos mesmos sem aviso prévio.

Índice

EXPLICAÇÃO DOS SÍMBOLOS	
Explicação dos símbolos	70
Passos a efectuar antes de utilizar um novo cortador de relva	71
ÍNDICE	
Índice	72
COMO SE CHAMA?	
Como se chama no cortador de relva?	73
Como se chama no cortador de relva?	74
INSTRUÇÕES DE SEGURANÇA	
Protecção pessoal	75
Equipamento de segurança da máquina	75
Instruções gerais de segurança	76
Instruções gerais de trabalho	77
MONTAGEM	
Montagem da direcção	79
MANEJO DE COMBUSTÍVEL	
Combustível	80
ARRANQUE E PARAGEM	
Arranque e paragem	81
MANUTENÇÃO	
Manutenção	82
ESPECIFICAÇÕES TÉCNICAS	
Especificações técnicas	85
Certificado CE de conformidade	86

COMO SE CHAMA?

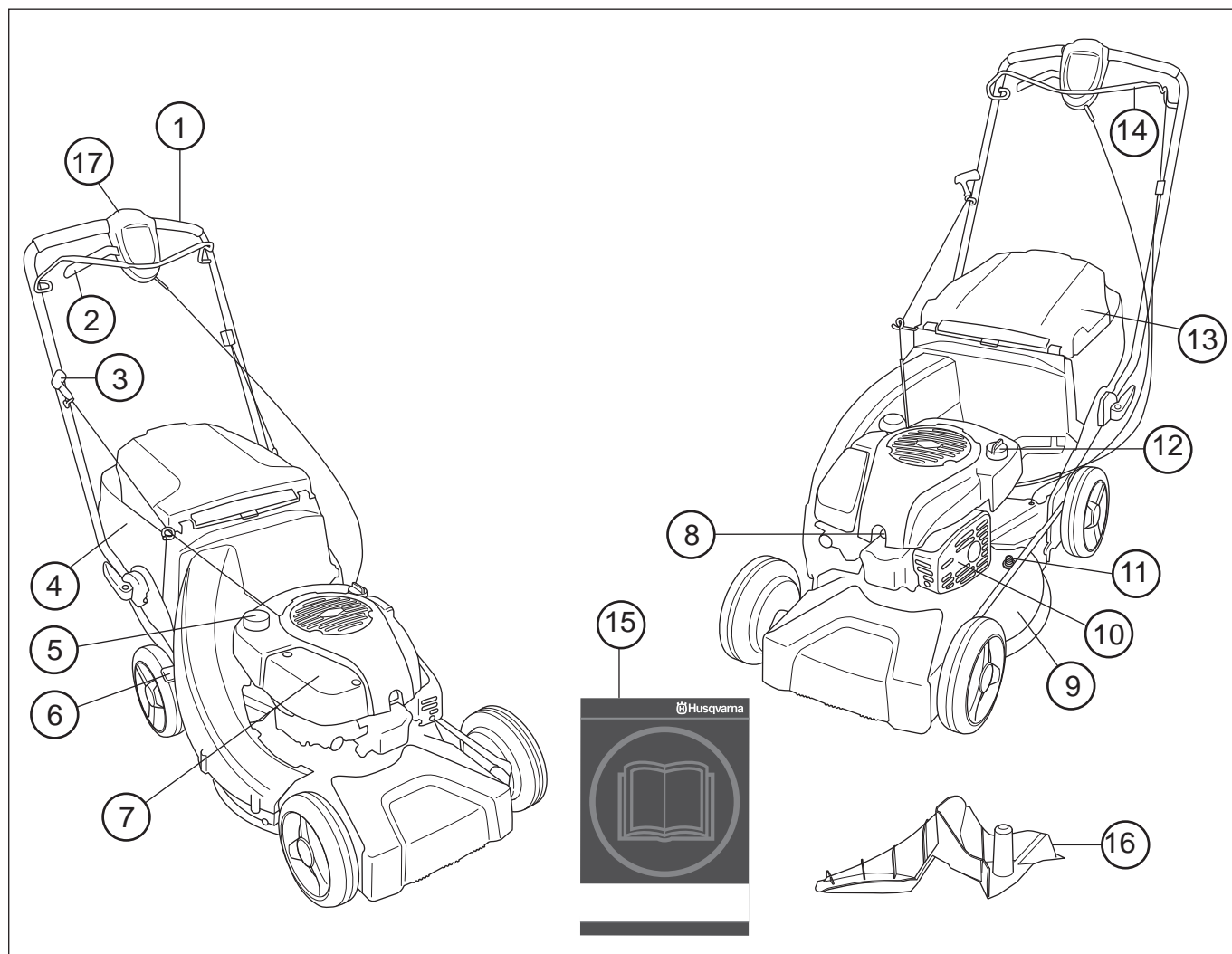

Como se chama no cortador de relva? LC 48, LC 48V, LC 48VE

- | | |
|-------------------------------|--------------------------------|
| 1 Punho / Barra de direcção | 10 Silenciador |
| 2 Accionamento | 11 Ligação da água |
| 3 Pega do arranque | 12 Depósito de óleo |
| 4 Colector de relva | 13 Deflector traseiro |
| 5 Depósito de combustível | 14 Manipulo de travão do motor |
| 6 Controlo da altura de corte | 15 Instruções para o uso |
| 7 Filtro de ar | 16 Tampa de paillage |
| 8 Vela de ignição | 17 Arranque eléctrico |
| 9 Cobertura de corte | |

COMO SE CHAMA?

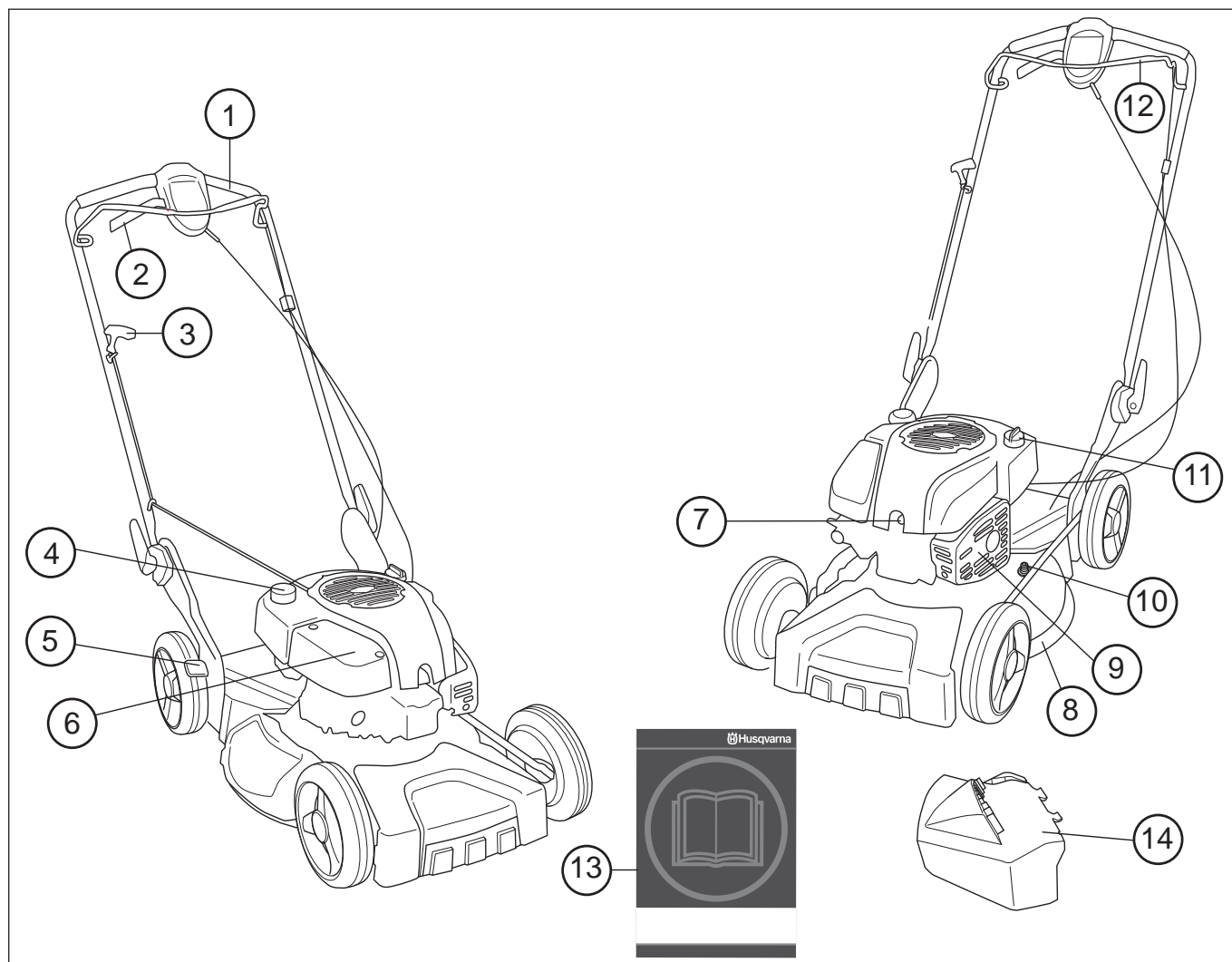

Como se chama no cortador de relva? LB 48, LB 48V

- | | |
|-------------------------------|--------------------------------|
| 1 Punho / Barra de direcção | 8 Cobertura de corte |
| 2 Alavanca de embraiagem | 9 Silenciador |
| 3 Pega do arranque | 10 Ligaçãõ da água |
| 4 Depósito de combustível | 11 Depósito de óleo |
| 5 Controlo da altura de corte | 12 Manipulo de travão do motor |
| 6 Filtro de ar | 13 Instruções para o uso |
| 7 Vela de ignição | 14 Ejector lateral |

INSTRUÇÕES DE SEGURANÇA

Protecção pessoal



ATENÇÃO! Sempre que utilizar a máquina deve utilizar equipamento de protecção pessoal.

- Devem ser usadas luvas sempre que seja necessário, p. ex. ao montar, inspeccionar ou limpar equipamento de corte.
- Use sempre calças compridas grossas. Não use calções, sandálias e não ande descalço.
- Use botas ou sapatos antidesslizantes e estáveis.

As roupas de um modo geral devem assentar bem e não limitar a sua liberdade de movimentos.

Equipamento de segurança da máquina

Nesta secção esclarecem-se quais são as peças de segurança da máquina, que função desempenham e ainda como efectuar o controlo e a manutenção para se certificar da sua operacionalidade. Ver capítulo Como se chama?, para localizar onde estas peças se encontram na sua máquina.



ATENÇÃO! Nunca use uma máquina com peças de segurança defeituosas. Siga as instruções de controlo, manutenção e assistência técnica listadas nesta secção.

Cobertura de corte e de protecção

A cobertura de protecção foi concebida para reduzir o risco de ferimentos e para reter uma correia de transmissão que se parta. Verifique se a cobertura de protecção não tem danos e que está fixa adequadamente.

A cobertura de corte foi desenhada para reduzir a vibração e os riscos de cortes. Verifique se a protecção de corte não está danificada e não tem defeitos aparentes, p. ex., rachaduras.

Manípulo de travão do motor

O travão do motor foi desenhado para parar o motor. Quando a tensão do manípulo de travão do motor é libertada, o motor deve parar.

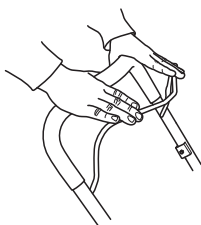

- Verifique que o travão do motor funciona devidamente e não apresenta danos.

Coloque o cortador de relva sobre uma superfície plana e firme, e proceda ao arranque. Assegure-se de que o cortador de relva não pode entrar em contacto com o solo ou outros objectos.

Aplique uma aceleração total e depois solte o manípulo do travão. O manípulo do travão deve ser ajustado de modo a que o motor pare no espaço de 3 segundos. Se isso não acontecer, a máquina deve ser entregue num revendedor de assistência autorizado para afinação.

Silenciador

O silenciador é construído para propiciar o mais baixo nível de ruído possível bem como desviar os gases de escape do utilizador.

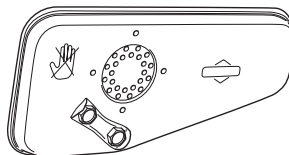

ATENÇÃO! Os gases de escape do motor são quentes e podem conter faíscas causadoras de incêndios. Portanto, nunca arranque com a máquina em interiores ou nas proximidades de material inflamável!

Em zonas de clima quente e seco o perigo de incêndio pode ser considerável. Pode existir legislação e regulamentação especial para essas zonas, exigindo que o silenciador esteja equipado com abafa-chamas homologado, etc.

Para silenciadores é muito importante que as instruções de controlo, manutenção e assistência sejam cumpridas.



ATENÇÃO! Durante algum tempo após a utilização, o silenciador está muito quente. Não toque no silenciador se estiver quente!

- Nunca use uma máquina com silenciador defeituoso.
- Verifique se o silenciador está bem preso e em bom estado.

Equipamento de corte

Assegure-se de que a lâmina não bate em objectos estranhos, tais como pedras, raízes, etc. Isto pode tornar romba a lâmina e pode dobrar o eixo do motor. Certifique-se sempre que o cortador está bem assente no solo e em equilíbrio. Veja mais instruções em Manutenção.

Examine o equipamento de corte. Nunca utilize equipamento sem gume, rachado ou defeituoso.

INSTRUÇÕES DE SEGURANÇA

Verifique também que o parafuso da lâmina não apresenta danos e que o eixo do motor não se encontra dobrado.

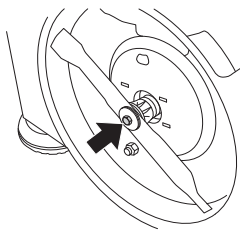

ATENÇÃO! Nunca use uma máquina com equipamento de segurança defeituoso. O equipamento de segurança da máquina deverá ser controlado e a sua manutenção feita conforme se descreve nesta secção. Se a sua máquina não satisfizer a algum desses controlos, deverá ser enviada a uma oficina autorizada para reparação.

Instruções gerais de segurança

- Um cortador de relva destina-se apenas a cortar relva. Os únicos acessórios que devem ser utilizados com esta unidade são as lâminas recomendadas no capítulo "Dados técnicos".
- Nunca use a máquina se estiver cansado, se bebeu álcool ou se toma remédios que podem influir na sua visão, discernimento ou controlo sobre o corpo.
- Esteja consciente de que o operador é responsável por acidentes e situações que possam representar perigo de danos pessoais ou materiais a terceiros.



ATENÇÃO! A utilização dum motor em ambiente fechado ou mal ventilado pode causar a morte por asfixia ou envenenamento por gás carbónico.

- Sempre que utilizar a máquina deve utilizar equipamento de protecção pessoal. Consulte as instruções na secção Equipamento de protecção pessoal.
- Nunca use uma máquina que foi modificada a ponto de não mais corresponder à construção original.
- Nunca use outros acessórios além dos recomendados nestas instruções para o uso. Ver as instruções nas secções Equipamento de corte e Especificações técnicas.



ATENÇÃO! Um equipamento de corte incorrecto pode aumentar o risco de acidentes.

- Nunca use uma máquina defeituosa. Siga as instruções de manutenção, controlo e assistência técnica destas instruções para o uso. Alguns serviços de manutenção e de assistência técnica deverão ser executados por especialistas qualificados. Ver as instruções na secção Manutenção.
- **Sempre, antes de usar:**
 - 1 Verifique que o travão do motor funciona devidamente e não apresenta danos. Consulte as instruções na secção Verificação do efeito do travão.

- 2 Verifique que todos os manípulos e controlos estão isentos de danos e livres de óleo.
- 3 Verifique se o silenciador está bem preso e em bom estado.
- 4 Verifique que todas as peças do cortador de relva se encontram devidamente apertadas e não estão danificadas nem em falta.
- 5 Verifique se a faca está em bom estado e sem fendas ou fissuras. Substitua a faca se for necessário.

Arranque



ATENÇÃO! A inspiração prolongada dos gases de escape do motor, pode representar um risco para a saúde.

- Nunca arranque o cortador de relva sem que as lâminas e todas as coberturas estejam colocadas correctamente.
- Nunca ponha a máquina a trabalhar dentro de casa. Conscientize-se do perigo que representa inspirar os gases de escape do motor.
- Assegure-se de que a área de trabalho está suficientemente iluminada, para que o ambiente de trabalho seja seguro.
- Observe a vizinhança e certifique-se de que não há risco de pessoas ou animais entrarem em contacto com o equipamento de corte. O operador é o responsável por todas as situações pouco seguras ou riscos a que exponha pessoas e propriedade.



- Coloque o cortador de relva sobre uma superfície plana e firme, e proceda ao arranque. Assegure-se de que o cortador de relva não pode entrar em contacto com o solo ou outros objectos.
- Nunca enrole a corda de arranque na mão.

Ver instruções no capítulo Arranque e paragem.

Segurança no manejo de combustível



ATENÇÃO! O combustível e os seus vapores são altamente inflamáveis. Cuidado ao manusear combustível e óleo de motor. Pense nos riscos de incêndio, explosão e inalação de vapores.

- Nunca abasteça uma máquina com o motor em funcionamento.
- Assegure sempre uma boa ventilação ao encher de combustível ou colocar óleo.

INSTRUÇÕES DE SEGURANÇA

- Afaste a máquina pelo menos 3 metros do lugar onde abasteceu, antes de arrancar.

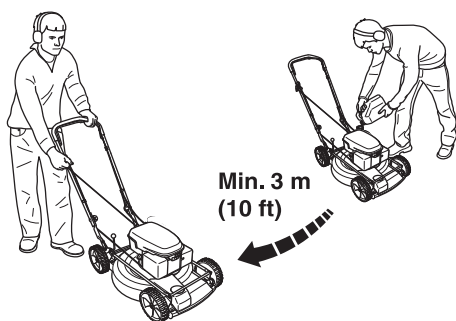

- Nunca arranque com a máquina:
 - 1 Se derramou combustível ou óleo sobre a máquina. Remova todo o líquido derramado e deixe que os restos de combustível se evaporem.
 - 2 Se derramou combustível ou óleo de corrente sobre si mesmo ou sua roupa. Mude de roupa.
 - 3 Se a máquina tiver fuga de combustível. Controle regularmente se há fugas na tampa do depósito e nos tubos de combustível.

Transporte e armazenagem

- Esvazie o cortador de relva de combustível e óleo quando prevê que este vá ficar armazenado durante um longo período de tempo, ou antes de o transportar. Consulte o posto de abastecimento de combustível mais próximo sobre o destino a dar ao excedente de combustível e óleo de motor.
- Guarde o cortador de relva e o combustível de modo a que uma eventual fuga ou vapores não corram o risco de entrar em contacto com faíscas ou chamas vivas. Por exemplo, máquinas e motores eléctricos, contactos/interruptores eléctricos, caldeiras de aquecimento ou similares.
- Ao armazenar combustível deverá usar-se um recipiente especialmente destinado e aprovado para esse fim.

Instruções gerais de trabalho



ATENÇÃO! Esta secção aborda as precauções de segurança básicas para o trabalho com o cortador de relva. A informação apresentada nunca substitui os conhecimentos, capacidades e a experiência de um profissional. Caso se encontre numa situação em que se sinta inseguro, pare e consulte um especialista. Contacte o seu revendedor, a sua oficina de serviço ou um utilizador experiente na utilização de cortadores de relva. Evite toda a forma de uso para a qual se sinta insuficientemente capacitado.

Regras básicas de segurança

- Observe a vizinhança:
 - Para assegurar-se de que pessoas, animais ou outro factor não possam interferir no seu controlo sobre a máquina.

- Para evitar o perigo dos factores acima mencionados entrem em contacto com o equipamento de corte.

- Ramos, pedras, etc., devem ser retirados do relvado antes de se iniciar o corte da relva. Assegure-se de que a lâmina não bate em objectos estranhos, tais como pedras, raízes, etc. Isto pode tornar romba a lâmina e pode dobrar o eixo do motor.
- Nunca levante o cortador de relva, nem o transporte, enquanto o motor está em funcionamento. Se tiver de levantar o cortador de relva, deve primeiro desligar o motor e afastar a bobina de ignição da vela de ignição.

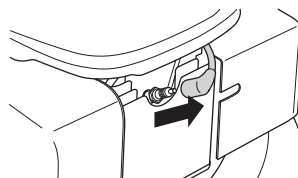

- Evite o uso em condições meteorológicas desfavoráveis. Por exemplo, em denso nevoeiro, chuva e vento fortes, frio intenso, etc. Trabalhar com mau tempo é cansativo e pode ocasionar situações perigosas, por exemplo, solo escorregadio.
- Certifique-se de que pode andar e estar de pé com segurança. Tenha cuidado com eventuais obstáculos em caso de um deslocamento inesperado (raízes, pedras, galhos, buracos, valas, etc.). Use de extrema precaução ao trabalhar em terreno inclinado.
- O motor deve ser desligado para deslocar o cortador de relva sobre superfícies que não se destinam a ser cortadas. Por exemplo, caminhos de gravilha, pedra, seixos, asfalto, etc.

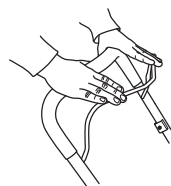

O manípulo do travão nunca deve ser fixo de modo permanente à pega quando a máquina se encontra em funcionamento.

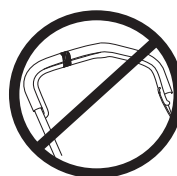

Siga as instruções em cima, mas nunca use um cortador de relva sem ter a possibilidade de pedir ajuda em caso de acidente.

Técnica básica para cortar relva



ATENÇÃO! Tenha cuidado para que as mãos e os pés não se aproximem do equipamento de corte quando o motor está a trabalhar.

Noções gerais

- Cortar relva em superfícies inclinadas pode ser perigoso. Não use o cortador de relva em superfícies muito inclinadas.

INSTRUÇÕES DE SEGURANÇA

- O cortador de relva não deve ser utilizado em superfícies com um declive superior a 30 graus.
- Em terreno inclinado o carreiro deve estar perpendicular à inclinação. É muito mais fácil andar transversalmente à inclinação do que para cima e para baixo.
- Ramos, pedras, etc., devem ser retirados do relvado antes de se iniciar o corte da relva.
- Nunca levante o cortador de relva, nem o transporte, enquanto o motor está em funcionamento. Se tiver de levantar o cortador de relva, deve primeiro desligar o motor e afastar a bobina de ignição da vela de ignição.
- Assegure-se de que a lâmina não bate em objectos estranhos, tais como pedras, raízes, etc. Isto pode tornar romba a lâmina e pode dobrar o eixo do motor. Um eixo dobrado origina desequilíbrio e uma forte vibração, resultando num grande risco da lâmina se soltar.
- Se tocar em qualquer objecto ou se ocorrerem vibrações, pare a máquina imediatamente. Remova o cabo da vela de ignição da vela. Verifique se a máquina não sofreu danos. Repare eventuais danos.
- Nunca corte mais do que 1/3 do comprimento da relva. Este conselho é especialmente válido durante períodos secos. Realize primeiro um corte com a altura de corte alta. Depois, verifique o resultado e corte a uma altura mais baixa, para o resultado pretendido. Caso a relva esteja mesmo muito comprida, avance lentamente e corte duas vezes, se necessário.

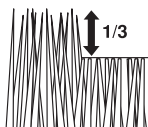

- Nunca corra com a máquina quando está em funcionamento. Deve sempre andar a passo com o cortador de relva.

Preste particular atenção ao puxar a máquina na sua direcção, durante o trabalho.

Altura de corte



Desligue o motor antes de modificar a altura de corte.

A altura de corte pode ser ajustada para 5 alturas diferentes, mm.

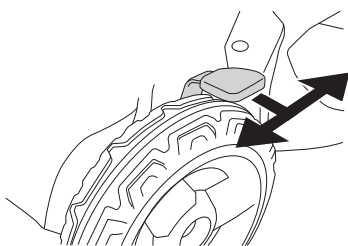

Não regule a altura de corte para demasiado baixo, devido ao risco de a lâmina poder embater em irregularidades no terreno.

MONTAGEM

Montagem da direcção

Tenha cuidado para não danificar cabos e fios ao dobrar a barra de direcção.

Levante a barra de direcção até que a estrutura tubular superior fique directamente oposta à secção inferior da barra de direcção. Aperte o fecho correctamente.

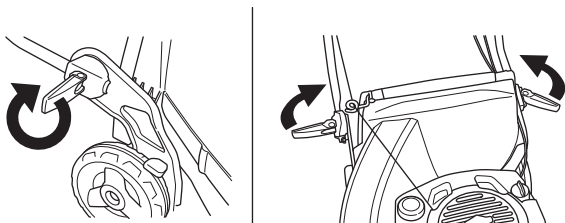

Montagem do colector

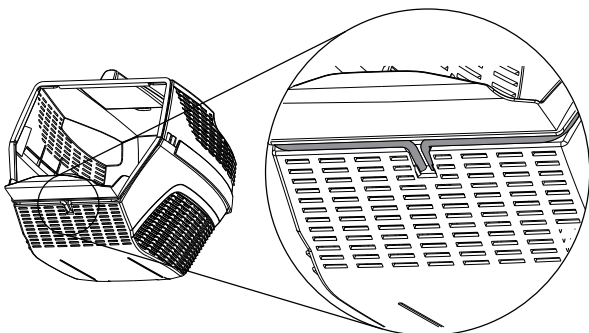
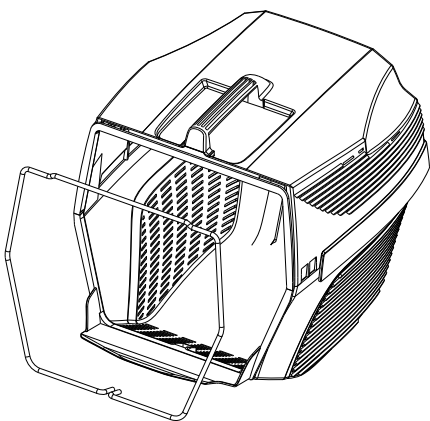
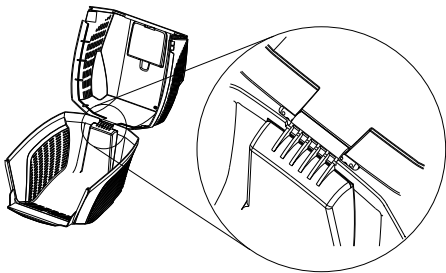
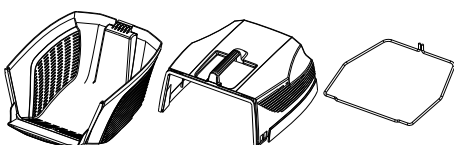

- Levante o escudo traseiro e suspenda o depósito de relva.

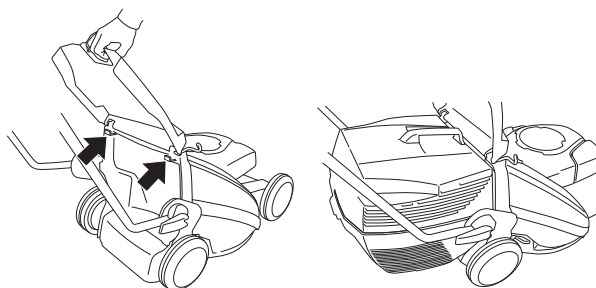

Ejector lateral

- As máquinas LB48, LB48V, podem ser utilizadas com ejeção lateral, colocando o ejector lateral sobre a cobertura de corte.
- Levante a cobertura lateral e coloque o ejector lateral no eixo.

Função de paillage

O modelo LB48, LB48V é um cortador de relva com função de paillage.

As máquinas equipadas com um sistema de recolha podem ser utilizadas com a função de paillage da seguinte maneira.

- Levante o escudo traseiro e retire o recipiente.

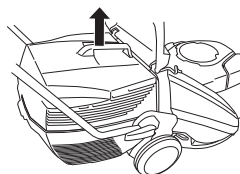

- Insira a tampa de paillage no canal do colector.

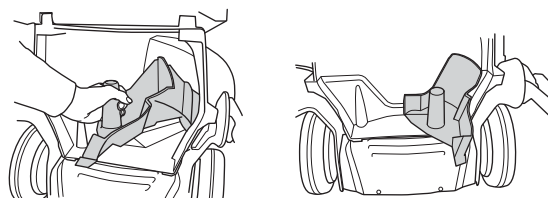

- Feche o escudo e assegure-se de que este está fechado com a tampa de paillage.

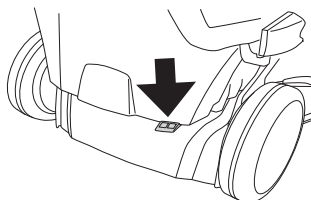

MANEJO DE COMBUSTÍVEL

Combustível



ATENÇÃO! Tenha sempre boa ventilação ao manusear combustível.

Gasolina

- Utilize gasolina de qualidade sem chumbo. Pode utilizar gasolina com chumbo, caso não haja disponível gasolina sem chumbo.
- O combustível deve ter, pelo menos, 77 octanas.
- Se a máquina não for usada por um longo período, esvazie o depósito de combustível e limpe-o.

Óleo de motor

Verifique o nível do óleo antes de arrancar o cortador de relva. Um nível de óleo demasiado baixo causar danos sérios no motor.

- Para obter os melhores resultados e funcionamento, utilize o óleo para motor a quatro tempos da HUSQVARNA.
- Se não houver óleo para motor a quatro tempos HUSQVARNA disponível, pode-se usar outro óleo de quatro tempos de boa qualidade. Consulte o seu concessionário ao escolher o óleo. Em geral, recomenda-se SAE 30.
- Não use nunca óleo para motores de dois tempos.

Verifique o nível do óleo antes de arrancar o cortador de relva. Um nível de óleo demasiado baixo causar danos sérios no motor.

Nível de óleo

Desenrosque a tampa do depósito de óleo e verifique o nível com a vareta de nível que se encontra presa na tampa.

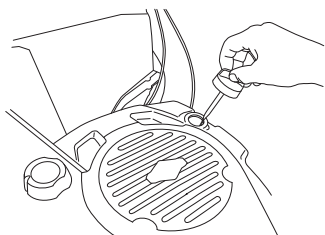

A tampa do depósito de óleo tem de ser completamente enroscada para se obter uma imagem correcta do nível do óleo.

Caso o nível do óleo esteja baixo, encha com óleo de motor até ao nível superior indicado na vareta de nível.

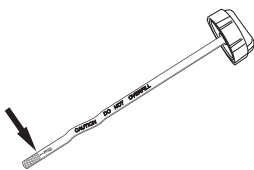

Use apenas óleo de motor recomendado. Ver o capítulo Especificações técnicas.

Abastecimento



ATENÇÃO! As medidas de precaução abaixo diminuem os riscos de incêndio:

Não fume nem ponha nenhum objecto quente nas proximidade do combustível.

Nunca abasteça com o motor em funcionamento.

Abra a tampa do depósito devagar, ao abastecer, para dar saída lenta aos gases se houver um excesso de pressão.

Aperte bem a tampa do depósito após abastecer.

Afaste sempre a máquina do local de abastecimento ao arrancar.

Não encha demasiado. Deixe um espaço de cerca de 35 mm entre o combustível e a tampa, de modo a que o combustível possa expandir.

Limpe bem em redor da tampa do depósito. Lave periodicamente o depósito de combustível e o depósito do óleo. O filtro de combustível deve ser mudado pelo menos uma vez por ano. Impurezas nos depósitos causam mau funcionamento.

Afaste sempre a máquina cerca de 3 metros do local onde a encheu de combustível, antes de arrancar.

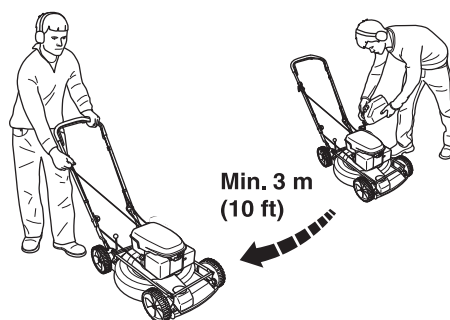

ARRANQUE E PARAGEM

Arranque e paragem



ATENÇÃO! Antes de arrancar, observe o seguinte:

Não arranque o cortador de relva a não ser que a lâmina e todas as coberturas estejam correctamente instaladas. De outro modo, a lâmina pode soltar-se e causar danos pessoais.

Afaste sempre a máquina do local de abastecimento ao arrancar.

Coloque a máquina numa base sólida. Assegure-se de que o equipamento de corte não possa tocar em nenhum objecto.

Certifique-se de que nenhuma pessoa estranha se encontra na zona de trabalho.

Arranque

Assegure-se que a bobina de ignição está bem colocada sobre a vela de ignição.

- Puxe o manípulo de travão do motor contra a barra de direcção superior com a mão esquerda.

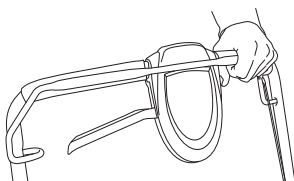

- Agarre depois a pega do arranque com a mão direita e puxe a corda lentamente até sentir resistência (o mecanismo de arranque começa a actuar) e em seguida puxe com movimentos rápidos e fortes. **Nunca enrole a corda de arranque na mão.**



NOTA! Não puxe inteiramente a corda de arranque nem solte a pega do arranque se estiver em posição totalmente distendida. Esta prática pode danificar a máquina.

Os modelos LC 48VE são equipados com arranque electrónico da seguinte maneira.

- Antes de utilizar o arranque electrónico pela primeira vez, precisa de carregar a bateria. Consultar as instruções na secção 'Manutenção'.
- Desloque a barra do travão do motor na direcção da barra de direcção.

- Insira a chave da ignição e empurre a chave.

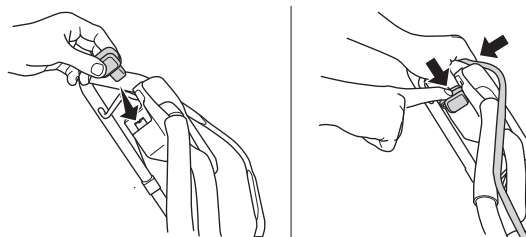

Accionamento LC 48VE, LC 48V, LB 48V

As máquinas são automotrizes, com tracção nas rodas traseiras.

Para utilizar a tracção das rodas, puxe a alavanca da embraiagem na sua direcção.

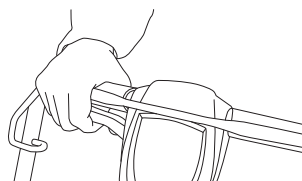

O andamento da máquina pode ser controlado gradualmente.

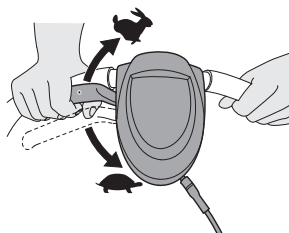

Paragem

Pare a máquina soltando o manípulo de travão do motor.

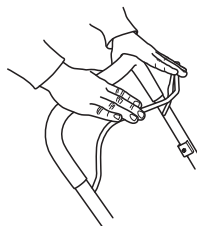

Máquinas com arranque eléctrico, remova a chave.

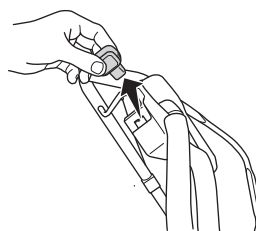

MANUTENÇÃO

Manutenção

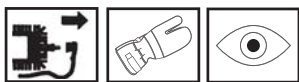

ATENÇÃO! Antes da limpeza, reparação ou inspecção, certifique-se de que o equipamento de corte parou. Retire o cabo da vela de ignição.

A bobina de ignição deve sempre ser removida da vela de ignição antes de serem efectuados quaisquer trabalhos de reparação, limpeza ou manutenção.

Filtro de ar

O filtro de ar deve ser limpo regularmente, removendo-se poeira e sujidades de modo a evitar:

- Distúrbios no carburador
- Problemas de arranque
- Diminuição de potência
- Desgaste inútil das peças do motor.
- Consumo de combustível fora do normal.

Um filtro de ar usado por longo tempo nunca pode ficar completamente limpo. Por isso o filtro deve, a intervalos regulares, ser trocado por um novo. **Um filtro danificado deve sempre ser substituído.**

Limpeza do filtro de ar

Retire a cobertura do filtro de ar.

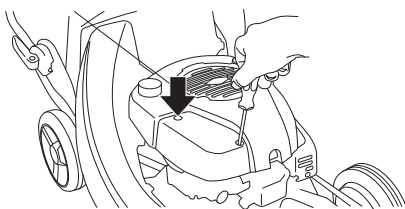

Retire o filtro de ar e verifique que não se encontra danificado. Substitua com um novo filtro de ar caso tenha determinado que está danificado.

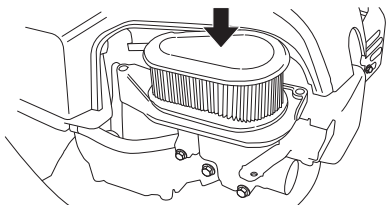

Limpe o filtro, batendo com o mesmo sobre uma superfície plana. Nunca use solventes com petróleo, por exemplo, querosene, nem limpe o filtro com ar comprimido.

Ao montar de novo, assegure-se que o filtro está completamente encostado ao suporte do filtro.

Vela de ignição



ATENÇÃO! Durante algum tempo após a utilização, o silenciador está muito quente. Não toque no silenciador se estiver quente!

Se a potência da máquina for baixa, se for difícil de arrancar ou a marcha em vazio for inconstante: verifique sempre a vela de ignição, antes de tomar outras providências. Se a vela estiver suja, limpe-a e verifique se a folga entre os eléctrodos é de 0,5 mm. A vela de ignição deve ser trocada após um funcionamento de cerca de um mês ou mais cedo se necessário.

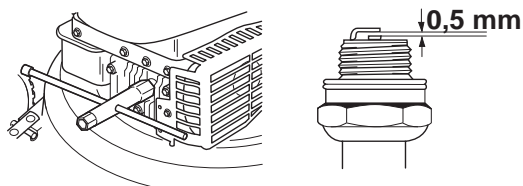

NOTA! Use sempre o tipo de vela de ignição recomendado! Uma vela de ignição incorrecta pode danificar o pistão/cilindro.

Silenciador

O silenciador é configurado para abafar o nível de ruído e para conduzir os gases de escape para longe do utilizador. Os gases de escape são quentes e podem conter faíscas que podem causar incêndios, se os gases forem dirigidos contra um material seco e inflamável.

Verifique regularmente se o silenciador está fixo à máquina.

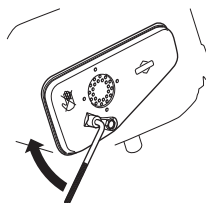

Nunca use uma máquina com silenciador defeituoso.



Faca



ATENÇÃO! Utilize sempre luvas reforçadas ao reparar o equipamento de corte. As facas são muito afiadas e podem facilmente causar ferimentos por corte.

Se passar por cima de obstáculos que possam causar avarias, deve substituir lâminas danificadas.

Substituir ou afiar as lâminas deve ser efectuado por uma oficina de assistência técnica devidamente autorizada.

MANUTENÇÃO

Mudar o óleo

O óleo do motor deve ser trocado todos os anos e após cada 25 horas de serviço.

Para trocar o óleo, proceda da seguinte forma:

- Esvazie o depósito de combustível, colocando a máquina em funcionamento até esgotar o combustível.
- Retire o cabo da vela de ignição.
- Desaperte a tampa do depósito de óleo.

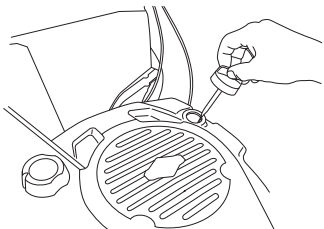

- Utilize a bomba de óleo (acessório) para esvaziar o depósito de óleo.

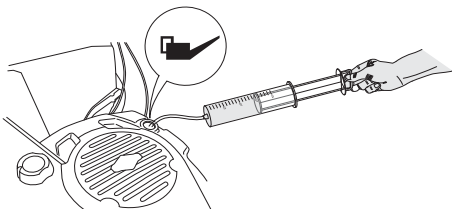

Consulte o posto de abastecimento de combustível mais próximo sobre o destino a dar ao excedente de óleo.

- Encha com óleo de motor novo de boa qualidade. Ver o capítulo Especificações técnicas.
- Verifique o nível do óleo com a vareta de nível que se encontra presa à tampa do depósito de óleo.
- A tampa do depósito de óleo tem de ser completamente enroscada para se obter uma imagem correcta do nível do óleo. Caso o nível do óleo esteja baixo, encha com óleo de motor até ao nível superior indicado na vareta de nível.

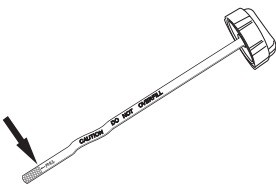

- Aperte a tampa do depósito de óleo.

Carregar bateria LC 48 VE

A bateria pode ser carregada da forma seguinte:

- Empurre o fecho para abrir e retire a cobertura da bateria.

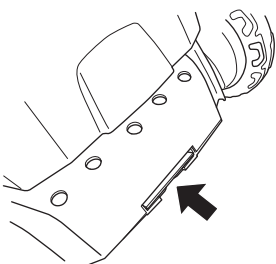

- Solte as ligações dos cabos à bateria.

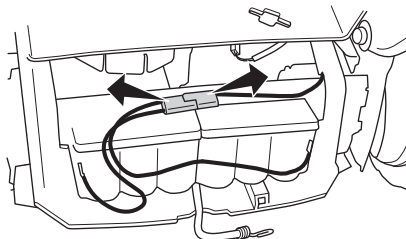

- Ligue o carregador da bateria e carregue a bateria durante, no máximo, 24 horas.

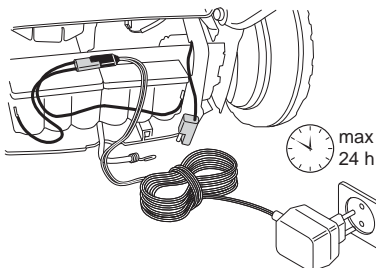

Limpar a cobertura de corte

- Ligue uma mangueira de água ao conector na cobertura de corte.

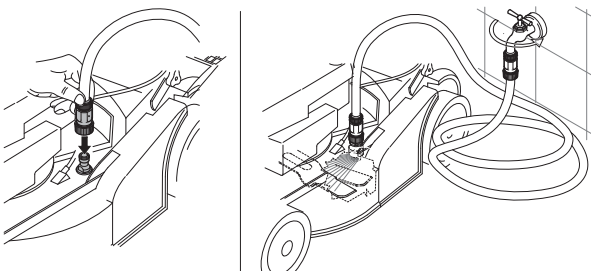

- Arranque o motor e deixe a lâmina em rotação por algum tempo. A água é expelida e limpa a cobertura de corte.

Afinação do cabo de embraiagem

O cabo de embraiagem é ajustado fazendo rodar o parafuso de ajuste.

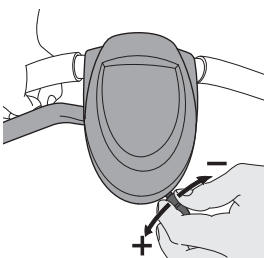

MANUTENÇÃO

Seguem abaixo algumas instruções gerais de manutenção.

Controle diário

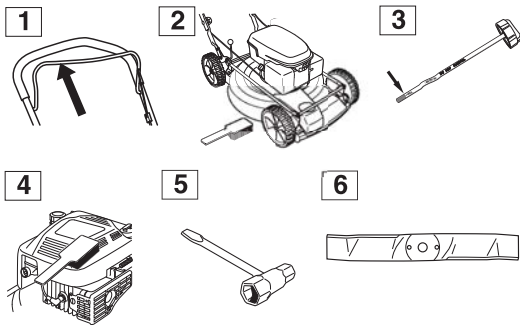

- 1 Verifique que o manípulo do travão do motor funciona em segurança.
- 2 Retire folhas, relva e materiais semelhantes da cortador de relva.
- 3 Verifique o nível de óleo.
- 4 Limpe a entrada de ar do dispositivo de arranque. Verifique o dispositivo e a corda de arranque.
- 5 Verifique se os parafusos e porcas estão apertados.
- 6 Examine o equipamento de corte. Nunca utilize facas sem gume, rachadas ou defeituosas.

Controle semanal

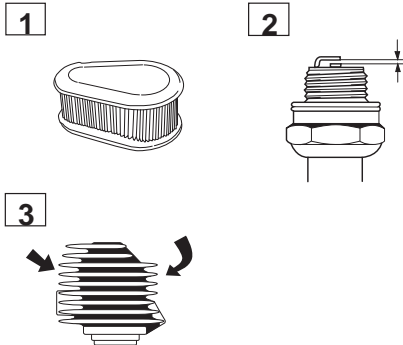

- 1 Limpe o filtro de ar. Troque se necessário.
- 2 Limpe a vela de ignição. Verifique a folga entre os eléctrodos, 0,51 mm.
- 3 Limpe as aletas de arrefecimento do cilindro.

ESPECIFICAÇÕES TÉCNICAS

Especificações técnicas

	LC 48	LC 48V	LC 48 VE	LB 48	LB 48V
Motor	Briggs & Stratton	Briggs & Stratton	Briggs & Stratton	Briggs & Stratton	Briggs & Stratton
Cilindrada, cm ³	190	190	190	190	190
Velocidade de rotação, rpm	2900	2900	2900	2900	2900
Potência nominal do motor, kW (ver nota 1)	2,4	2,4	2,4	2,4	2,4
Sistema de ignição					
Vela de ignição	Champion RJ19LM	Champion RJ19LM	Champion RJ19LM	Champion RJ19LM	Champion RJ19LM
Folga dos eléctrodos, mm	0,5	0,5	0,5	0,5	0,5
Sistema de combustível/lubrificação					
Capacidade do depósito, litros	1,2	1,2	1,2	1,2	1,2
Volume do depósito de óleo, litros	0,6	0,6	0,6	0,6	0,6
Óleo de motor	SAE 30	SAE 30	SAE 30	SAE 30	SAE 30
Peso					
Cortador de relva com reservatórios vazios, kg	38	38	43	34	34
Nível de potência sonora (ver nota 2)					
Nível de pressão acústica junto ao ouvido do utilizador, dB(A)	81	81	81	79	79
Emissões de ruído (ver nota 3)					
Nível de potência sonora, medido em dB(A)	95	95	95	93	93
Nível de potência sonora, L _{WA} garantido dB(A)	96	96	96	95	95
Níveis de vibração (ver nota 4)					
Punho, m/s ²	6,0	6,0	6,0	4,7	4,7
Corte					
Sistema de corte	3 in 1	3 in 1	3 in 1	2 in 1	2 in 1
A altura de corte pode ser ajustada para 5 alturas diferentes, mm.	25-70	25-70	25-70	25-70	25-70
Largura de corte, mm	480	480	480	480	480
Faca	Fixo	Fixo	Fixo	Fixo	Fixo
Accionamento					
Velocidade, km/h	-	5,4	5,4	-	5,4
Arranque					
Arranque eléctrico	-	-	Sim	-	-

Nota 2: Os dados comunicados relativamente ao nível de pressão de ruído tem uma dispersão estatística típica (desvio padrão) de 1,2 dB(A).

Nota 3: Emissões sonoras para as imediações, medidas sob forma de potência sonora (L_{WA}) conforme a directiva da CE 2000/14/CE.

Nota 4: Os dados comunicados relativamente ao nível de vibração têm uma dispersão estatística típica (desvio padrão) de 0,2 m/s².

ESPECIFICAÇÕES TÉCNICAS

Certificado CE de conformidade

(Válido unicamente na Europa)

Husqvarna AB, SE-561 82 Huskvarna, Sverige, tel: +46-36-146500, declara sob sua inteira responsabilidade que os cortadores de relva **Husqvarna LC 48, LC 48V, LB 48, LB48 V, LC 48VE** com os números de série 10xxxxxxx e mais recentes cumprem as disposições constantes na DIRECTIVA do CONSELHO:

- de 17 de Maio de 2006 "referente a máquinas" **2006/42/CE**
- de 15 de Dezembro de 2004 "referente a compatibilidade electromagnética" **2004/108/CEE**.
- de 8 de Maio de 2000 "referente à emissões sonoras para as imediações" **2000/14/CE**.

Para informações referentes às emissões sonoras, ver o capítulo Especificações técnicas.

0404, SMP Svensk Maskinprovning AB, Fyrisborgsgatan 3, SE-754 50 Uppsala, emitiu relatórios relativos à conformidade com o anexo VI da directiva do conselho de 8 de Maio de 2000 "referente a emissões sonoras para as imediações" 2000/14/CE.

Os certificados têm os números:

01/901/071 - Husqvarna LC 48, LC 48V

01/901/072 - Husqvarna LB 48, LB 48V

01/901/084- Husqvarna LC 48 VE

Huskvarna, 29 de Dezembro de 2009



Bengt Ahlund, Chefe de Desenvolvimento (Representante autorizado da Husqvarna AB e responsável pela documentação técnica.)



Originalanweisungen
Instruções originais

Instrucciones originales
1152978-10

Originele instructies
Istruzioni originali



2010-01-11