

Bedienungsanweisung M48 Pro M53 S Pro

Lesen Sie die Bedienungsanweisung sorgfältig durch und machen Sie sich mit dem Inhalt vertraut, bevor Sie das Gerät benutzen.

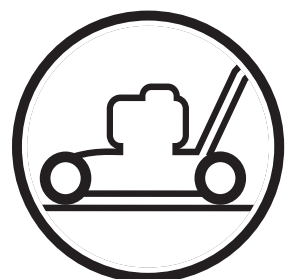

German

SYMBOLERKLÄRUNG

Symbolerklärung

WARNUNG! Das Gerät kann falsch oder nachlässig angewendet gefährlich sein und zu schweren oder gar lebensgefährlichen Verletzungen des Benutzers oder anderer Personen führen.



Lesen Sie die Bedienungsanleitung sorgfältig durch und machen Sie sich mit dem Inhalt vertraut, bevor Sie das Gerät benutzen.



Benutzen Sie immer:

- Einen zugelassenen Gehörschutz



Maschine niemals verwenden, wenn sich Personen – besonders Kinder – oder Haustiere in der Nähe aufhalten



Warnung vor hochgeschleuderten und abprallenden Gegenständen.



Warnung vor rotierenden Messern. Auf Hände und Füße Acht geben.



Dieses Produkt stimmt mit den geltenden CE-Richtlinien überein.



Umweltbelastende Geräuschemissionen gemäß der Richtlinie der Europäischen Gemeinschaft. Die Emission des Gerätes ist im Kapitel Technische Daten und auf dem Geräteschild angegeben.



Sonstige Symbole/Aufkleber am Gerät beziehen sich auf spezielle Zertifizierungsanforderungen, die in bestimmten Ländern gelten.

Stets Schutzhandschuhe tragen.

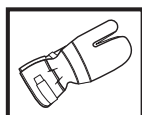

Regelmäßige Reinigung ist notwendig.

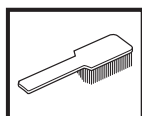

Visuelle Kontrolle.

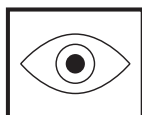

Vor Reparaturen, Reinigungs- oder Wartungsarbeiten ist das Zündkabel stets von der Zündkerze zu lösen.

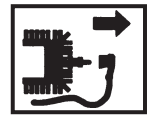

Kontrolle und/oder Wartung müssen mit ausgeschaltetem Motor durchgeführt werden; Motorbremsbügel loslassen.

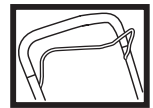

Maßnahmen vor Gebrauch eines neuen Rasenmähers

- Die Bedienungsanleitung sorgfältig durchlesen.
- Montage und Einstellung der Schneidausrüstung kontrollieren. Siehe die Anweisungen unter der Überschrift Montage.
- Tanken und Öl im Motor auffüllen. Ein Behälter mit ausreichender Ölmenge ist im Lieferumfang der Maschine enthalten. Siehe die Anweisungen unter der Überschrift Umgang mit Kraftstoff.



WARNUNG! Unter keinen Umständen darf die ursprüngliche Konstruktion des Gerätes ohne Genehmigung des Herstellers geändert werden. Es ist immer Originalzubehör zu verwenden. Unzulässige Änderungen und/oder unzulässiges Zubehör können zu schweren oder sogar tödlichen Verletzungen des Anwenders oder anderer Personen führen.



WARNUNG! Ein unsachgemäß oder nachlässig verwendeter Rasenmäher kann zu einem gefährlichen Gerät werden und schwere oder gar lebensgefährliche Verletzungen verursachen. Es ist sehr wichtig, dass Sie den Inhalt dieser Bedienungsanleitung lesen und verstehen.



WARNUNG! Das Einatmen von Motorabgasen über einen längeren Zeitraum kann Gefahren für die Gesundheit mit sich bringen.

Die Husqvarna AB arbeitet ständig an der Weiterentwicklung ihrer Produkte und behält sich daher das Recht auf Änderungen ohne vorherige Ankündigung, z. B. von Form und Aussehen, vor.

INHALT

Inhalt

SYMBOLERKLÄRUNG

Symbolerklärung	2
Maßnahmen vor Gebrauch eines neuen Rasenmähers	2

INHALT

Inhalt	3
--------------	---

SICHERHEITSVORSCHRIFTEN

Persönlicher Schutz	4
Sicherheitsausrüstung des Gerätes	4
Kontrolle, Wartung und Service der Sicherheitsausrüstung des Gerätes	5
Allgemeine Sicherheitsvorschriften	6
Allgemeine Arbeitsvorschriften	8

WAS IST WAS?

Was ist was am Rasenmäher? M53 S Pro	10
Was ist was am Rasenmäher? M48 Pro	11

MONTAGE

Montage des Lenkers	12
Aus- und Einbau der Klängen	12

UMGANG MIT KRAFTSTOFF

Kraftstoff	13
------------------	----

STARTEN UND STOPPEN

Starten und stoppen	14
---------------------------	----

WARTUNG

Luftfilter	16
Zündkerze	16
Schalldämpfer	16
Messer	17
Ölwechsel	17
Schmierung der Schnitthöheneinstellung	17
Antrieb und Getriebe	18
Tägliche Wartung	18
Wöchentliche Wartung	18
Monatliche Wartung	18

TECHNISCHE DATEN

Technische daten	19
EG-Konformitätserklärung	20

SICHERHEITSVORSCHRIFTEN

Persönlicher Schutz



WARNUNG! Beim Gebrauch der Maschine ist stets eine persönliche Schutzausrüstung zu verwenden.

- Gehörschutz



- Handschuhe sind zu tragen, wenn dies notwendig ist, z. B. bei der Montage, Inspektion oder Reinigung der Schneidausrüstung.



- Stets kräftige lange Hosen tragen. Keine kurzen Hosen oder Sandalen tragen und nicht barfuß gehen.



- Rutschfeste und stabile Stiefel oder Schuhe tragen.



Die übrige Arbeitskleidung sollte dicht anliegen, ohne die Bewegungsfreiheit zu begrenzen.

Sicherheitsausrüstung des Gerätes

In diesem Abschnitt werden einzelnen Teile der Sicherheitsausrüstung des Gerätes beschrieben, welche Funktion sie haben und wie ihre Kontrolle und Wartung ausgeführt werden sollen, um sicherzustellen, dass sie funktionsfähig sind. (Siehe Kapitel Was ist was? um herauszufinden, wo die Sicherheitsdetails an Ihrem Gerät zu finden sind).



WARNUNG! Benutzen Sie nie ein Gerät mit defekter Sicherheitsausrüstung. Befolgen Sie die in diesem Abschnitt aufgeführten Kontroll-, Wartungs- und Serviceanweisungen.

- Mähdeck und Schutzabdeckung

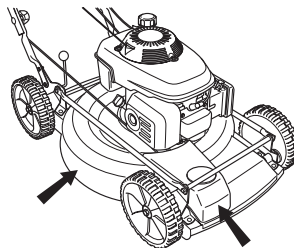

- Motorbremsbügel

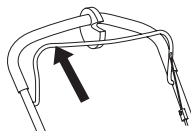

- Antivibrationssystem

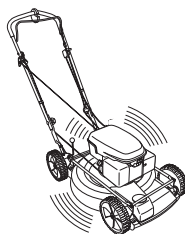

- Schalldämpfer



- Schneidausrüstung



Mähdeck und Schutzabdeckung

Der Rasenmäher M53 S Pro verfügt über eine Schutzabdeckung, die über dem Getriebe des Antriebs angebracht ist.

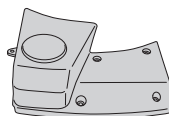

Die Schutzabdeckung soll die Klemmgefahr reduzieren und einen zerborstenen Antriebsriemen abfangen.

Das Mähdeck soll Vibrationen reduzieren und die Gefahr von Schnittverletzungen mindern.

Motorbremsbügel

Die Motorbremse stoppt den Motor. Wird der Griff um den Motorbremsbügel gelockert, soll der Motor stoppen.

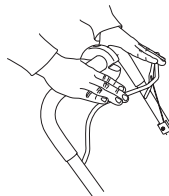

SICHERHEITSVORSCHRIFTEN

Antivibrationssystem

Das Gerät ist mit einem Antivibrationssystem ausgerüstet, das die Vibrationen wirkungsvoll dämpft und so für angenehmere Arbeitsbedingungen sorgt.

Die Konstruktion des Stahlrohrs des Handgriffsystems und des Mähdecks minimiert die Vibrationen des Motors.

Bei diesem Modell befindet sich auch ein Vibrationsdämpfer an der Handgriffeinheit, um die Vibrationen zusätzlich zu reduzieren.

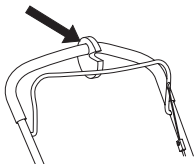

Das Antivibrationssystem reduziert die Übertragung von Vibrationen zwischen Motoreinheit/Schneidusrüstung und dem Handgriffsystem des Gerätes.



WARNUNG! Personen mit Kreislaufstörungen, die zu oft Vibrationen ausgesetzt werden, laufen Gefahr, Schäden an den Blutgefäßen oder am Nervensystem davonzutragen. Gehen Sie zum Arzt, wenn Sie an Ihrem Körper Symptome feststellen, die auf Vibrationsschäden deuten. Beispiele solcher Symptome sind: Einschlafen von Körperteilen, Gefühlsverlust, Kitzeln, Stechen, Schmerz, Verlust oder Beeinträchtigung der normalen Körperkraft, Veränderungen der Hautfarbe oder der Haut. Diese Symptome treten am häufigsten in den Fingern, Händen oder Handgelenken auf.

Schalldämpfer

Der Schalldämpfer soll den Geräuschpegel so weit wie möglich senken und die Abgase des Motors vom Anwender fernhalten.



WARNUNG! Die Motorabgase sind heiß und können Funken enthalten, die einen Brand verursachen können. Aus diesem Grunde sollte das Gerät niemals im Innenbereich oder in der Nähe von feuergefährlichen Stoffen gestartet werden!

In Ländern mit warmem und trockenem Klima besteht oft erhöhte Brandgefahr. Mancherorts existieren spezielle Gesetze, die fordern, dass der Schalldämpfer u. a. mit einem zugelassenen Funkenfangnetz ausgestattet sein muss.

Für Schalldämpfer ist es sehr wichtig, dass die Kontroll-, Wartungs- und Serviceanweisungen befolgt werden.



WARNUNG! Während und kurze Zeit nach der Benutzung ist der Schalldämpfer sehr heiß. Den Schalldämpfer nicht berühren, solange er heiß ist!

Kontrolle, Wartung und Service der Sicherheitsausrüstung des Gerätes

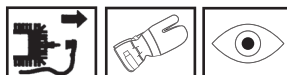

WARNUNG! Service und Reparatur des Gerätes erfordern eine Spezialausbildung. Dies gilt besonders für die Sicherheitsausrüstung des Gerätes. Wenn Ihr Gerät den unten aufgeführten Kontrollanforderungen nicht entspricht, müssen Sie Ihre Servicewerkstatt aufsuchen. Beim Kauf eines unserer Produkte wird gewährleistet, dass Reparatur- oder Servicearbeiten fachmännisch ausgeführt werden. Sollte der Verkäufer Ihres Gerätes nicht an unser Fachhändler-Service-Netz angeschlossen sein, fragen Sie nach unserer nächstgelegenen Servicewerkstatt.

Kontrolle von Mähdeck und Schutzabdeckung

Überprüfen, dass das Mähdeck intakt ist und keine sichtbaren Defekte, z. B. Risse im Material, aufweist.

Prüfen, dass die Schutzabdeckung intakt und ordnungsgemäß festgeschraubt ist.

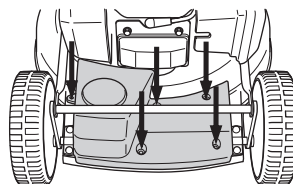

Kontrolle der Bremswirkung

Den Rasenmäher auf stabilem Untergrund abstellen und starten. Sicherstellen, dass das Messer nicht mit dem Boden oder anderen Gegenständen Kontakt hat. Siehe die Anweisungen unter der Überschrift Starten und Stoppen.

Vollgas geben und Bremsbügel loslassen.

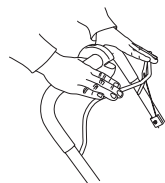

Die Motorbremse muss stets so eingestellt sein, dass der Motor innerhalb von 3 Sekunden stoppt.

SICHERHEITSVORSCHRIFTEN

Antivibrationssystem

Den Vibrationsdämpfer regelmäßig auf Risse kontrollieren.



Die Konstruktion des Stahlrohrs des Handgriffsystems und des Mähdecks minimiert die Vibrationen des Motors. Überprüfen, dass das Mähdeck intakt ist und keine sichtbaren Defekte, z. B. Risse im Material, aufweist.

Schalldämpfer

Niemals ein Gerät mit defektem Schalldämpfer benutzen.

Regelmäßig kontrollieren, ob der Schalldämpfer fest am Gerät montiert ist.

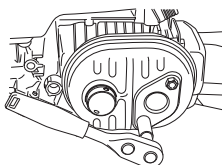

Schneidausrüstung

Dieser Abschnitt beschreibt, wie man durch vorschriftsmäßige Wartung und Anwendung der richtigen Schneidausrüstung:

- Reduzierung der Maschinenvibrationen
- Erreicht eine maximale Schneidleistung.
- Verlängert die Lebensdauer der Schneidausrüstung.

Es ist zu vermeiden, dass das Messer gegen Gegenstände wie Steine, Wurzeln usw. schlägt. Dies kann dazu führen, dass das Messer stumpf wird und sich die Motorachse verformt. Sicherstellen, dass stets ein gut geschliffenes und korrekt ausgewuchtetes Messer verwendet wird. Siehe auch die Anweisungen unter der Überschrift **Wartung**.

Die Schneidausrüstung auf Beschädigung und Risse kontrollieren. Beschädigte Schneidausrüstungen sind grundsätzlich auszutauschen.



Außerdem prüfen, dass der Messerbolzen intakt und die Motorachse nicht verbogen ist.

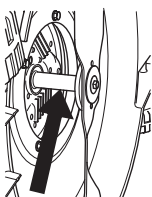

Beim Austausch von Klingen beachten, dass alle rotierenden Teile ausgewuchtet sind.



WARNUNG! Benutzen Sie nie ein Gerät mit defekter Sicherheitsausrüstung. Die Sicherheitsausrüstung des Gerätes muss so kontrolliert und gewartet werden, wie dies in diesem Abschnitt beschrieben wird. Wenn Ihr Gerät den Kontrollanforderungen nicht entspricht, muss eine Servicewerkstatt aufgesucht werden.

Allgemeine Sicherheitsvorschriften

- Ein Rasenmäher ist nur für das Mähen von Rasen konstruiert. Das einzige Zubehör, für das die Motoreinheit als Antriebsquelle verwendet werden darf, sind die im Kapitel Technische Daten empfohlenen Messer.
- Arbeiten Sie niemals mit dem Gerät, wenn Sie müde sind, Alkohol getrunken oder Medikamente eingenommen haben, da hierdurch Sehkraft, Urteilsvermögen oder Körperkontrolle beeinträchtigt werden können.

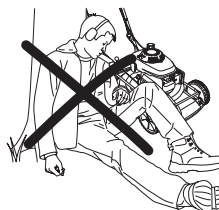

WARNUNG! Einen Motor in einem geschlossenen oder schlecht belüfteten Raum laufen zu lassen, kann zum Tod durch Erstickung oder Kohlenmonoxidvergiftung führen.

- Beim Gebrauch der Maschine ist stets eine persönliche Schutzausrüstung zu verwenden. Siehe die Anweisungen unter der Überschrift **Persönlicher Schutz**.
- Niemals mit einem Gerät arbeiten, das ohne Zustimmung des Herstellers modifiziert wurde und nicht länger mit der Originalausführung übereinstimmt.

Nur Zubehörteile verwenden, die in dieser Bedienungsanweisung empfohlen werden. Siehe die Anweisungen unter den Überschriften **Schneidausrüstung** und **Technische Daten**.



WARNUNG! Eine falsche Schneidausrüstung kann die Unfallgefahr erhöhen.

- Niemals mit einem defekten Gerät arbeiten. Die Wartungs-, Kontroll- und Serviceanweisungen in dieser Bedienungsanweisung sind sorgfältig zu befolgen. Gewisse Wartungs- und Servicemaßnahmen sind von geschulten, qualifizierten Fachleuten auszuführen. Siehe die Anweisungen unter der Überschrift **Wartung**.

SICHERHEITSVORSCHRIFTEN

Vor jeder Anwendung:

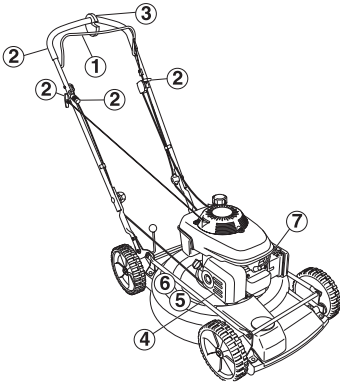

- 1 Prüfen, dass die Motorbremse ordnungsgemäß funktioniert und unbeschädigt ist. Siehe die Anweisungen unter der Überschrift Kontrolle der Bremswirkung.
- 2 Prüfen, dass sämtliche Griffe und Bedienelemente unbeschädigt und frei von Öl sind.
- 3 Kontrollieren, ob das Vibrationsdämpfungssystem funktioniert und unbeschädigt ist.
- 4 Kontrollieren, ob der Schalldämpfer fest sitzt und unbeschädigt ist.
- 5 Prüfen, dass sämtliche Komponenten des Rasenmähers angezogen, unbeschädigt und vollzählig sind.
- 6 Messer auf Risse oder sonstige Schäden prüfen. Messer bei Bedarf austauschen.
- 7 Luftfilter reinigen. Bei Bedarf austauschen.

Starten



WARNUNG! Das Einatmen von Motorabgasen über einen längeren Zeitraum kann Gefahren für die Gesundheit mit sich bringen.

- Den Rasenmäher niemals ohne korrekt montierte Messer und Abdeckungen starten.
- Das Gerät niemals im Innenbereich starten. Seien Sie sich der Gefahr bewusst, die das Einatmen von Motorabgasen birgt!
- Bei der Arbeit auf die Umgebung achten und sicherstellen, dass weder Menschen noch Tiere mit der Schneidausrüstung in Berührung kommen können.



- Den Rasenmäher auf stabilem Untergrund abstellen und starten. Sicherstellen, dass das Messer nicht mit dem Boden oder anderen Gegenständen Kontakt hat.
- Das Startseil niemals um die Hand wickeln.

Siehe die Anweisungen unter der Überschrift Starten und Stoppen.

Sicherer Umgang mit Kraftstoff



(Tanken/Aufbewahrung)



WARNUNG! Kraftstoff und Kraftstoffdämpfe sind äußerst feuergefährlich. Beim Umgang mit Kraftstoff und Motoröl vorsichtig sein. An Feuer- und Explosionsgefahr sowie an die Risiken beim Einatmen denken.

- Niemals Kraftstoff nachfüllen, wenn der Motor läuft.
- Beim Tanken und Auffüllen von Kraftstoff und Öl ist für gute Belüftung zu sorgen.
- Das Gerät vor dem Starten mindestens 3 m von der Stelle entfernen, an der getankt wurde.

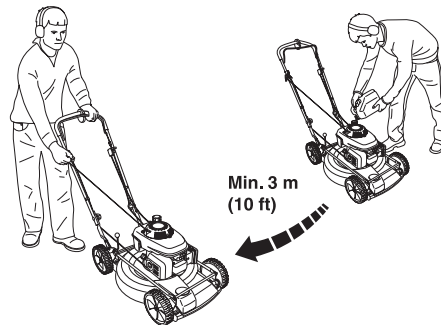

- Das Gerät niemals starten, wenn:
 - 1 Wenn Kraftstoff oder Motoröl auf die Maschine verschüttet wurde: Alles abwischen und restliches Benzin verdunsten lassen.
 - 2 Wenn Sie Kraftstoff oder Motoröl über sich selbst oder Ihre Kleidung verschüttet haben: Kleidung wechseln.
 - 3 Wenn es Kraftstoff leckt. Tankdeckel und Tankleitungen regelmäßig auf Undichtigkeiten überprüfen.

Transport und Aufbewahrung

- Bei längerer Aufbewahrung oder beim Transport des Rasenmähers sind Kraftstoff- und Motoröltank zu entleeren. An der nächsten Tankstelle nachfragen, wo Altbestände an Kraftstoff und Motoröl entsorgt werden können.
- Rasenmäher und Kraftstoff so aufbewahren, dass evtl. auslaufender Kraftstoff und Dämpfe nicht mit Funken oder offenen Flammen in Berührung kommen können. Quellen für Funkenbildung sind elektrische Maschinen, Elektromotoren, elektrische Steckdosen und Schalter, Heizkessel usw.
- Zur Aufbewahrung von Kraftstoff sind speziell für diesen Zweck bestimmte und zugelassene Behälter zu verwenden.

SICHERHEITSVORSCHRIFTEN

Allgemeine Arbeitsvorschriften



WARNUNG! Dieser Abschnitt behandelt die grundlegenden Sicherheitsvorschriften bei der Arbeit mit einem Rasenmäher. Diese Informationen können natürlich in keiner Weise die Ausbildung und langjährige Erfahrung eines Fachmanns ersetzen. Wenn Sie in eine Situation geraten, in der Sie unsicher sind, sollten Sie einen Fachmann um Rat fragen. Wenden Sie sich an Ihren Fachhändler, Ihre Servicewerkstatt oder einen erfahrenen Benutzer von Rasenmähern. Vermeiden Sie die Ausführung von Arbeiten, denen Sie sich nicht gewachsen fühlen.

Grundlegende Sicherheitsvorschriften

- Behalten Sie die Umgebung im Auge:
 - Um sicherzustellen, dass weder Menschen noch Tiere oder anderes Ihre Kontrolle über das Gerät beeinflussen können.
 - Zur Verhinderung des Kontakts mit der Schneidausrüstung.
- Vor dem Mähen sind Äste, Zweige, Steine usw. vom Rasen zu entfernen. Es ist zu vermeiden, dass das Messer gegen Gegenstände wie Steine, Wurzeln usw. schlägt. Dies kann dazu führen, dass das Messer stumpf wird und sich die Motorachse verformt.
- Rasenmäher niemals mit laufendem Motor hochheben oder umhertragen. Soll der Rasenmäher gehoben werden, zuerst den Motor abstellen und das Zündkabel von der Zündkerze abziehen.

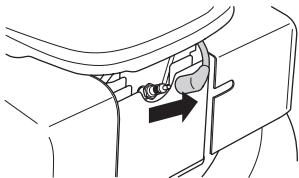

- Vermeiden Sie es, das Gerät bei schlechtem Wetter zu benutzen. Z.B. bei dichtem Nebel, starkem Regen oder Wind, großer Kälte usw. Bei schlechtem Wetter ist das Arbeiten nicht nur ermüdend, es können außerdem gefährliche Arbeitsbedingungen entstehen, z.B. glatter Boden.
- Sicherstellen, dass Sie sicher gehen und stehen können. Achten Sie auf evtl. Hindernisse (Wurzeln, Steine, Äste, Löcher, Gräben usw.), wenn Sie unvermittelt Ihren Standort wechseln. Beim Arbeiten auf abschüssigem Boden immer sehr vorsichtig sein.
- Der Rasenmäher sollte nicht auf Gelände mit mehr als 15 Grad Neigung verwendet werden. Eine zu starke Neigung kann zu Kraftstoffleckage führen.

- Beim Bewegen über nicht zu mähendes Gelände ist der Motor abzustellen. Beispiele: Kies, Stein, Schotter, Asphalt usw.

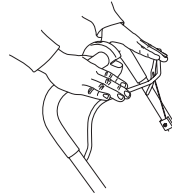

- Der Bremsbügel darf niemals dauerhaft im Handgriff verankert sein, wenn die Maschine in Betrieb ist.



Die o. g. Punkte befolgen, jedoch nie einen Rasenmäher verwenden, ohne die Möglichkeit zu haben, bei einem Unfall Hilfe herbeirufen zu können.

Grundlagen der Mähtechnik



WARNUNG! Dafür sorgen, dass Hände und Füße nicht an die Schneidausrüstung kommen, wenn der Motor läuft.

Allgemeines

- Das Mähen von Hängen kann gefährlich sein. Den Rasenmäher nicht auf steilen Hängen benutzen.
- Der Rasenmäher sollte nicht auf Gelände mit mehr als 15 Grad Neigung verwendet werden. Eine zu starke Neigung kann zu Kraftstoffleckage führen.
- In hügeligem Gelände sollten die Arbeitswege im rechten Winkel zur Neigung verlaufen. Es ist viel einfacher, am Hang entlang zu gehen als hinauf und hinunter.
- Vor dem Mähen sind Äste, Zweige, Steine usw. vom Rasen zu entfernen.

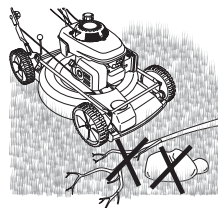

- Rasenmäher niemals mit laufendem Motor hochheben oder umhertragen. Soll der Rasenmäher gehoben werden, zuerst den Motor abstellen und das Zündkabel von der Zündkerze abziehen.
- Es ist zu vermeiden, dass das Messer gegen Gegenstände wie Steine, Wurzeln usw. schlägt. Dies kann dazu führen, dass das Messer stumpf wird und sich die Motorachse verformt. Eine verbogene Achse erzeugt Unwucht und starke Vibrationen, wodurch sich das Messer sehr leicht lösen kann.

SICHERHEITSVORSCHRIFTEN

Wenn ein Fremdkörper getroffen wird oder Vibrationen auftreten, müssen Sie das Gerät abstellen. Das Zündkerzenkabel von der Zündkerze abziehen. Kontrollieren, ob das Gerät beschädigt ist. Eventuelle Schäden reparieren.

- Niemals mehr als 1/3 der Graslänge mähen. Dies gilt besonders während Trockenperioden. Zuerst mit einer großen Schnitthöhe mähen. Das Ergebnis prüfen und auf eine geeignete Höhe senken. Ist das Gras besonders lang, langsam fahren und eventuell zweimal mähen.

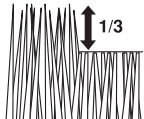

- Niemals mit der laufenden Maschine rennen. Stets mit dem Rasenmäher gehen.

Schnitthöhe



Den Motor vor der Änderung der Schnitthöhe abstellen.

Die Schnitthöheneinstellung ist federunterstützt. Die Schnitthöhe kann in fünf unterschiedlichen Positionen eingestellt werden.

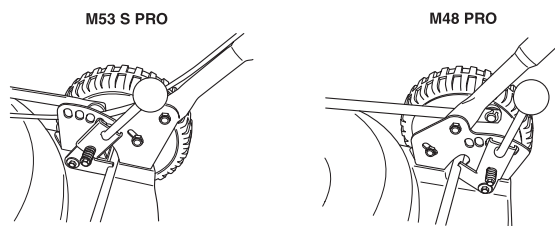

Die Schnitthöhe nicht zu niedrig einstellen, da sonst die Messer bei unebenem Gelände auf den Boden treffen können.

Einstellung der Schnitthöhe

Den Motor vor der Änderung der Schnitthöhe abstellen.

Die Schnitthöhe mit dem Schnitthöhenhebel auf der rechten Seite des Mähers einstellen.

Bei Rasenmähern mit der Typbezeichnung M48 Pro ist wie folgt vorzugehen:

- Für eine höhere Schnitthöhe den Hebel nach links und dann nach vorne führen.

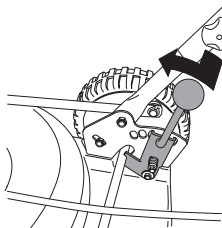

- Für eine niedrigere Schnitthöhe den Hebel nach links und dann nach hinten führen.

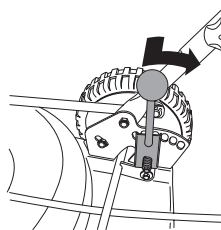

Bei Rasenmähern mit der Typbezeichnung M53 S Pro ist wie folgt vorzugehen:

- Für eine niedrigere Schnitthöhe den Hebel nach links und dann nach vorne führen.

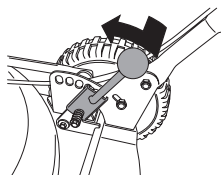

- Für eine höhere Schnitthöhe den Hebel nach links und dann nach hinten führen.

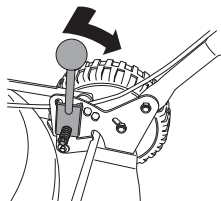

Die Schnitthöhe nicht zu niedrig einstellen, da sonst die Messer bei unebenem Gelände auf den Boden treffen können.

WAS IST WAS?

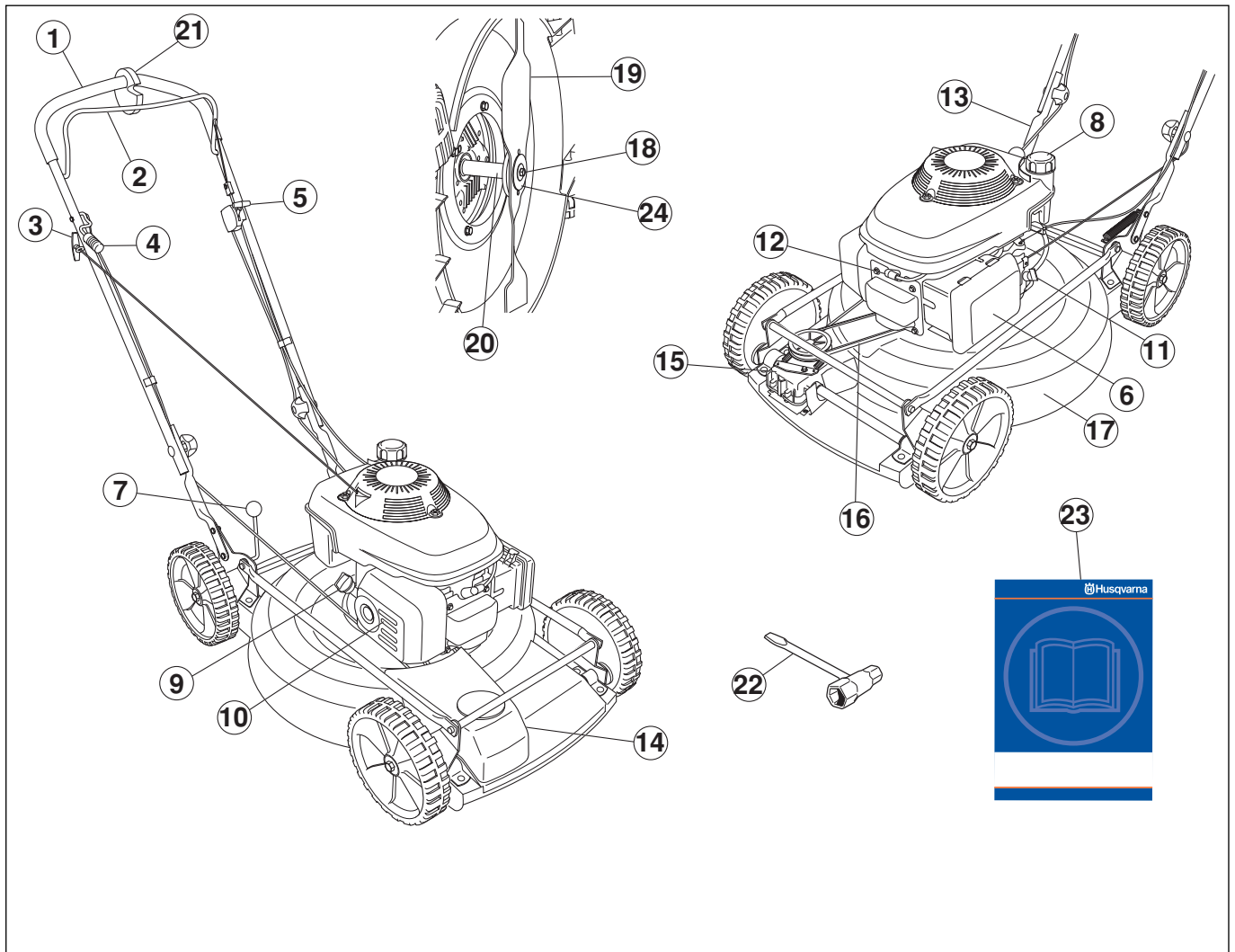

Was ist was am Rasenmäher?

M53 S Pro

- | | |
|----------------------|-----------------------------|
| 1 Griff/Führungsholm | 12 Zündkerze |
| 2 Motorbremsbügel | 13 Unterer Führungsholm |
| 3 Starthandgriff | 14 Schutzabdeckung |
| 4 Kupplungshebel | 15 Getriebe |
| 5 Gashebel/Choke | 16 Antriebsriemen |
| 6 Luftfilter | 17 Mähdeck |
| 7 Schnitthöhenhebel | 18 Messerbolzen |
| 8 Kraftstofftank | 19 Messer/Schneidausrüstung |
| 9 Öltank | 20 Motorachse |
| 10 Schalldämpfer | 21 Vibrationsdämpfer |
| 11 Benzinhahn | 22 Kombischlüssel |
| | 23 Bedienungsanweisung |
| | 24 Federscheibe |

WAS IST WAS?

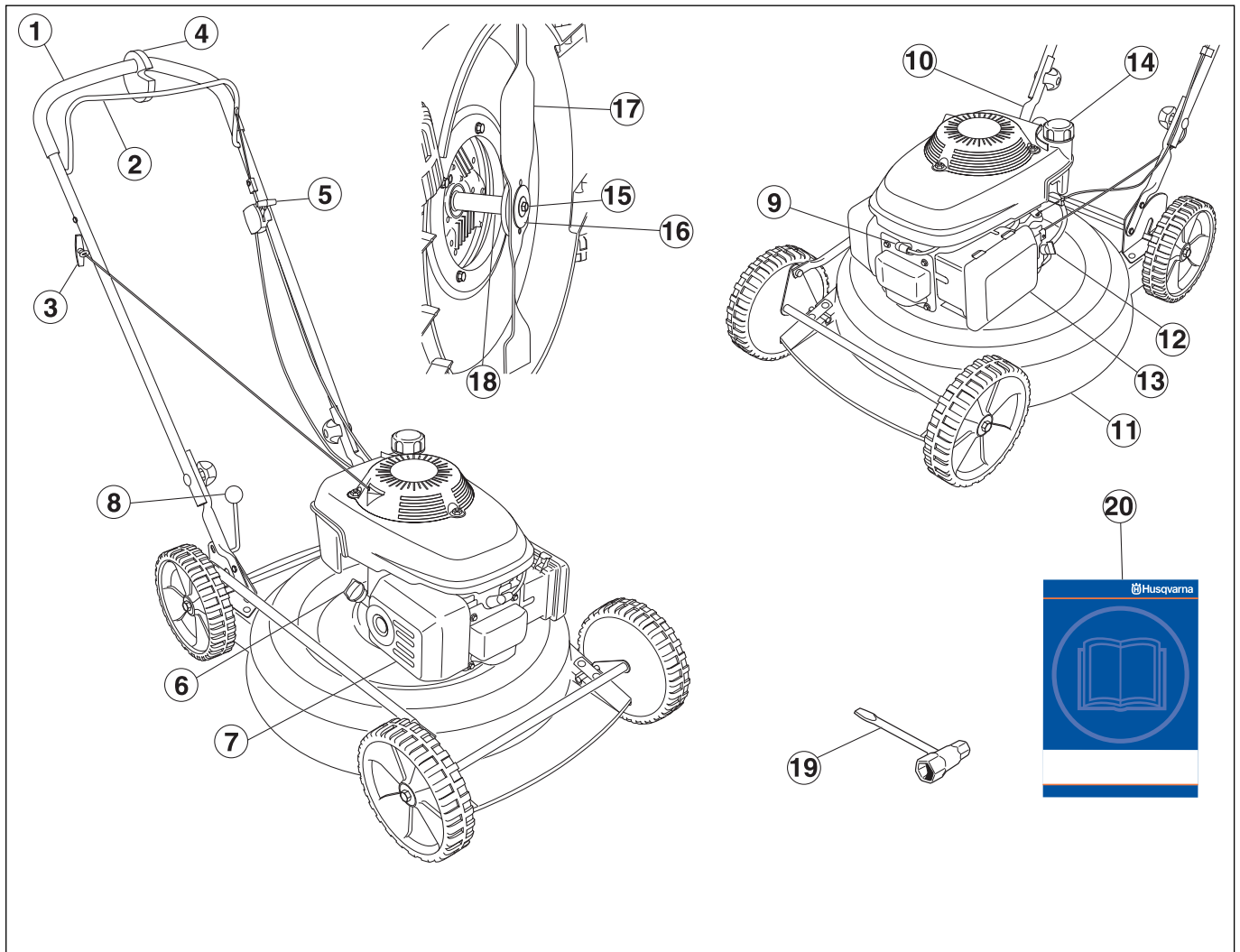

Was ist was am Rasenmäher?

M48 Pro

- | | |
|----------------------|-----------------------------|
| 1 Griff/Führungsholm | 10 Unterer Führungsholm |
| 2 Motorbremsbügel | 11 Mähdeck |
| 3 Starthandgriff | 12 Benzinhahn |
| 4 Vibrationsdämpfer | 13 Luftfilter |
| 5 Gashebel/Choke | 14 Kraftstofftank |
| 6 Öltank | 15 Messerbolzen |
| 7 Schalldämpfer | 16 Federscheibe |
| 8 Schnitthöhenhebel | 17 Messer/Schneidausrüstung |
| 9 Zündkerze | 18 Motorachse |
| | 19 Kombischlüssel |
| | 20 Bedienungsanweisung |

MONTAGE

Montage des Lenkers

Beim Einklappen des Führungsholms vorsichtig vorgehen, um Kabel und Regelzüge nicht zu beschädigen.

M48 Pro

Führungsholm heben, bis die obere Rohrkonstruktion des Führungsholms genau vor dem unteren Teil des Führungsholms liegt. Drehknöpfe gut festschrauben.

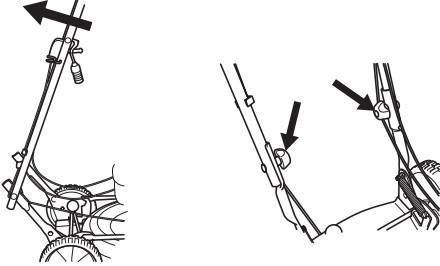

M53 S Pro

Oberteil des Führungsholms wie folgt nach oben klappen:

- 1 Motorbremsbügel zum Führungsholm einklappen.

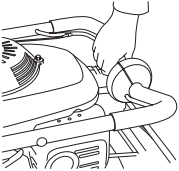

- 2 Führungsholm heben, bis die obere Rohrkonstruktion des Führungsholms genau vor dem unteren Teil des Führungsholms liegt. Drehknöpfe gut festschrauben.

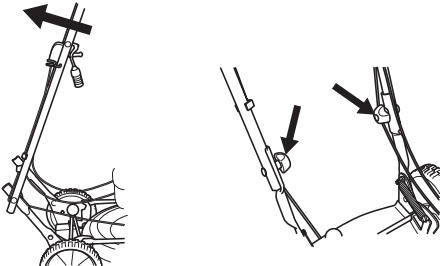

Aus- und Einbau der Klingen



WARNUNG! Bei Service und Wartung der Schneidausrüstung immer feste Handschuhe anziehen. Die Messer sind sehr scharf und können sehr leicht Schnittwunden verursachen.

Vor Reparaturen, Reinigungs- oder Wartungsarbeiten ist das Zündkabel stets von der Zündkerze zu lösen.

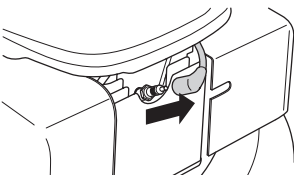

Stets den Kraftstofftank leeren, bevor der Rasenmäher auf die Seite gelegt wird.

Demontage

- Den Bolzen, der das Messer hält, lösen.

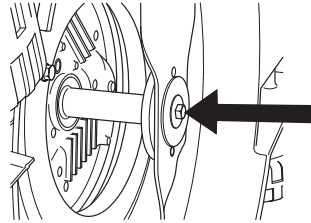

- Bolzen, Scheibe und Federscheibe entfernen.
- Messer entfernen.

Montage

- Messer so anbringen, dass die Schneiden in die Rotationsrichtung weisen.

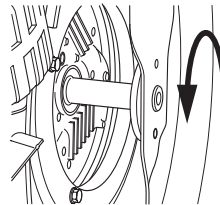

- Federscheibe anbringen und beachten, dass sie ordnungsgemäß auf der Motorachse zentriert wird.

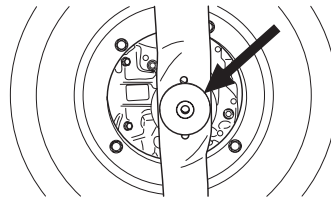

- Scheibe anbringen und Bolzen gut festschrauben. Der Bolzen ist mit einem Moment von 45-60 Nm anzuziehen.

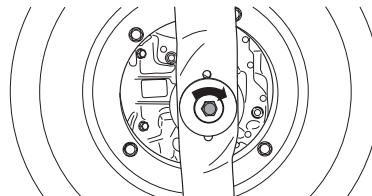

UMGANG MIT KRAFTSTOFF

Kraftstoff



WARNUNG! Beim Umgang mit Kraftstoff für gute Belüftung sorgen.

Benzin

- Bleifreies oder verbleites Qualitätsbenzin verwenden.
- Kraftstoff mit niedriger Oktanzahl verwenden.
- Wenn das Gerät über einen längeren Zeitraum nicht benutzt wird, den Kraftstofftank entleeren und reinigen.

Motoröl

Vor dem Starten des Rasenmähers Ölstand prüfen. Ein zu niedriger Ölstand kann zu schweren Motorschäden führen.

- Die optimale Leistung und Funktion wird mit HUSQVARNA-Viertaktöl erzielt.
- Wenn kein HUSQVARNA-Viertaktöl zur Verfügung steht, kann ein anderes, qualitativ hochwertiges Viertaktöl verwendet werden. Sprechen Sie mit Ihrem Fachhändler über die richtige Ölsorte. Im Allgemeinen wird SAE 30 empfohlen.
- Niemals Öl für Zweitaktmotoren verwenden.

Vor dem Starten des Rasenmähers Ölstand prüfen. Ein zu niedriger Ölstand kann zu schweren Motorschäden führen.

Ölstand

Beim Kontrollieren des Ölstands muss der Rasenmäher auf ebenem Untergrund stehen. Sicherstellen, dass vor dem Öffnen des Öleinfülldeckels das Zündkabel von der Zündkerze abgezogen wurde.

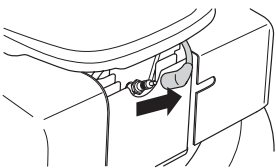

Öleinfülldeckel abschrauben und den Ölstand am Messstab prüfen, der im Deckel sitzt.

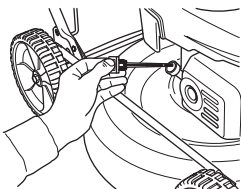

Der Öleinfülldeckel muss komplett heruntergeschraubt sein, um ein korrektes Bild des Ölstands bieten zu können.

Bei niedrigem Ölstand mit Motoröl bis zur oberen Markierung am Ölmesstab einfüllen.

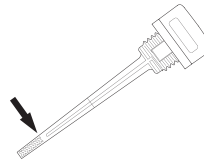

Ausschließlich das empfohlene Motoröl verwenden. Siehe das Kapitel Technische Daten.

Tanken



WARNUNG! Folgende Vorsichtsmaßnahmen verringern die Feuergefahr:

Beim Tanken nicht rauchen und jegliche Wärmequellen vom Kraftstoff fernhalten.

Niemals bei laufendem Motor tanken.

Den Tankdeckel stets vorsichtig öffnen, so dass sich ein evtl. vorhandener Überdruck langsam abbauen kann.

Den Tankdeckel nach dem Tanken wieder sorgfältig zudrehen.

Das Gerät zum Starten immer von der Auftankstelle entfernen.

Vor dem Tanken stets das Zündkabel von der Zündkerze abziehen.

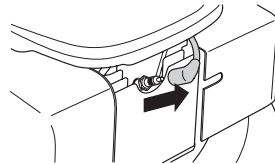

Um die Tankdeckel herum sauber wischen. Kraftstoff- und Öltank regelmäßig reinigen. Der Kraftstofffilter ist mindestens einmal im Jahr auszutauschen. Verunreinigungen in den Tanks verursachen Betriebsstörungen.

Das Gerät vor dem Starten immer ca. 3 m von der Auftankstelle entfernen.

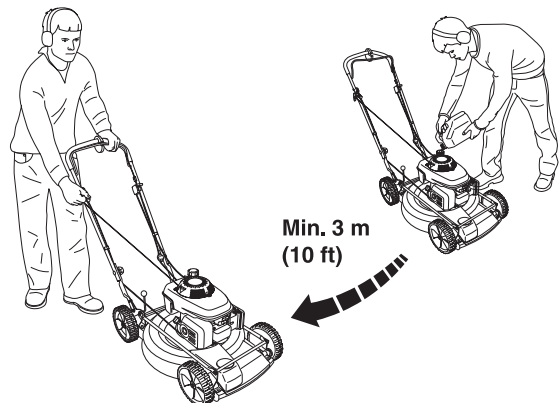

STARTEN UND STOPPEN

Starten und stoppen



WARNUNG! Vor dem Start ist Folgendes zu beachten:

Den Rasenmäher niemals ohne montierte Messer und Abdeckungen starten. Andernfalls kann sich das Messer lösen und Verletzungen verursachen.

Das Gerät zum Starten immer von der Auftankstelle entfernen.

Das Gerät auf festem Untergrund abstellen. Darauf achten, dass die Schneidausrüstung keine Gegenstände berührt.

Beim Modell M53 S Pro ist der Antrieb der Räder auszuschalten, indem der Kupplungshebel nach vorne geführt wird.

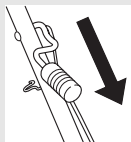

Sorgen Sie dafür, dass sich im Arbeitsbereich keine Unbefugten aufhalten.

Kalter Motor

Beachten, dass das Zündkabel korrekt an der Zündkerze sitzt.

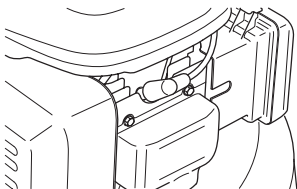

Starten: Kraftstoffhahn öffnen.

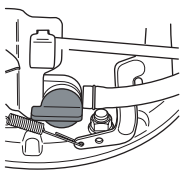

Choke: Gashebel in Chokestellung bringen.

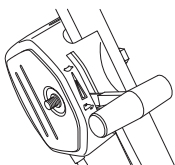

Warmer Motor

Genauso wie beim Start eines kalten Motors vorgehen, jedoch ohne den Gashebel in Chokestellung zu bringen.

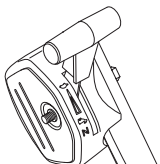

Starten

Beim Modell M53 S Pro ist der Antrieb der Räder auszuschalten, indem der Kupplungshebel nach vorne geführt wird.

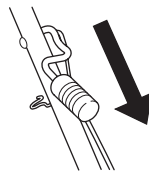

Den Motorbremsbügel mit der linken Hand ganz zum oberen Handgriff ziehen.

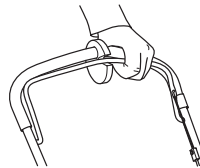

Mit der rechten Hand den Starthandgriff fassen und das Startseil langsam herausziehen, bis ein Widerstand spürbar wird (die Starthaken greifen), und dann schnell und kräftig ziehen.

Das Startseil niemals um die Hand wickeln.



Mit dem Gashebel den Choke ausschalten, wenn der Motor warm geworden ist.

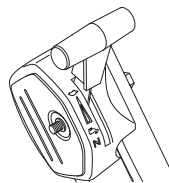

ACHTUNG! Das Startseil nicht ganz herausziehen und den Startgriff aus ganz herausgezogener Lage nicht loslassen. Schäden am Gerät könnten die Folge sein.



STARTEN UND STOPPEN

Antrieb

Das Modell M53 S Pro ist ein Antriebsmäher mit Vorderradantrieb.

Um den Antrieb auf die Räder wirken zu lassen, den Kupplungshebel zu sich ziehen.

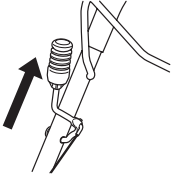

Stoppen

Beim Modell M53 S Pro ist der Antrieb der Räder auszuschalten, indem der Kupplungshebel nach vorne geführt wird.

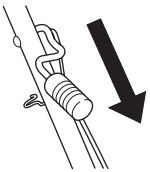

Gashebel in Leerlaufstellung bringen.

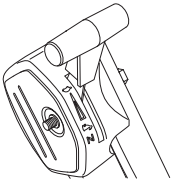

Zum Abstellen des Motors den Motorbremsbügel loslassen.

Kraftstoffhahn schließen.

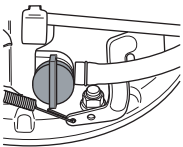

WARTUNG



WARNUNG! Vor Reinigung, Reparatur oder Inspektion müssen Sie darauf achten, dass die Schneidausrüstung zum Stillstand gekommen ist. Das Zündkerzenkabel von der Zündkerze abziehen.

Luftfilter



Luftfilter regelmäßig von Staub und Schmutz reinigen, zur Vermeidung von:

- Vergaserstörungen
- Startschwierigkeiten
- Leistungsminderung
- Unnötigem Verschleiß der Motorteile
- Unnormal hohem Kraftstoffverbrauch.

Luftfilter täglich reinigen, bei schwierigen Verhältnissen öfter.

Vor dem Ausbau des Luftfilters ist der Luftfilterdeckel zu entfernen. Die Sperren auf der Oberseite des Luftfilterdeckels eindrücken und den Deckel herunterklappen.

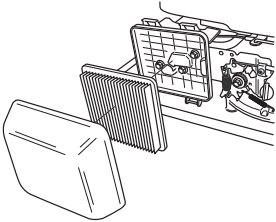

Luftfilter entfernen und prüfen, dass er intakt ist. Bei Defekten einen neuen Luftfilter einsetzen.

Filter reinigen, dazu vorsichtig auf einer harten Fläche ausklopfen und mit Druckluft von innen sauber blasen. Niemals den Schmutz abbürsten. Luftfilter austauschen, wenn er sehr schmutzig ist.

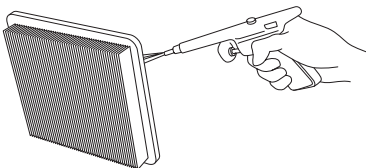

Ein Luftfilter, der längere Zeit verwendet wurde, wird nie vollkommen sauber. Der Luftfilter ist daher in regelmäßigen Abständen auszuwechseln. **Beschädigte Filter sind immer auszuwechseln.**

Beim Einbau darauf achten, dass der Luftfilter völlig zum Filterhalter hin abdichtet.

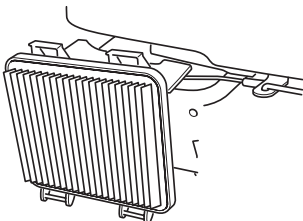

Zündkerze



WARNUNG! Während und kurze Zeit nach der Benutzung ist der Schalldämpfer sehr heiß. Den Schalldämpfer nicht berühren, solange er heiß ist!

Bei schwacher Leistung, wenn das Gerät schwer zu starten ist oder im Leerlauf ungleichmäßig läuft, immer zuerst die Zündkerze prüfen, bevor andere Maßnahmen eingeleitet werden. Ist die Zündkerze verschmutzt, so ist sie zu reinigen; gleichzeitig ist zu prüfen, ob der Elektrodenabstand 0,7-0,8 mm beträgt. Die Zündkerze ist nach ungefähr einem Monat in Betrieb oder bei Bedarf öfter auszuwechseln.

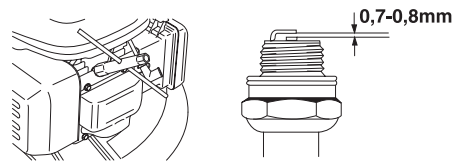

ACHTUNG! Stets den vom Hersteller empfohlenen Zündkerzentyp verwenden! Eine ungeeignete Zündkerze kann Kolben und Zylinder zerstören.

Schalldämpfer



Der Schalldämpfer hat die Aufgabe, den Schallpegel zu dämpfen und die Abgase vom Anwender wegzuleiten. Die Abgase sind heiß und können Funken enthalten, die einen Brand verursachen können, wenn die Abgase auf trockenes und brennbares Material gerichtet werden.

Regelmäßig kontrollieren, ob der Schalldämpfer fest am Gerät montiert ist.

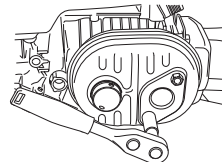

Niemals ein Gerät mit defektem Schalldämpfer benutzen.



Messer

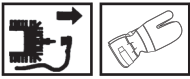

WARNUNG! Bei Reparaturen der Schneid-ausrüstung immer feste Handschuhe tragen. Die Messer sind sehr scharf und können sehr leicht Schnittwunden verursachen.

Ein scharfes und korrekt ausgewuchtetes Messer ist von großer Bedeutung. Messerbolzen lösen und das Messer mindestens einmal im Jahr einer Servicewerkstatt zum Schleifen und Auswuchten überlassen. Ein geeigneter Zeitpunkt hierfür ist nach dem Ende der Mähseason.

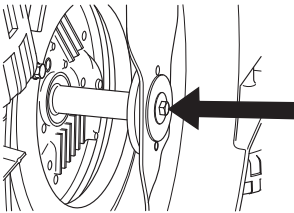

Beim Wiedereinbau des Messers muss der Bolzen mit einem Moment von 45-60 Nm angezogen werden. Siehe die Anweisungen unter der Überschrift Montage.

Ölwechsel



Das Motoröl ist jährlich und alle 25 Betriebsstunden zu wechseln.

Beim Ölwechsel wie folgt vorgehen:

- Das Zündkerzenkabel von der Zündkerze abziehen.

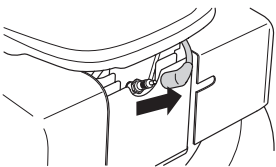

- Kraftstofftank leeren.
- Kraftstoffhahn schließen.

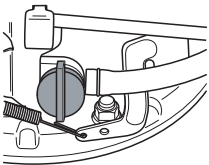

- Öleinfülldeckel abschrauben.

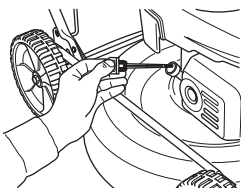

- Motor neigen, sodass das Öl aus dem Einfüllrohr rinnen kann, und das Öl ablassen.

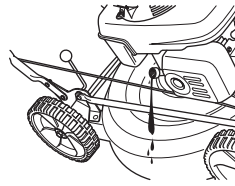

- Die nächste Tankstelle informiert über die bestmögliche Entsorgung von überschüssigem Motoröl.
- Neues Motoröl guter Qualität einfüllen. Siehe das Kapitel Technische Daten.
- Ölstand mit dem Messstab am Öleinfülldeckel kontrollieren. Der Öleinfülldeckel muss komplett heruntergeschraubt sein, um ein korrektes Bild des Ölstands bieten zu können.

Bei niedrigem Ölstand mit Motoröl bis zur oberen Markierung am Ölmesstab einfüllen.

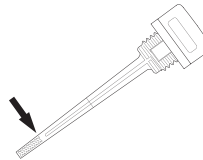

- Öleinfülldeckel aufschrauben.

Schmierung der Schnitthöheneinstellung

Die mechanischen Teile des Schnitthöhensystems müssen regelmäßig geschmiert werden (1 Mal pro Woche). Das Schnitthöhensystem mit ein paar Tropfen Öl schmieren.

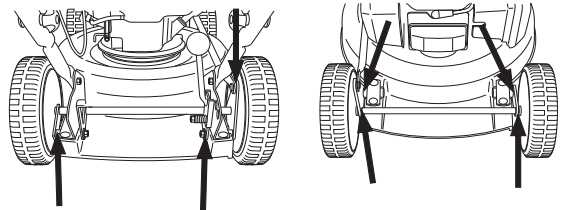

WARTUNG

Antrieb und Getriebe

M53 S Pro

Sicherstellen, dass Räder und Radachsen sauber und frei von Laub, Gras usw. sind. Es ist zudem wichtig, dass der Bereich um das Getriebe des Antriebs sauber gehalten wird.

- Schrauben der Schutzabdeckung abschrauben und Abdeckung entfernen.

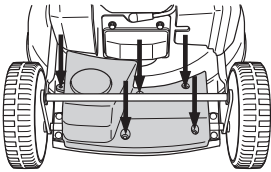

- Schutzabdeckung unter der Stange heraus- und über die Antriebswelle ziehen.

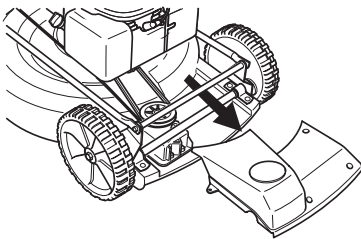

- Getriebe mit einer Bürste reinigen. Außerdem prüfen, dass Antriebsriemen und Antriebsrad intakt sind und keine Schäden wie z. B. Risse aufweisen.

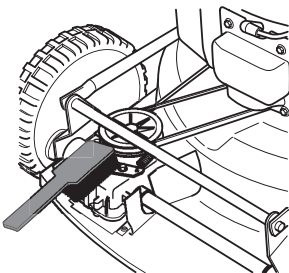

Nachstehend folgen einige allgemeine Wartungsanweisungen.

Tägliche Wartung

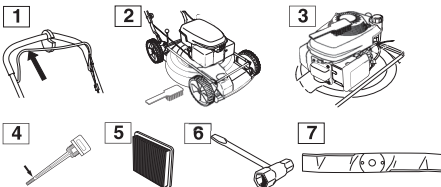

- 1 Prüfen, dass der Motorbremsbügel sicher funktioniert.
- 2 Rasenmäher sauber bürsten und Laub, Gras usw. entfernen.
- 3 Den Lufteinlass der Startvorrichtung reinigen. Startvorrichtung und Startseil kontrollieren.
- 4 Ölstand prüfen.

- 5 Luftfilter reinigen. Bei Bedarf austauschen.
- 6 Schrauben und Muttern nachziehen.
- 7 Die Schneidausrüstung kontrollieren. Niemals mit stumpfen, gesprungenen oder beschädigten Messern arbeiten.

Wöchentliche Wartung

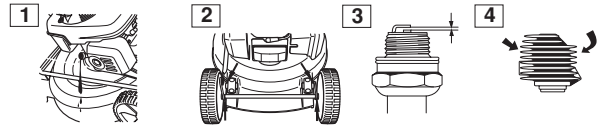

- 1 Motoröl wechseln.
- 2 Schnitthöhensystem schmieren.
- 3 Zündkerze reinigen. Kontrollieren, ob der Elektrodenabstand 0,7-0,8 mm beträgt.
- 4 Zylinderkühlrippen reinigen.

Monatliche Wartung

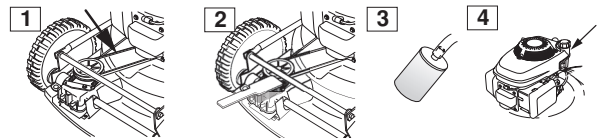

- 1 Überprüfen, dass der Antriebsriemen intakt ist und keine sichtbaren Defekte aufweist.
- 2 Getriebe reinigen.
- 3 Kraftstofffilter und -schlauch kontrollieren. Bei Bedarf austauschen.
- 4 Den Kraftstofftank inwendig reinigen.

TECHNISCHE DATEN

	M48 Pro	M53 S Pro
Motor		
Hubraum, cm ³	160	160
Bohrung, mm	64	64
Hublänge, mm	50	50
Leistung, kW/ U/min	4,1/3600	4,1/3600
Zündanlage		
Typ der Zündanlage	Transistor	Transistor
Zündkerze	NGK - BPR6ES	NGK - BPR6ES
Elektrodenabstand, mm	0,7 - 0,8	0,7 - 0,8
Kraftstoff- und Schmiersystem		
Kraftstofftank, Volumen, Liter	1,1	1,1
Öltank, Volumen, Liter	0,55	0,55
Motoröl	Serviceklassifizierung SG - SJ; SAE 10W -30	Serviceklassifizierung SG - SJ; SAE 10W -30
Gewicht		
Rasenmäher mit leeren Tanks, kg	30,0	35,0
Geräuschemissionen		
(siehe Anmerkung 1)		
Schalleistungspegel, gemessen dB(A)	94	96
Schalleistungspegel, garantiert L _{WA} dB(A)	95	97
Vibrationspegel		
(siehe Anmerkung 2)		
Handgriff links, m/s ²	3,6	3,5
Handgriff rechts, m/s ²	3,5	3,8
Schneidausrüstung		
Mähsystem	BioClip	BioClip
Einstellung der Schnitthöhe in fünf unterschiedlichen Positionen, mm	28-65	28-65
Schnittbreite, cm	48	53
Messer	Fest	Fest
Drehzahl, Messer	3000	3000
Antrieb		
Geschwindigkeit, km/h	----	4,5

Anmerkung 1: Umweltbelastende Geräuschemission gemessen als Schalleistung (L_{WA}) gemäß EG-Richtlinie 2000/14/EG.

Anmerkung 2: Vibrationen gemessen gem. EN 836:1997/A2:2001.

TECHNISCHE DATEN

EG-Konformitätserklärung

(nur für Europa)

Höors Plåt, Box 76, SE-243 22 Höör, Schweden, Tel. +46-413-29600, erklärt hiermit, dass die Motorrasenmäher **Husqvarna M48 Pro und M53 S Pro** ab der Seriennummer 030600001 den Vorschriften folgender RICHTLINIEN DES RATES entsprechen:

vom 3. Mai 1989 "über elektromagnetische Verträglichkeit" **89/336/EWG**, einschließlich der jetzt geltenden Nachträge.

vom 8. Mai 2000 "über umweltbelastende Geräuschemissionen von zur Verwendung im Freien vorgesehenen Geräten und Maschinen" **2000/14/EG**.

vom 22. Juni 1998 "Maschinen-Richtlinie" **98/37/EG**.

Für Information betreffend die Geräuschemissionen, siehe das Kapitel Technische Daten.

Folgende Normen wurden angewendet: EN836:1997

Die angemeldete Prüfstelle: **0404, SMP Svensk Maskinprovning AB**, Fyrisborgsgatan 3, SE-754 50 Uppsala, Schweden, hat einen Bericht mit der Nummer **01/901/020** - M48 Pro, **01/901/022** - M53 S Pro über die Beurteilung der Übereinstimmung gemäß Richtlinie 2000/14/EG, Anhang VI, erstellt.

Höör, den 3. Januar 2003



Lennart Molin, Entwicklungsleiter



1140183-51



2003-02-27